

O'ZBEKISTON RESPUBLIKASI
JAMOAT XAVFSIZLIGI
UNIVERSITETI



ISSN 3030 - 3230

THE UNIVERSITY OF PUBLIC
SAFETY OF THE REPUBLIC
OF UZBEKISTAN

JAMOAT XAVFSIZLIGI

Ilmiy-amaliy jurnali

Scientific - practical journal of

PUBLIC SAFETY

№1. 2024



www.mgjxu.uz



konstitutsiya, inson huquqlari
va milliy qonunchilik



jamoat tartibi va jamoat xavfsizligi



harbiy sohadagi islohotlar



ijtimoiy taraqqiyotning dolzarb
nazariy-amaliy masalalari



ta'lim-tarbiya jarayoni



iqtisodiyot: nazariya va amaliyot



texnika va texnologiyalar taraqqiyoti



xorijiy tajriba



yosh olimlar minbari



[jamoatxavfsizligi_universiteti](https://www.instagram.com/jamoatxavfsizligi_universiteti)



t.me/jamoat_xavfsizligi_universiteti



[@jamoatxavfsizligiuniversiteti2120](https://www.youtube.com/@jamoatxavfsizligiuniversiteti2120)

JAMOAT XAVFSIZLIGI

ilmiy amaliy jurnali

TAHRIR KENGASHI:

SAIDOV
Akmal Xolmatovich

DJURAYEV
Rustam Mirzayevich

MAMAYUSUPOV
Sarvar Dexkanovich

Bosh muharrir:
RUSTAMBAYEV
Mirzayusup Xakimovich

ISLAMOV
Baxtiyor Djaxangirovich

XAKIMOV
Raximjon Rasuljonovich

MIRAKULOV
Miravzal Mirodilovich

ABJANOV
Baurjan Sadikovich

O'zbekiston Respublikasi Oliy Majlis
Qonunchilik palatasi Spikerining birinchi
o'rinbosari, yuridik fanlar doktori, professor,
akademik

O'zbekiston Respublikasi Milliy gvardiyasi
qo'mondoni, general-mayor, dotsent,
O'zbekiston Respublikasida xizmat ko'rsatgan
yurist

O'zbekiston Respublikasi Milliy gvardiyasi
qo'mondoni o'rinbosari, polkovnik, falsafa
fanlari bo'yicha falsafa doktori (PhD)

O'zbekiston Respublikasi Jamoat xavfsizligi
universiteti boshlig'i, polkovnik, yuridik fanlar
doktori, professor, O'zbekiston Respublikasida
xizmat ko'rsatgan yurist

O'zbekiston Respublikasi Oliy sudi raisi

O'zbekiston Respublikasi Prezidentining
ijtimoiy-siyosiy rivojlanish masalalari bo'yicha
maslahatchisi o'rinbosari, yuridik fanlar
doktori, professor

O'zbekiston Respublikasi Prezidenti
Administratsiyasi sho'ba mudiri, podpolkovnik,
yuridik fanlar doktori, professor

Qozog'iston Respublikasi Milliy gvardiyasi
bosh qo'mondoni o'rinbosari, general-mayor,
siyosiy fanlar bo'yicha falsafa doktori (PhD)

TAHRIR HAY'ATI A'ZOLARI

Mamasiddiqov Muzaffarjon Musajonovich
Ziyodullayev Muzaffar Ziyodullayevich
Abdurayimov Sobirjon Sayipjonovich
Zokirov Botirjon Pulatxujayevich
Selimanova Svetlana Mixaylovna
Mirazov Davron Miragzamovich
Akramova Shaxnoza Abrorovna
Kuldashv Ikrombek Xamidullayevich
Aliboyev Baxtiyor Abduraxmonovich
Boybutayev Jahongir Jumanazar o'g'li
Usmonov Muxammadi Baxriddinovich
Yunusov Ulug'bek Abdullayevich
Xalilova Nargiza Ikromaliyevna
Davletov O'tkirbek Mamatmurodovich
Anarkulov Azizjon Davlatkulovich
Alimova Go'zal Alisherovna
Bulicheva Margarita Faritovna
Ravshanov Ulugbek Maxmurbekovich
Xaqnazarov Xudoyberdi Dilmurodovich
Jumayev A'loql Jo'raqulovich
Shirinova Nargiza Djabbarovna
Shirinova Nilufar Djabbarovna

Bosh muharrir o'rinbosari:

TURG'UNOV
Oybek Karimovich

Mas'ul muharrir:

ZULFIQOROV
Sherzod Xurramovich

Mas'ul kotib:

KAMOLOV
Abdullo Abdurazzokovich

Dizaynerlar:

Kamolov Abdullo
Qurbonov Bahrom
Ravshanov Ulug'bek

Tahririyat manzili:

Toshkent viloyati, Chorsu qo'rg'oni

 Tel: (71) 230-32-71

 Faks: (71) 230-32-50

 E-mile: jxu@umail.uz

 web-site: mgjxu.uz

“JAMOAT XAVFSIZLIGI” ilmiy-amaliy jurnali harbiy, siyosiy, yuridik, tarix, texnika, filologiya, iqtisodiyot, pedagogika va falsafa fanlari bo'yicha doktorlik dissertatsiyalari asosiy ilmiy natijalarini chop etish tavsiya etilgan ilmiy nashrlar ro'yxatiga kiritilgan. O'zbekiston Respublikasi Vazirlar Mahkamasi huzuridagi OAKning 2021-yil 30-sentabr kunidagi 306/4-son qarori. O'zbekiston Respublikasi Prezidenti huzuridagi Axborot va ommaviy kommunikatsiyalar agentligi tomonidan 2023-yil 20-oktabrda 148674-raqam bilan ro'yxatga olingan.



Rustam DJURAYEV

Jinoyat protsessida idoraviy-protsessual nazorat istiqbollari

4



Mirzayusup RUSTAMBAYEV

Ayollar jinoyatchiligining o'ziga xos xususiyatlari

11

Sherzod ZULFIQOROV

Yangi tahrirdagi Konstitutsiya - yurt taraqqiyotining yuksalishida xizmat qiluvchi zaruriy manba!

17

Ozod XUSANOV,

Sodiq YULDASHOV

Konstitutsiyada inson huquqlarini ta'minlash borasida davlat mas'uliyati

24

I. KONSTITUTSIYA, INSON HUQUQLARI VA MILLIY QONUNCHILIK

Nurmatov M.M., Mavlyanov M.A.

29 Terrorizm va ekstremizmga qarshi kurashishning konstitutsiyaviy-huquqiy asoslari

Muxammadiyev A.A.

33 Biznesga oid fuqarolik huquqi tamoyillari mohiyati

Sultonov A.A.

36 Jinoyat protsessida malakali yuridik yordam olishni kafolatlovchi xarajatlar

Турсунов О.Б.

45 Понятийно-категориальный аппарат международного водного права

Буранова Р.Е.

54 Роль штатного криминолога в системе прогнозирования преступности: зарубежный опыт и национальная практика

Xolbo'tayev A.A.

63 DXX chegara qo'shinlari tomonidan ma'muriy oldini olish choralarini qo'llashning o'ziga xos jihatlari

II. JAMOAT TARTIBI VA JAMOAT XAVFSIZLIGI

Jo'rayev J.R.

68 Harbiy xizmatchilarning jinoiy qilmishlari bo'yicha tergovga qadar tekshiruv bosqichida muddatlarni hisoblashdagi ayrim muammolar

Rizoyev F.F., Suyunov N.U.

74 O'zbekiston Respublikasi Qurolli Kuchlarida harbiy intizom va uning o'ziga xos xususiyatlari

Чиниев Д.

81 О состоянии правоприменительной практики и вопросах усиления уголовно-правовой ответственности за незаконную деятельность майнинг ферм в Узбекистане

III. HARBIY SOHADAGI ISLOHOTLAR

To'rayev G'T.

86 Ukraina maxsus operatsiya kuchlarini Rossiya qo'shinlariga qarshi qo'llash tajribalari

Ummatqulov F.M.

91 Jangovar harakatlar davomida dushmanning zirhli obyektlariga qarshi kurashish tizimining shakllanish va rivojlanish tendensiyalari

Narbayev A.T., Tuxliyev Sh.Y.

100 BTR-82A majmuaviy trenajorining boshqarish usullarining konseptual modeli

MUNDARIJA

IV. TA'LIM-TARBIYA JARAYONI

108 **Abduraxmonov I.Q.**
Ta'lim iqtisodiyotining mazmun-mohiyati va konseptual asoslari xususida

112 **Абдуллаева А.О.**
Имитационное моделирование как основа эффективного образования технических

117 **Ergasheva M.Z.**
Mahmudxo'ja Behbudiyning huquqiy qarashlari

121 **Mirzajonov G.T.**
O'zbekiston milliy-harbiy tizimi taraqqiyotida jadidlar g'oyalari va harakatlari

126 **Shirinova Nargiza**
Ingliz tili o'qitishda kursantlarning bilish darajasi va ular yoshining o'ziga xos xususiyatlari

130 **Shirinova Nilufar**
Gradual inparallelizm as a method of distinguishing language meanings

V. XORIJIY TAJRIBA

134 **Mirzayev G.R.**
O'zbekistonning Markaziy Osiyo mamlakatlari bilan hamkorligini tadqiq etishning nazariy metodologik tahlili

144 **Девяткин А.В.**
Анализ ценностных ориентаций военнослужащих Вооруженных Сил Китая на современном этапе развития военного потенциала страны

151 **Saloxiddinov N.F.**
Rivojlangan mamlakatlarda politsiya maktablariga yangi qabul qilingan o'quvchilarni boshlang'ich kasbiy tayyorlashning o'ziga xosligi (AQSh hamda Buyuk Britaniya misolida)

VI. TEXNIKA VA TEXNOLOGIYALAR TARAQQIYOTI

156 **Axmedov D.A., Aliboyev B.A., Aslonov N.R.**
Ekstremal vaziyatlarni imitatsiya qiluvchi avtotrenajor yuritmasining ratsional parametrlarini asoslash

160 **Aliboyev B.A., Aslonov N.R.**
Yo'l tasmalari kengligining avtomobillar dinamik yo'lagiga ta'sirini tadqiq qilish

164 **Achilov F.B., Safayev S.K.**
Turli obyektlarni qo'riqlash sohasida qo'llaniladigan robotlashtirilgan qurilmalar xorijiy va milliy tajriba

170 **Shukurov Sh.A**
Uchuvchisiz uchish apparatlari, ularning qo'llanilish sohalari va istiqbollari

175 **Kamolov A.A., Shukurov Sh.A.**
Qo'riqlanadigan obyektlarni tajovuzlardan himoya qilishda texnik vositalarni tanlash usullari

179 **Elov A.A., Mavlyanov M.A.**
Internet tarmog'ida ekstremizm va terrorizmga qarshi kurashish bo'yicha Markaziy Osiyo davlatlari tajribasi

186 **Зокиров Б.П.**
Использование искусственного интеллекта для выявления подозрительных транзакций

VII. IQTISODIYOT: NAZARIYA VA AMALIYOT

190 **Suyundikov L.A.**
Mahalliy budjet mablag'larini sarflanishida jamoatchilik nazorati tartibini takomillashtirish

195 **Berdiyeva U.U.**
Harbiy xizmatchilarning pensiya ta'minotini takomillashtirishda xorij tajribasidan foydalanish

VIII. IJTIMOIIY TARAQQIYOTNING DOLZARB NAZARIY-AMALIY MASALALARI

203 **Долгова И.Е.**
К вопросам демографической безопасности Республики Узбекистан

208 **O'rolov M.M**
O'zbekiston Respublikasi Jamoat xavfsizligi universiteti kursantlarining jismoniy tayyorgarlik ko'rsatkichlarini shakllanganlik dinamikasi

213 **Najmutdinov F.B.**
Maxsus qo'l jangining sodda usullarini takomillashtirish metodikasi

219 **Umarov I.A.**
Yo'l harakati xavfsizligiga tajovuz qiluvchi huquqbuzarliklar profilaktikasining ayrim bir jihatlarini

225 **Otammatov M.A.**
O'zbekiston va Tojikistonda diniy e'tiqod konseptual asoslarining mazmun-mohiyati



“Bugungi kunda har birimiz amalda Vatan himoyachisi bo‘lishimiz, yoshlarimizni ham shu ruhda kamol toptirishimiz zarur”

Shavkat MIRZIYOYEV
Qurolli Kuchlar Oliy Bosh Qo‘mondoni



JINOYAT PROTSESSIDA idoraviy-protsessual nazorat istiqbollari

Ushbu maqolada jinoyat ishlarini tergov qilishda idoraviy-protsessual nazoratning tushunchasi, uning asoslari, tartibga solinishi, amaliy jihatlari va dolzarbligi tadqiq etilgan. Shuningdek maqolada idoraviy-protsessual nazoratning prokuror nazoratidan farqli jihatlari va o'ziga xos xususiyatlari, mazkur institutning surishtiruv va dastlabki tergovda tutgan o'rni borasida muhimilmiy qarashlarbayon etilgan.

Rustam DJURAYEV

*O'zbekiston Respublikasi Milliy gvardiyasi qo'mondoni,
general-mayor, O'zbekiston Respublikasida xizmat ko'rsatgan yurist*

Tadqiqotda analiz, sintez, induksiya, deduksiya, qiyosiy-huquqiy tahlil kabi metodlar qo'llanilgan. Tadqiqot ishida ilg'or xorijiy tajriba, ilmiy-nazariy qarashlar va tergov hamda sud amaliyoti o'rganilgan bo'lib, buning natijasi o'laroq qonun va qonunosti hujjatlarga tegishli o'zgartirish va qo'shimchalar kiritish bo'yicha taklif va tavsiyalar ishlab chiqilgan.

Bugungi shiddat bilan o'zgarib borayotgan zamon shart-sharoitlari huquqni muhofaza etish organlari xodimlarining zimmasiga katta mas'uliyat yuklaydi va ularning kasbiy vakolatlarini bajarishiga jiddiy talablar qo'yadi.

Jinoyatchilikka qarshi kurashadigan organlar tizimida tergov idoralari alohida o'rin tutadi, zero surishtiruvchi va tergovchilarning faoliyati jinoyatlarni ochish, ularni sodir etgan shaxslarni fosh etish, aybdorlar uchun javobgarlik va jazoning muqarrarligini ta'minlashga qaratilgan chora-tadbirlarni ko'rish, jinoyat ishlarini tergov qilish va ularning oldini olishga qaratilgan.

Jinoyat ishlarini tergov qilishda idoraviy-protsessual nazorat borasida, mazkur institutning ijtimoiy zaruriyati haqida olimlarning turli qarashlari mavjud.

Jumladan, **B.A.Mirenskiyning** fikricha, "Tergov bo'limining boshlig'i tergovchining surishtiruv organlari va jamoatchilik bilan hamkorligining to'g'riligi va qonuniyligini idoraviy protsessual nazorat qiladi. Shuningdek, surishtiruv organlari bilan hamkorlikni lozim darajada saqlash uchun zarur choralar ko'radi. Tergov bo'limining boshlig'i ushbu turdagi faoliyatning holatini tahlil qiladi, ijobiy va salbiy tamoyillarni aniqlaydi, ijobiylarining ko'payishi va salbiylarining bartaraf etilishini ta'minlaydi[1]".

Mazkur fikrlarda nisbatan eski amaliyot gavdalanayotganligi sababli, uni quyidagicha talqin qilish lozim deb o'ylaymiz, chunonchi joriy JPKda surishtiruv ham jinoyat ishlarini tergov qilishning bir shakli sifatida ekanligi sababli, asosan tezkor-qidiruv faoliyati bilan bog'liq vakolati mavjud tergovga qadar tekshiruv

organlari bilan hamkorlik masalalarida surishtiruv va tergov organi rahbari idoraviy protsessual nazorat doirasida ushbu masalalarni hal etish majburiyati mavjud.

Bu borada yuridik adabiyotlarda boshqaruv va nazorat kabi tushunchalar idoraviy protsessual va prokuror nazorati tushunchalari bilan o'zaro bog'liqligi masalalarida tortishuvlar mavjud.

A.V.Spirin bu borada mazkur tushunchalarning (kontrol' u nadzor) o'zaro farqlash uchun aynan boshqaruvda – idoraviy protsessual nazorat, qonuniy nazorat borasida – prokuror nazoratini tushunish to'g'ri bo'lishini ta'kidlaydi[2].

N.Bulanovanning fikriga ko'ra "Idoraviy protsessual nazorat jinoyat protsessining sudgacha bo'lgan bosqichlarida tergov organi va surishtiruv organi rahbari tomonidan protsessual qonunda belgilangan vakolat doirasida qonuniylikni ta'minlash va jinoyat protsessining maqsadlariga erishish uchun tergovchi yoki surishtiruvchining protsessual harakatlarini kuzatish, tekshirish, muvofiqlashtirish va ularga bajarilishi majburiy bo'lgan ko'rsatmalar berishdan iborat[3]" deb ta'kidlaydi.

N.Bulanovanning fikrlari o'rinli, protsessual qonunchilikka ko'ra jinoyat protsessi maqsadlariga erishish va protsess ishtirokchilarning qonuniy manfaatlarini ta'minlash maqsadida yozma ko'rsatmalar berishi nazarda tutilgan. Shu bilan birga, yuqorida keltirilgan ma'muriy boshqaruv nazoratni ham unutmaslik lozim.

Bu borada ba'zi olimlar mazkur tushunchalarni o'zaro ayri holda ma'noga ega bo'lmasligini hamda idoraviy protsessual nazorat va ma'muriy boshqaruv nazorat o'zaro bog'liqligi sababli bir butun tushuncha sifatida talqin qilish lozimligini bildirgan[4].

Shunday bo'lsada, biz tergov organi rahbarlarining ma'muriy-huquqiy boshqaruv nazorati deganda jinoyat ishlarini tergov qilishda ichki ish tartibi bo'yicha nazorat shakli, protsessual nazorat deganda esa – jinoyat-protsessual qonunchilik normalarini to'g'ri va aniq qo'llash yuzasidan nazorat shakli sifatida farqlash lozim degan fikrdamiz.

O'zbekiston Respublikasi JPKning 37-moddasiga ko'ra, tergov boshqarmasi, bo'limi, bo'linmasi, guruhi boshlig'ining va uning o'rinbosarining vakolatlari belgilab qo'yilgan bo'lib, unga ko'ra, tergov boshqarmasi, bo'limi, bo'linmasi, guruhining boshlig'i va uning o'rinbosari o'z vakolatlari doirasida jinoyatlarni ochish va ularning oldini olish yuzasidan tergovchilarning o'z vaqtida harakat qilishini nazorat etadilar, jinoyat ishlari bo'yicha dastlabki tergovni to'la, har tomonlama va xolisona olib borish choralari ko'radilar.

Mazkur normaning ikkinchi qismida, tergov boshqarmasi, bo'limi, bo'linmasi, guruhining boshlig'i va uning o'rinbosari ishlarni tekshirib ko'rishga, shuningdek dastlabki tergov o'tkazish, shaxsni ishda ayblanuvchi tariqasida ishtirok qilish uchun jalb etish, jinoyatni tavsif qilish va ayblovning hajmi, ishning yo'nalishini belgilash, ayrim tergov harakatlarini o'tkazish haqida tergovchiga ko'rsatmalar berishga, ishni bir tergovchidan ikkinchi tergovchiga olib berishga, ishni tergov qilishni bir necha tergovchiga topshirishga, shuningdek tergovchi vakolatlaridan foydalanib, dastlabki tergov olib borishda qatnashishga va dastlabki tergovni shaxsan o'zi olib borishga haqlidir.

Tergov boshqarmasi, bo'limi, bo'linmasi, guruhi boshlig'ining va uning o'rinbosarining ish yuzasidan ko'rsatmalari tergovchiga yozma tarzda beriladi va ularning ijro etilishi majburiydir.

Olingan ko'rsatmalar ustidan prokurorga shikoyat qilinishi, Kodeks 36-moddasining uchinchi qismida nazarda tutilgan hollarni istisno etganda, ularning ijro etilishini to'xtatib qo'ymaydi[5].

Shuningdek, jinoyat ishlarini tergov qilishning surishtiruv shakli mavjudligi sababli, mazkur ish yurituvda idoraviy protsessual nazoratning jinoyat protsessual qonunchilik bilan mustahkamlangan vakolatlari kodeksning 39-moddasida belgilangan. Unga ko'ra, surishtiruv bo'linmasining boshlig'i va uning o'rinbosari o'z vakolatlari doirasida jinoyatlarni ochish va ularning oldini olish yuzasidan surishtiruvchilarning o'z vaqtida harakat qilishini nazorat

etadilar, jinoyat ishlari bo'yicha surishtiruvni to'la, har tomonlama va xolisona olib borish choralari ko'radilar.

Surishtiruv bo'linmasi boshlig'i va uning o'rinbosari ishlarni tekshirib ko'rishga, surishtiruvchiga surishtiruv yuritish, shaxsni ishda gumon qilinuvchi, ayblanuvchi tariqasida ishtirok qilish uchun jalb etish, jinoyatni tavsif qilish va ayblovning hajmi, ishning yo'nalishini belgilash, ayrim tergov harakatlarini o'tkazish haqida ko'rsatmalar berishga, ishni bir surishtiruvchidan ikkinchi surishtiruvchiga olib berishga, ishni tergov qilishni bir necha surishtiruvchiga topshirishga, shuningdek surishtiruvchi vakolatlaridan foydalanib, surishtiruv yuritishda qatnashishga va surishtiruvni shaxsan o'zi olib borishga haqlidir.

Surishtiruv bo'linmasi boshlig'ining va uning o'rinbosarining ish yuzasidan ko'rsatmalari surishtiruvchiga yozma tarzda beriladi va ularning ijro etilishi majburiydir.

Olingan ko'rsatmalar ustidan prokurorga shikoyat qilinishi, Kodeks 381-moddasining uchinchi qismida nazarda tutilgan hollarni istisno etganda, ularning ijro etilishini to'xtatib qo'ymaydi.



JPKning 35-moddasida dastlabki tergov prokuratura, ichki ishlar organlari va davlat xavfsizlik xizmati tergovchilari tomonidan olib borilishi belgilangan. Shuningdek, JPKning 38-moddasiga ko'ra, Jinoyat ishlari bo'yicha surishtiruv, ichki ishlar organlarining, O'zbekiston Respublikasi Bosh prokuraturasi huzuridagi Iqtisodiy jinoyatlarga qarshi kurashish departamentining va uning joylardagi bo'linmalarining, O'zbekiston Respublikasi Bosh prokuraturasi huzuridagi Majburiy ijro byurosining va uning joylardagi bo'linmalarining, O'zbekiston Respublikasi Davlat bojxona qo'mitasining va uning joylardagi bo'linmalarining, O'zbekiston Respublikasi Milliy gvardiyasining va uning joylardagi bo'linmalarining surishtiruvchilari tomonidan amalga oshiriladi[6].

Qayd etish joizki, surishtiruv va tergov idorasining qaysi davlat organiga bo'ysundirilganidan qat'iy nazar vakolatlari, vazifalari va tergovni amalga oshirilishi tartibi barcha surishtiruv-tergov idoralari uchun yagona bo'lib, O'zbekiston Respublikasining Jinoyat-protsessual kodeksi bilan belgilanadi, ya'ni barcha surishtiruv va tergov organlarida surishtiruv va tergov JPK normalari doirasida amalga oshiriladi. Shu bilan birga yuqorida keltirilgan organlar tizimi, ularning shtatlari jadvali, tergovni tashkil etilishi va nazorat qilinishi masalalari har bir organning ichki, idoraviy normativ-huquqiy ijodkorligi hujjatlari bilan tartibga solinadi. Aynan yuqorida keltirilgan holatlar dastlabki tergov faoliyatiga nisbatan "idoraviy-protsessual nazorat" termini qo'llanilishiga sabab bo'ladi.

Surishtiruv-tergov organlarining faoliyatini tahlil qilish natijasida idoraviy-protsessual nazoratning uchta darajasi mavjudligini ajratib ko'rsatish mumkin:



1
Respublika darajasidagi yuqori tergov organi rahbarlarining quyi tergov idoralari faoliyatini nazorat qilishi.



2
Qoraqalpog'iston Respublikasi, viloyatlar, Toshkent shahar miqyosidagi tergov organlari rahbarlarining quyi (tuman, shahar) tergov bo'linmalarining faoliyatini nazorat qilishi.



3
Tuman, shahar miqyosidagi tergov bo'linmalari boshliqlari tomonidan qo'l ostidagi tergovchilarning jinoyat ishlarini tergov qilishi faoliyatini nazorat qilishi.



Jinoyat-protsessual munosabatlar tizimida idoraviy-protsessual nazorat haqida fikr yuritishda albatta, JPKning 345-moddasini statistik tahlil qilish maqsadga muvofiq.

JPKning 345-moddasiga ko'ra O'zbekiston Respublikasi Jinoyat kodeksining maxsus qismida nazarda tutilgan jami 274 ta moddalardan dastlabki tergov tartibida ish yuritish shakli bo'yicha Prokuratura idoralari tergovchilari 74 ta modda bo'yicha (27%), harbiy prokuratura idoralari 24 ta modda bo'yicha (8,7%), IIV 97 ta modda bo'yicha va voyaga yetmaganlar tomonidan sodir etiladigan har qanday jinoyatlar bo'yicha (35,4%+), DXX tomonidan 21 ta norma bo'yicha (7,6%) dastlabki tergovni olib borilishi taqsimlangan. Shuningdek, JKning maxsus qismida nazarda tutilgan 8 ta umumiy va 5 ta qaysi organ jinoyat ishi qo'zg'asa shu organ tomonidan tergov qilinishi lozim bo'lgan jinoyatlarga doir ishlar bo'yicha dastlabki tergovni olib borilishi belgilab qo'yilgan. Ma'lumot o'rnida JKning maxsus qismi bo'yicha dastlabki tergov shakli bo'yicha olib borilishi belgilangan normalar jami 83,4 % ga qamrab olingan.

JPKning 3812-moddasiga ko'ra JKning maxsus qismida nazarda tutilgan jami 274 ta moddalardan surishtiruv tartibida ish yuritish shakli bo'yicha IIV surishtiruvchilari 67 ta modda bo'yicha (24,4%), Majburiy ijro byurosi 3 ta modda bo'yicha (1%), prokuratura huzuridagi iqtisodiy jinoyatlarga qarshi kurashish departamenti 10 ta modda bo'yicha (3,6%), Davlat bojxona qo'mitasi tomonidan 6 ta norma bo'yicha (2,1%) va Milliy gvardiya orgalari tomonidan 2 ta (0,7%) surishtiruvni olib borilishi taqsimlangan. Shu bilan birga jami 8 ta norma umumiy yurisdiksiya normalari hisoblanadi va ular 2,9 % ni tashkil etadi. Ma'lumot uchun: JKning maxsus qismi bo'yicha surishtiruv shakli bo'yicha olib borilishi belgilangan normalar jami 34,7 % ga qamrab olingan.

Yuqoridagi tahlillardan ma'lum bo'ladiki, Jinoyat kodeksi maxsus qismida ko'rsatilgan jami 274 ta moddadan 164 ta turdagi jinoyatlarni (59,8%) tergov qilish ichki ishlar organlarining tergovchilari va surishtiruvchilariga tegishlidir.

Bundan tashqari mamlakatimizda o'tgan 2017-2021 yillarda qo'zg'atilib, tergov qilinayotgan jinoyat ishlarining salmog'i o'rtacha 74-78 foizga qadar ichki ishlar organlari surishtiruchi va tergovchilariga to'g'ri kelayotganligi kuzatildi[7].

A.A.Novikova[8] xamda S.A.Tabakovlar[9] ham Rossiya Federatsiyasining JPKsi surishtiruvni va dastlabki tergov amalga oshiriladigan jinoiy ishlarning asosiy qismi ichki ishlar organlarining tomonidan olib borilishini e'tirof etishib, ushbu soha miqyosida idoraviy protsessual nazoratni tadqiq etish ushbu institutni to'liq qamrab olishi bo'yicha xulosaga kelganlar.

Shu sababli, tergov organlarining faoliyati ustidan idoraviy-protsessual nazoratni masalalarini yoritishda ko'proq ichki ishlar organlaridagi tergov tizimi faoliyati bilan bog'langan holda yondoshish maqsadga muvofiq deb o'ylaymiz.

O'zbekiston Respublikasi Prezidentining "Ichki ishlar organlarining jinoyatlarni tergov qilish sohasidagi faoliyatini tubdan takomillashtirish chora-tadbirlari to'g'risida"gi 2017-yil 18-apreldagi PQ-2898-son qaroriga asosan O'zbekiston Respublikasi Ichki ishlar vazirligi va uning hududiy bo'linmalarining eng muhim vazifasi jinoyatlarni tergov qilish samaradorligini oshirish deb belgilangan:

O'zbekiston Respublikasi IIVning 2017-yil 12-iyundagi "O'zbekiston Respublikasi ichki ishlar organlarida surishtiruv va dastlabki tergovni tashkil etish tartibi to'g'risidagi yo'riqnomani tasdiqlash haqida"gi 100-sonli buyrug'i O'zbekiston Respublikasining "Ichki ishlar organlari to'g'risida"gi Qonuni, O'zbekiston Respublikasi Prezidentining 2017-yil 10-apreldagi PF-5005-son "Ichki ishlar organlarining faoliyati samaradorligini tubdan oshirish, jamoat tartibini, fuqarolar huquqlari, erkinliklari va qonuniy manfaatlarini ishonchli himoya qilishni ta'minlashda ularning mas'uliyatini kuchaytirish chora-tadbirlari to'g'risida"gi Farmoni va O'zbekiston Respublikasi Prezidentining 2017-yil 18-apreldagi PQ-2898-son "Ichki ishlar organlarining jinoyatlarni tergov qilish sohasidagi faoliyatini tubdan takomillashtirish chora-tadbirlari



to'g'risida"gi qarorining ijrosini ta'minlash maqsadida ishlab chiqilgan va tasdiqlangan.

Ichki ishlar idoralarining tergov apparatlarining faoliyatini tashkil etish maqsadida O'zbekiston Respublikasi IIVning 2017-yil 12-iyundagi 100-sonli buyrug'i bilan "O'zbekiston Respublikasi ichki ishlar organlarida surishtiruv va dastlabki tergovni tashkil etish tartibi to'g'risidagi yo'riqnoma" tasdiqlangan. Unga asosan ichki ishlar organlarining tergov apparatlarida jinoyat ishlari yuzasidan dastlabki tergovni amalga oshirish ustidan idoraviy-protsessual nazoratni tashkillashtirish IIV huzuridagi Tergov Departamentining surishtiruv va tergov faoliyatini muvofiqlashtirish, nazorat etish va axborot tahlil ta'minoti boshqarmasi va Qoraqalpog'iston Respublikasi IIV, Toshkent shahar IIBB, viloyatlar, transportdagi IIB Tergov boshqarmalarining surishtiruv va tergov faoliyatini muvofiqlashtirish, nazorat etish va axborot tahlil ta'minoti bo'limlari tomonidan amalga oshirilish belgilangan[10].

Ushbu tuzilmalarning faoliyati mintaqaviy va sohaviy nazorat shaklida amalga oshiriladi.

Mintaqaviy nazorat – quyi turuvchi viloyat, shahar, tuman IIB tergov apparatlarining faoliyatining barcha sohalari ustidan amalga oshirilsa, sohaviy nazorat – tergov qilinayotgan jinoyatlarning turlari bo'yicha nazorat olib borishdan iborat. Aniqroq ta'riflanadigan bo'lsa, mintaqaviy nazoratda shahar, tuman va tarmoq IIB tergov idoralari faoliyati ustidan nazorat olib boriladi, joylardagi tergov ishlarini tashkil etishda amaliy yordam ko'rsatiladi, IIV va Tergov departamentining buyruq va ko'rsatmalarining ijro etilishi nazorat qilinadi, ish rejalariga ko'ra joylarda tekshiruvlar o'tkaziladi, rahbariyat ko'rsatmalariga binoan ayrim turdagi ishlar bo'yicha nazorat o'rnatiladi. Mintaqaviy nazoratda yuqori turuvchi tergov organi tomonidan quyi tergov organining butun faoliyati nazorat qilinishi kerak. Bunday nazoratni amalga oshirish tergov apparatlarida quyi organlarning hisobotlarini qabul qilish, ularni tekshirish, tergov bo'limi (bo'linma)sining ish ko'rsatkichlarini doimiy ravishda tekshirib borish orqali amalga oshiriladi.

Sohaviy nazoratda jinoyat turlari bo'yicha nazorat olib borish, nazoratdagi jinoyat turlari yuzasidan tergov qilish amaliyotini umumlashtirish, tahlillar qilish va hokazolardan iboratligi yuqoridagi yo'riqnomada keltirilgan. Shu bilan birga sohaviy nazorat tariqasida nazorat qilinishi lozim bo'lgan jinoyatlarning turlariga – og'ir tan jarohati yetkazish, mulkiy jinoyatlar, qarz olish-berish bilan bog'liq firibgarlik va tovlamachilik, iqtisod sohasidagi, qalbaki pul yasash va o'tkazish, bojxona va soliq idoralari faoliyatiga oid, giyohvandlik bilan bog'liq, yo'l-transport hodisalariga oid, voyaga yetmaganlar bilan bog'liq, chet elliklar bilan bog'liq, terrorizm va uning turli ko'rinishlari bilan bog'liq, ma'muriy nazorat qoidalarini buzish, guruhlar, shu jumladan uyushgan jinoyat guruhlari faoliyati bilan bog'liq, qishloq xo'jaligi sohasidagi jinoyatlar bo'yicha yuritilayotgan jinoyat ishlari nazoratga olinishi belgilangan.

Biz alohida ko'rsatgan uchinchi bo'g'in tuman, shahar tergov bo'linmalari boshliqlari tomonidan amalga oshiriladigan nazorat – idoraviy-protsessual nazoratning yaqqol namoyon bo'lishidir. Zero, JPKning 37-moddasiga binoan, "Tergov boshqarmasi, bo'limi, bo'linmasi, guruhining boshlig'i va uning o'rinbosari o'z vakolati doirasida tergovchilarning jinoyatlarini ochish va ularning oldini olish bo'yicha harakatlarining o'z vaqtida bo'lishini nazorat qiladilar, jinoyat ishlari bo'yicha dastlabki tergovni to'la, har tomonlama va xolisona bo'lishi choralarini ko'radilar.

Yuqorida bayon etilgan vakolatlardan ko'rinib turibdiki, tergov bo'linmalarining rahbarlari ma'muriy-tashkiliy funksiyalardan tashqari, amalda protsessual funksiyalarni ham bajarish yuklatilgan, chunki xizmat bo'yicha unga bo'ysunuvchi tergovchilarning ishi protsessual faoliyatdan iboratdir.

Tergov bo'linmasi boshlig'ining tergovchilar faoliyatini nazorat qilishi uning dastlabki tergovga protsessual rahbarlik qilish vakolatining uzviy tarkibiy qismidir. Uning faoliyatida ushbu nazorat rahbarning funksional vazifasi, rahbarlikning elementi bo'lib xizmat qiladi. Ushbu nazorat o'z mazmuniga ko'ra protsessual xususiyatga ega, zero u JPKda huquqiy tartibga solingan va muayyan protsessual vakolatlar berilgan mansabdor shaxs tomonidan o'z bo'ysunuvidagi tergovchilarning tergov qilayotgan jinoyat ishlari yuzasidan munosabatini anglatadi.

Shu bilan birga ushbu nazorat idoraviy xususiyatga ega, chunki uni tergovchi bilan bir idorada ishlayotgan yuqori turuvchi mansabdor shaxs amalga oshiradi va ular tergov qilayotgan jinoyat ishlariga va hujjatlargagina taalluqlidir. Ushbu nazorat xizmat yuzasidan mazkur tergov apparatining boshlig'iga bevosita bo'ysunuvchi tergovchilarning ham, ayni bir idoraning yuqori



turuvchi bo'linmalari tergovchilarining ham faoliyatini qamrab oladi.

Tergov organi rahbari jinoyat-protsessual munosabatlarga kirishishi va ularni boshqarish bo'yicha amalga oshiradigan idoraviy-protsessual nazoratning asosiy vazifalari quyidagilardan iborat:

- tergov faoliyatini tartibga soluvchi qonunlar va qonunosti hujjatlariga og'ishmay amal qilinishini ta'minlash;
- qabul qilingan qarorlarning o'z vaqtida va sifatli bajarilishini ta'minlash;
- tashkiliy va tergov faoliyatining umumiy sifat darajasini ko'tarish;
- ishdagi kamchiliklarga yo'l qo'ymaslik, ularni o'z vaqtida aniqlash va bartaraf etish; ijobiy tajribalarni aniqlash va keng joriy etish;
- xodimlarning intizomini va mas'uliyatini oshirish; kadrlar imkoniyatini to'g'ri baholash va ulardan to'g'ri foydalanish hamda kadrlarni joy-joyiga qo'yish.

Tergov organi rahbari tomonidan amalga oshiriladigan idoraviy-protsessual nazorat asosan uchta shaklda: tergovchining faoliyati bilan bevosita tanishish; ularning ishini ko'rsatuvchi axborot hujjatlarini o'rganish; tergovchining bergan hisobotlarini tinglash orqali amalga oshiriladi.

V.V.Samsonovning fikriga ko'ra nazoratning samaradorligi uni amalga oshirishning eng maqbul shakli qo'llanilishi bilan bevosita bog'liq. Tergov organlarida tergovchilarning bilimlarini tekshirish bilan bir vaqtda ularga yo'l-yo'riq ko'rsatish, ularning hisobotlarini tinglash va ish rejalarini ko'rib chiqib tasdiqlash, harakatlarini bevosita kuzatib turish kabi shakllari qo'llanilishini ta'kidlaydi[11].

Shuningdek, bir qator olimlar idoraviy protsessual nazoratda tergov organi rahbari va prokuror nazorati o'zaro chambarchas ekanligini biri ikkinchisini taqozo etishini ta'kidlasa[12], boshqa toifa olimlar bu prokuror nazoratidan mutlaqo o'zgacha tartibda amalga oshuvchi o'ziga xos va jinoyat ishini tergov qilishda kuchli ta'sir qiluvchi birinchi bevosita nazorat deb baholaydilar[13].

Bizningcha, tergov organi rahbari nazorat faoliyatini tashkil qilish va amalga oshirishda qo'yiladigan muayyan talablarga rioya etgan taqdirdagina nazoratdan ko'zlangan maqsadlarga erishish va vazifalarni muvaffaqiyatli hal qilish mumkin. Bu talablarga: nazoratning umumiyliigi, chuqur va har tomonlamaligi, xolisligi, oshkora va muntazam ekanligini kiritish mumkin.

Nazoratning umumiyliigi uning barcha quyi tergov tizimlarining har bir xodimiga taalluqli bo'lishi kerakligini bildiradi. Bunda nazoratdan chetda qoladigan xodimlar bo'lmasligi kerak, chunki muvaffaqiyatli ish yuritayotganlar ham, orqada qolayotganlar ham, tekshiriluvchilar (boshqaruv obyektlari) ham, tekshiruvchilar (boshqaruv subyektlari) ham nazoratga bir xil darajada muhtojdirlar.

Nazoratning har tomonlamaligi uning bo'ysunuvchi bo'linmalar va xodimlar faoliyatining barcha yo'nalishlari va tomonlarini qamrab olishi lozimligini bildiradi. Nazoratning chuqurligi tergov bo'limi boshlig'ining tekshiriluvchilar faoliyatini batafsil, puxta va butun mazmuni bo'yicha o'rganishidan iborat.

Nazoratning xolisligi tergovchilarning haqiqiy ahvolini aks ettiradigan hamda uni yuzaga keltiruvchi barcha omillarni, ularning sabablarini tahlil qilish asosida tekshiriluvchilarning faoliyati haqida asoslangan, xolisona xulosalar chiqarishga imkon beruvchi ishonchli ma'lumotlar olinishidan iborat.

Nazoratning oshkoraligi tekshirilmagan tergovchilar faoliyatidagi kamchiliklarni bartaraf etilishi, ijobiy tajribalarning joriy etilishi, intizomning kuchayishi va mas'uliyatning ortishiga olib keladi. Nazoratning oshkoraligi tekshiruv natijalari, xulosalari va berilgan takliflarni barchaning e'tiboriga yetkazish orqali ta'minlanadi.

Nazoratning muntazamligi uning vaqti-vaqti bilan doimiy ravishda o'tkazib turilishida namoyon bo'ladi.

Shu bilan birga, surishtiruvchi va tergovchining protsessual mustaqilligini ham unutmaslik va jinoyat ishlarni tergov qilish jarayonida tashqi aralashuvlarga yo'l qo'ymaslik ham muhim ahamiyat kasb etadi. Sababi mazkur masala ishning bevosita qonuniy hal etilishiga ta'sir



ko'rsatadi. Shu sababli bu boradagi surishtiruvchi va tergovchining bo'ysinuvini aniq me'yor bilan mustahkamlash muhimdir.

Misol uchun: Ichki ishlar organlari huzuridagi tergov bo'linmalari surishtiruvchi va tergovchilari uchun «shahar, tuman va transportdagi ichki ishlar bo'limlarining tergov bo'linmalari tergovni tashkil etish va amalga oshirish masalalarida hududiy tergov boshqarmalari boshliqlariga, ichki ishlar organlarida xizmatni o'tash masalalarida esa – ichki ishlar bo'limlari boshliqlariga bo'ysunadi» tahririda ifoda etish va mazkur aynan surishtiruv va tergov vakolati mavjud boshqa organlarning me'yoriy hujjatlarida aks ettirish dolzarb deb o'ylaymiz.

Yuqoridagilardan kelib chiqqan holda dastlabki tergov faoliyatida jinoyatlarni tergov qilishda inson huquq va erkinliklarini ta'minlashda idoraviy-protsessual nazoratning o'rnini katta. Bu esa har bir tergov organi rahbarining asosiy e'tibori tergov jarayonida haqiqatning to'la aniqlanishiga erishishga qaratilmog'i muhimdir. Chunki, tergov organi rahbari ish vazifalarni to'g'ri taqsimlash va tergov davomida yuzaga kelishi mumkin bo'lgan to'siqlarni o'z vaqtida va samarali bartaraf etishi idoraviy-protsessual nazoratning sifatli va tergov organi faoliyatining unumli bo'lishiga xizmat qiladi.

Foydalanilgan adabiyotlar

1. O'zbekiston Respublikasining Jinoyat protsessi. Mirenskiy B.A., Rahmonqulov A.X., Kadirova V.V. Kamalxodjayev J. – T., – 2004. – B.300
2. Спирин А.В. Полномочия прокурора по надзору за процессуальной деятельностью органов предварительного следствия: вопросы теории, практики, законодательного регулирования. Автореф. дисс. ... канд. юрид. наук. Екатеринбург, 2014. с. 17;
3. Буланова Н. Правовая регламентация прокурорского надзора за процессуальной деятельностью органов предварительного следствия // Уголовное право. 2009. № 3.
4. Назаров А.Д. Влияние следственных ошибок на ошибки суда. СПб., 2003.
5. O'zbekiston Respublikasi Jinoyat-protsessual kodeksi. T.,– 2021 yil. URL: <https://lex.uz/docs/111460> murojaat sanasi 21.02.2022 yil
6. O'zbekiston Respublikasi Jinoyat-protsessual kodeksi. T.,– 2021 yil. URL: <https://lex.uz/docs/111460> murojaat sanasi 21.02.2022 yil
7. O'zbekiston Respublikasi IIV huquqiy statistika va tezkor-hisobot ma'lumotlar markazining 2017-2021 yillardagi jinoyatchilik dinamikasi bo'yicha ma'lumotnomasi. Kirish raqami 2531 XDFU
8. Новикова А.А. Соотношение прокурорского надзора и ведомственного контроля за процессуальной деятельностью органов дознания // Текст научной работы. Международный научный журнал «Символ науки» №1 – Новосибирск.,– С.112-136
9. Табаков С.А. Ведомственный процессуальный контроль за деятельностью следователей и дознавателей органов внутренних дел // Автореф. дисс. на соискание ученой степени кандидата юр. Наук
10. O'zbekiston Respublikasi IIVning 2017 yil 12 iyundagi 100-sonli buyrug'i bilan tasdiqlangan O'zbekiston Respublikasi ichki ishlar organlarida surishtiruv va dastlabki tergovni tashkil etish tartibi to'g'risidagi yo'riqnomaning 1-bob, 4-bandi. XDFU
11. Самсонов, В.В. Прокурорский надзор и ведомственный процессуальный контроль в досудебном производстве : диссертация ... кандидата юридических наук : 12.00.09 / Самсонов Валентин Валентинович; [Место защиты: Рост. юрид. ин-т МВД РФ].- Ростов-на-Дону, 2011.- 197 с.: ил. РГБ ОД, 61 12-12/74
12. Черняков М.М. Вопросы теории и практики процессуального контроля в досудебном производстве : Дис. ... канд. юрид. наук : 12.00.09 : Красноярск, 2005 205 с. РГБ ОД, 61:05-12/1656
13. Абрамов А.В. Надзорное производство как форма судебного контроля в российском уголовном процессе : Дис. ... канд. юрид. наук : 12.00.09 : Н. Новгород, 2003 192 с. РГБ ОД, 61:04-12/544





Mirzayusup RUSTAMBAYEV,
*O'zbekiston Respublikasi
 jamoat xavfsizligi universiteti boshlig'i,
 yuridik fanlar doktori, professor.*

AYOLLAR JINOYATCHILIGINING o'ziga xos xususiyatlari



**Ayol, jinoyat, qasd,
 zo'rvonlik, huquqbuzarlik,
 tovlamachilik, talonchilik,
 bosqinchilik, o'g'irlik,
 firibgarlik, bezorilik.**

Bugungi kunda mamlakatimizda amalga oshirilayotgan tub islohotlar sharoitida barqarorlik va jamoat xavfsizligini ta'minlash maqsadida xotin-qizlar uchun ijtimoiy hayotning barcha sohalarida munosib shart-sharoitlarini yaratish, ayollarning oila va jamiyat hayotidagi o'rni va nufuzini yuksaltirish, ularning davlat boshqaruvi faoliyatidagi rolini oshirish hamda bu faoliyatni oilaviy yumushlar bilan uyg'un tarzda yuritish uchun keng imkoniyatlar yaratish davlat siyosatining eng ustuvor yo'nalishlaridan biriga aylandi.

O'zbekiston Respublikasining Prezidenti Sh.M.Mirziyoyev haqli ravishda ta'kidlaganidek, "davlat va jamiyat boshqaruvida ayollarning o'rni va mavqeini yanada mustahkamlash - islohotlarimizning eng ustuvor yo'nalishlaridan biridir" [1].

Mustaqillik yillarida ayollarning huquqlari, erkinliklari va qonuniy manfaatlarini ta'minlash, ularning ijtimoiy hayotdagi mavqeini yuksaltirish, davlat boshqaruvidagi rolini oshirish bo'yicha keng qamrovli chora-tadbirlar belgilanib, ayollarga oqilona munosabat masalasiga ijtimoiy-siyosiy islohotlarni amalga oshirish jarayonida jiddiy e'tibor qaratilmoqda. Xususan, davlat hokimiyatining oliy organi – O'zbekiston Respublikasi Oliy Majlisi Senati va Qonunchilik palatasida ayollar uchun alohida kvota ajratilgan bo'lib, ushbu huquqdan ular samarali foydalanmoqdalar.

Ayollarimiz davlat boshqaruvining turli sohalarida, ayniqsa ta'lim, sog'likni saqlash, xususiy tadbirkorlik tizimida faol ishtirok etib, erkaklar bilan yonma-yon turib xalq farovonligini oshirish, barkamol avlod tarbiyasi, huquqiy demokratik davlat qurish va erkin fuqarolik jamiyatini barpo etishda unumli mehnat qilib kelmoqdalar. Mamlakatimiz aholisining 50 foizini tashkil

etuvchi xotin-qizlar manfaatini himoya qilish, ularning huquq va erkinliklarini to'la ta'minlash pirovardida jamiyatimizda barqarorlik va jamoat xavfsizligini ta'minlashga xizmat qilmoqda.

Ayollar huquqini himoya qilishda mustaqillik yillarida qabul qilingan O'zbekiston Respublikasining Konstitutsiyasi, Mehnat kodeksi, Oila kodeksi, "Xotin-qizlar va erkaklar uchun teng huquq hamda imkoniyatlar kafolatlari to'g'risida" [2]gi va "Xotin-qizlarni tazyiq va zo'ravonlikdan himoya qilish to'g'risida" [3]gi qonunlari muhim ahamiyat kasb etadi.

O'zbekiston Respublikasi Oila kodeksining 2-moddasida oilaviy munosabatlarni tartibga solish erkak va ayolning ixtiyoriy ravishda nikohlanib tuzgan ittifoqi, er va xotinning shaxsiy hamda mulkiy huquqlari tengligi, ichki oilaviy masalalarning o'zaro kelishuv yo'li bilan hal qilinishi ustuvorligi tamoyillari asosida amalga oshirilishi belgilangan [4]. O'zbekiston Respublikasining Mehnat kodeksida ayollarni ishga olishni rad etish mumkin emasligi, bir xil mehnat uchun bir xil haq to'lash kerakligi, erkaklar va ayollar ijtimoiy masalalarda bir xil huquqqa ega ekanligi, mehnat munosabatlarida kamsitishlarga yo'l qo'yilmasligi kabi gender tengligini ta'minlashga bag'ishlangan qoidalar o'rin egallagan [5].

O'zbekiston Respublikasining 2019-yil 2-sentabrda qabul qilingan "Xotin-qizlar va erkaklar uchun teng huquq hamda imkoniyatlar kafolatlari to'g'risida"gi qonuni ayollar huquqini himoya qilishni ta'minlashning maxsus huquqiy asoslaridan biridir. Ushbu qonunda davlat xizmati sohasida xotin-qizlar va erkaklar uchun teng huquq hamda imkoniyatlarni ta'minlash talablari, davlat organlari rahbarlari lavozimiga kadrlar zaxirasini shakllantirishda xotin-qizlar va erkaklarning teng huquqliligi, xotin-qizlar va erkaklar hokimiyat vakillik organlariga saylash va saylanishda teng huquqqa egaligi, mehnat munosabatlarida xotin-qizlar va erkaklarning teng huquqliligi, oilaviy munosabatlar hamda bolalar tarbiyasida xotin-qizlar va erkaklarning teng huquqliligi, ta'lim olish huquqini amalga oshirishda xotin-qizlar va erkaklarga teng imkoniyatlar yaratilishi kabi masalalar tartibga solingan.

Ayollar huquqini himoya qilishning muhim yo'nalishi oilaviy munosabatlar hamda bolalar tarbiyasi sohasida xotin-qizlar va erkaklar uchun teng huquq hamda imkoniyatlarning yo'lga qo'yilganligi hisoblanadi.

Xotin-qizlar va erkaklar oilaviy munosabatlar sohasida teng huquq hamda majburiyatlarga ega bo'lishi kerak. Bu tenglik xotin-qizlar va erkaklar nikoh tuzishining ixtiyoriyligi, majburiy va erta nikohlarga yo'l qo'ymaslik, er va xotinning shaxsiy va mulkiy huquq hamda majburiyatlari tengligi, oilaning ichki mojarolarini o'zaro kelishuv yo'li bilan hal qilish, uy mehnatiga nisbatan xotin-qizlar va erkaklar huquq hamda majburiyatlarining tengligi, bolalarni boqish, tarbiyalash va o'qitishda, voyaga yetmagan hamda mehnatga layoqatsiz oila a'zolarining huquq va manfaatlarini himoya qilishda teng ishtirok etishlarida namoyon bo'ladi.

Ayollar huquqini himoya qilishning maxsus huquqiy asoslaridan biri O'zbekiston Respublikasining 2019-yil 2-sentabrda qabul qilingan "Xotin-qizlarni tazyiq va zo'ravonlikdan himoya qilish to'g'risida"gi qonunidir. Ushbu qonun bilan oilada tinchlik, xotirjamlik va barqarorlikni izdan chiqarishga sabab bo'ladigan ayollarga nisbatan tazyiq va zo'ravonlikning oldini olish, tazyiq va zo'ravonlikdan jabrlanuvchi ayollarning huquqlari, ularni aniqlash hamda chek qo'yishning umumiy chora-tadbirlari tartibga solingan.

Ushbu qonunda belgilanishicha, ayollarga nisbatan tazyiq va zo'ravonlik sodir etganlik uchun ma'lum tashkiliy-huquqiy choralar qo'llaniladi. Unga ko'ra, tazyiq va zo'ravonlikka uchragan jabrlanuvchi ayollar o'ziga nisbatan tazyiq va zo'ravonlik sodir etilganligi yoki ularni sodir etish tahdidi to'g'risidagi ariza bilan tegishli vakolatli davlat organlari va tashkilotlarga yoki sudga murojaat etish, maxsus markazlardan, shuningdek bepul telefon liniyasi orqali tekin huquqiy maslahat, iqtisodiy, ijtimoiy, psixologik, tibbiy va boshqa yordam olish, ichki ishlar organlariga himoya orderi berish to'g'risidagi talab bilan murojaat qilish, himoya orderi shartlari buzilgan taqdirda esa, ularni bu haqda xabardor qilish, sodir etilgan tazyiq va zo'ravonlik natijasida o'ziga yetkazilgan moddiy zararining o'rni qoplanishi hamda ma'naviy ziyon kompensatsiya qilinishi



to'g'risidagi talab bilan sudga murojaat etish huquqiga ega bo'ladi.

Bundan tashqari, O'zbekiston Respublikasi Prezidentining 2020-yil 18-fevraldagi PF-5938-son "Jamiyatda ijtimoiy-ma'naviy muhitni sog'lomlashtirish, mahalla institutini yanada qo'llab-quvvatlash hamda oila va xotin-qizlar bilan ishlash tizimini yangi darajaga olib chiqish chora-tadbirlari to'g'risida"gi farmoni xotin-qizlar ijtimoiy faolligini qo'llab-quvvatlash, ularning jamiyatdagi o'rnini mustahkamlash, huquq va qonuniy manfaatlarini himoya qilish kafolatlarini kuchaytirish; jamiyat va oilada sog'lom va barqaror ijtimoiy-ma'naviy muhit hamda tinchlik, totuvlik va osoyishtalikni ta'minlashning tashkiliy-huquqiy mexanizmini takomillashtirishda muhim ahamiyat kasb etadi.

Mustaqillik yillarida ayollar huquqini himoya qilishga bag'ishlab qabul qilingan yuqorida sanab ko'rsatilgan qonun hujjatlari va tashkiliy chora-tadbirlar jamiyatimizda tinchlik, barqarorlik va jamoat xavfsizligini ta'minlash, ayollarning mamlakatimiz ijtimoiy-siyosiy hayotining barcha sohalarida faol ishtirokini kengaytirish, davlat boshqaruvi faoliyatidagi mavqeini yuksaltirish, barkamol, vatanparvar va bilimli yosh avlodni tarbiyalash va voyaga yetkazish, pirovardida yangi O'zbekistonni barpo etishga qaratilgan tub islohotlarning samaradorligini oshirishga xizmat qiladi.

Ammo, yangi O'zbekistonni barpo etish jarayonida ayollar huquqini ta'minlash bo'yicha amalga oshirilayotgan tub islohotlarga qaramasdan xotin-qizlar o'rtasida sodir etilayotgan jinoyatlar soni va turlari o'sib bormoqda. Chunonchi, mamlakatimizda 2022-yil yakuniga ko'ra, jinoyat sodir etganlar o'rtasida ayollar jinoyatchiligi 10 % ga yetgan (2000 yilda 5-7 %). Shu ma'noda, ayollar jinoyatchiligining turli jihatlarini o'rganish nafaqat ilmiy, balki amaliy ahamiyat ham kasb etadi.

Shuni aytish kerakki, ayollarning jinoiy xulq-atvori erkaklarning jinoiy xulq-atvoridan jinoyatni sodir etish usullari va qurol-yarog'lari, ularning doirasi, jinoiy hatti-harakatning xarakteri, jinoiy tahdid jabrlanuvchilarini tanlash nuqtai-nazaridan bir-biridan farq qiladi. Ayollartomonidan jinoyat sodir etish, ayniqsa zo'ra vonlik jinoyatlari – deyarli har doim favqulotda hodisa hisoblanadi va atrofdagilar ayolning jamiyatga qarshi hatti-harakatini erkaklarga nisbatan jiddiy muhokama ostiga oladilar. Bundan tashqari, aybdor ayol doiradagilaridan chiqarib tashlanadi, undan yuz o'giriladi va u orttirgan dog' butun hayoti davomida saqlanib qoladi.

Ayollar jinoyatchiligida o'ziga xos xususiyatlar sifatida quyidagi holatlar ko'zga tashlanadi: alohida ta'kidlash mumkinki, ayollar jinoyatchiligida qasd yo'nalishidagi jinoyatlar ko'pchilikni tashkil etadi. Qasd orqasida keyingi ikki yilda iqtisodiyot sohasida faoliyatni amalga oshirish tartibida sodir etilgan ayollar huquqbuzarligi soni bir qator o'sganligini ko'rish mumkin. Masalan, agar 2022-yilda ayollar tomonidan qasddan sodir etilgan iqtisodiyot asoslariga qarshi jinoyatlar 2021-yil bilan taqqoslaganda 36,16 %, 2023-yilning birinchi yarim yilida 2022-yilning shu davri bilan taqqoslaganda 71,3 % o'sgan.

Keltirilgan davr mobaynida ayollar tomonidan sodir etilgan jinoyatlarni tahlil qilganda talonchilik – 2,1 marta, bosqinchilik – 2 marta oshgan, 2023 yilning birinchi yarmi uchun firibgarlik jinoyati 2022 yilning shu davri bilan taqqoslaganda yarimdan ko'p marta

- **firibgarlik - 52,44 %,**
- **tovlamachilik – 47,06 %,**
- **o'g'irlik – 30,44 %,**
- **odam o'ldirish – 50,16 %**

oshganligini ko'rsatadi.

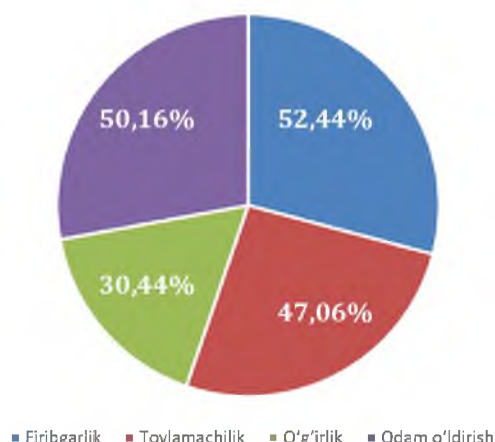

2021-2022 yillarda va 2022-2023 yillarning birinchi yarmida O'zbekiston Respublikasi IIV tomonidan qayd etilgan ayrim turdagi og'ir jinoyatlar, shu jumladan ayollar tomonidan sodir etilgan jinoyatlarning son ko'rsatkichlari (% hisobida)

Qayd etilgan jinoyatlar turi				
	2021	2022	2022 yilning birinchi yarmida ayollar tomonidan sodir etilgan	2023 yilning birinchi yarmida ayollar tomonidan sodir etilgan
O'zR bo'yicha	126264	122828	3999	6005
Shundan				
Qasddan odam o'ldirish	183	186	10	14
Tovlamachilik	460	445	41	43
Talonchilik	294	292	13	27
Bosqinchilik	96	70	7	14
O'g'irlik	6556	7115	565	737
Firibgarlik	9113	8844	921	1404
Tovlamachilik	182	197	34	50
Bezorilik	893	1120	96	111
Iqtisod asoslariga qarshi	1391	1894	697	1194

2021-2022 yillarda va 2022-2023 yillarning birinchi yarmida O'zbekiston Respublikasi IIV tomonidan qayd etilgan ayrim turdagi og'ir jinoyatlar, shu jumladan ayollar tomonidan sodir etilgan jinoyatlarning o'sish ko'rsatkichlari (% hisobida)

Qayd etilgan jinoyatlar turi				
	2021	2022	2022 yilning birinchi yarmida ayollar tomonidan sodir etilgan	2023 yilning birinchi yarmida ayollar tomonidan sodir etilgan
O'zR bo'yicha	100,0	27,88	100,0	+ 50,16
Shundan				
Qasddan odam o'ldirish	100,0	+ 1,64	100,0	+ 40,0
Qasddan badanga tan jarohati yetkazish	100,0	- 3,26	100,0	+ 4,88
Talonchilik	100,0	- 0,68	100,0	+ 2,1 marta
Bosqinchilik	100,0	- 27,08	100,0	+ 2 marta
O'g'irlik	100,0	+ 8,53	100,0	+ 30,44
Firibgarlik	100,0	- 2,95	100,0	+ 52,44
Tovlamachilik	100,0	+ 8,24	100,0	+ 47,06
Bezorilik	100,0	+ 25,42	100,0	+ 15,63
Iqtisod asoslariga qarshi	100,0	+ 36,16	100,0	+ 71,3

3-tablitsada keltirilgan ma'lumotlar shundan dalolat beradiki, 2023 yilning birinchi yarmida keltirilgan tizimdagi ayollar tomonidan sodir etilgan alohida jinoyatlarning hissasiga firibgarlik - 23,38 %, iqtisodiyot asoslariga qarshi jinoyatlar (19,88 %), o'g'irlik - 12,27 %, bezorilik - 1,85 % jinoyatlari to'g'ri keladi.



2021-2022 yillarda va 2022-2023 yillarning birinchi yarmida O'zbekiston Respublikasi IIV tomonidan qayd etilgan ayrim turdagi og'ir jinoyatlar, shu jumladan ayollar tomonidan sodir etilgan jinoyatlarning taqsimoti (% hisobida)

Qayd etilgan jinoyatlar turi				
	2021	2022	2022 yilning birinchi yarmida ayollar tomonidan sodir etilgan	2023 yilning birinchi yarmida ayollar tomonidan sodir etilgan
O'zR bo'yicha	100,0	100,0	100,0	100,0
Shundan				
Qasddan odam o'ldirish	0,15	0,15	0,35	0,17
Qasddan badanga tan jarohati yetkazish	0,36	0,36	1,03	0,72
Talunchilik	0,23	0,24	0,33	0,45
Bosqinchilik	0,1	0,1	0,18	0,23
O'g'irlik	5,19	5,79	14,13	12,27
Firibgarlik	7,22	7,2	23,03	23,38
Tovlamachilik	0,14	0,16	0,85	0,83
Bezorilik	0,71	0,91	2,4	1,85
Iqtisod asoslariga qarshi	1,1	1,54	17,43	19,88

Ammo, olingan ma'lumotlar haqiqiy holatni ifoda etmaydi, negaki bu jinoyatlarni yashirish holatlari juda ham yuqoriligicha qolmoqda. Huquqni qo'llash amaliyoti shundan dalolat beradiki, ko'pincha kam miqdorda o'zlashtirganlik uchun ushlangan ayollar jinoiy jazoga tortilmaydi, ish hujjatlari tegishli choralar ko'rish uchun ularning ko'pchiligida voyaga yetmagan bolasi borligi sababli korxonalariga yuboriladi.

Ayollarga nisbatan qo'llanilayotgan rahmdillik qarorlari har doim ham o'zini oqlayapti, deb bo'lmaydi. Davlat tomonidan ko'rsatilayotgan bunday rahmdillik munosabatlari bugungi kunda jamiyatimiz uchun ma'naviy-ruhiy oqibatlar keltirib chiqarmoqda, ayollarning xulq-atvoriga salbiy ta'sir qilmoqda. Ayol bo'lganligi, u jinoyatga oilasi, bolalari uchun qo'l urganligi, go'yoki atrofdagilar ko'z o'ngida uni oqlash mumkin deb hisoblanishi ularni shunga o'xshash qilmishlarni qaytadan sodir etishga undamoqda.

Respublika bo'yicha ayollar o'rtasida jinoyatchilikning asosiy ko'rsatkichlari tahlil qilinganda uning alohida belgilari hamda jinsidan qat'iy nazar barcha jinoyatchilarga xos bo'lgan umumiy belgilari namoyon bo'ladi. Ammo, ayollar jinoyatchiligining o'ziga xos xususiyatlariga tayanib, uning holatini tahlil qilishdan kelib chiqib ba'zi xulosalar chiqarishga harakat qilamiz.



1 *Birinchiidan, ayollar tomonidan sodir etilgan barcha jinoyatlarni ikkita ularning kasbiy faoliyati bilan bog'liq va oilaviy-turmush munosabatlari bilan bog'liq guruhlarga ajratish mumkin: birinchi guruh doirasida ko'pincha g'arazli maqsaddagi jinoyatlar; ikkinchisi doirasida – zo'ravonlik jinoyatlari sodir etiladi. Birinchi guruhdagi jinoyatlar soni ikkinchisiga nisbatan ancha ortiq sodir etilmoqda.*

2

Ikkinchidan, ayollar jinoyatchiligi darajasi erkaklarnikiga nisbatan ancha past, ammo so'ngi yillarda uning hissasi umumiy jinoyatchilikka nisbatan ancha miqdorda o'smoqda. G'araz maqsadlarda sodir etiladigan jinoyatlar darajasi ayollarning ma'lum iqtisodiyot sektorlarida bandligi, u yoki bu moddiy boyliklarni qo'lga kiritishga imkoniyat darajasining yuqoriligi bilan bog'liqdir [6]. Shu bilan birga ular ko'pincha jinoyatlarni erkaklarga nisbatan oila va bolalar ehtiyojlari uchun sodir etadilar.

3

Uchinchidan, tahlillar shuni ko'rsatadiki, hozirgi vaqtda ayollar o'rtasida zo'ravonlik jinoyatlari ancha o'sgan, ularning xulq-atvorida tajovuzkorlik va shafqatsizlik namoyon bo'lmoqda [7], ular ko'pincha erkaklar jinoyatlari: talonchilik, bosqinchilik kabi tajovuzkorliklarni sodir etmoqdalar. Bu holatlar jamiyatda alohida tashvishlar keltirib chiqarishi tabiiydir.

4

To'rtinchidan, ayollar jinoyatchiligi ular tomonidan sodir etiladigan jinoyatlarning ko'p sonliligi, o'ziga xosligi va tuzilishining xususiyatlari, jamiyatga, uning ma'naviy-ruhiy muhitiga, jinoyatchilikning boshqa asosiy qismlariga, birinchi navbatda voyaga yetmaganlar jinoyatchiligiga ta'sirini inobatga olgan holda o'zida mustaqil turni tashkil etadi [8]. Bu yerda, albatta, to'g'ri aloqa yo'q, ammo qancha ko'p ayollar jinoiy-huquqiy man qilinislarni buzsalar, buni o'smirlar ham shuncha ko'p qiladilar.

Ayollar jinoyatchiligining oshgan ijtimoiy havf-xatari shundan iboratki, ularning antiijtimoiy, jinoiy xulq-atvori kundalik hayotda birdamlikning yo'qolishiga, oila barqarorligini bo'shashib ketishiga, asosiy ijtimoiy institutlar buzilishiga olib keladi.

В статье проанализированы виды преступлений, рассмотрены причины и особенности преступлений, чаще всего совершаемых женщинами.

Женщина, преступление, умышленный, насильственный, правонарушение, вымогательство, грабеж, разбой, кража, мошенничество, хулиганство.

Foydalanilgan adabiyotlar

1. O'zbekiston Respublikasi Prezidenti SH.M.Mirziyoyevning Oliy Majlis va O'zbekiston xalqiga murojaatnomasi //Xalq so'zi, 2020-yil 30-dekabr;
2. Qonun hujjatlari ma'lumotlari milliy bazasi, 03.09.2019 y., 03/19/561/ 3681-son;
3. Qonun hujjatlari ma'lumotlari milliy bazasi, 03.09.2019 y., 03/19/561/ 3680-son;
4. O'zbekiston Respublikasi Oliy Majlisining axborotnomasi, 1998, 5-6-son;
5. Qonun hujjatlari ma'lumotlari milliy bazasi, 06/20/5938/0187, 19.02.2020 y.
6. Пулатова А.Ю., Уразалиев М.К. Особенности криминогенной детерминации насильственных преступлений, совершенных в семье и их предупреждение. -Т.: ТГЮИ, 2007, 38 б.;
7. Hakimov K.B. Affekt holatida sodir etiladigan jinoyatlar (Jinoyat-huquqiy va kriminologik jihatlar). MonografiY. -Toshkent: Innovatsion rivojlanish nashriyot-matbaa uyi, 2019, 160 b.;
8. Пулатова А.Ю. Некоторые особенности преступности несовершеннолетних женского пола //Фалсафа ва ҳуқуқ, 2007, 1-сон, 98-100-бетлар.



YANGI TAHRIRDAGI KONSTITUTSIYA - yurt taraqqiyotining yuksalishida xizmat qiluvchi zaruriy manba!

Mazkur maqolada mamlakatda olib borilgan konstitutsiyaviy islohotlar, konstitutsiyaviy normalarning takomillashuvi, xorijiy davlatlar tajribasi, konstitutsiyaga kiritilgan normalarning inson, jamiyat va davlat hayotidagi oʻrni va roli masalalari atroflicha tahlil qilingan.



Har bir mamlakatda fuqarolar olib borilayotgan konstitutsiyaviy huquqiy islohotlarga o'z qarashlarini, fikr va mulohazalarini erkin bildirishlari tabiiy. Qayd etish lozimki, konstitutsiyaviy yangilanishlarga hamma ham birdayin munosabatda bo'lishmaydi, ba'zilar xayrixoh, ba'zilar esa e'tirozli fikrlarini ilgari surishmoqchi bo'lishadi. Darhaqiqat, har kimning zikri, fikri o'zgacha. Hozirgi kunning dolzarb masalasi ham yangi tahrirdagi konstitutsiyaning kelgusidagi amalda ijrosi qanday bo'lar ekan, degan turli fikrlar maydoni bilan boyigan desak yangilishmagan bo'lamiz. Konstitutsiya nima uchun kerak, tabiiy savol tug'iladi? - Konstitutsiya orqali davlat o'z boshqaruvini yengillashtiradi, ya'nikim inson, jamiyat, davlat o'rtasidagi o'zaro huquq va majburiyatlar umumlashadi hamda huquqiy tartibga solinadi.

Nazarimizda, Konstitutsiya doimiy o'zgarishda, yangilanishda bo'lishi lozim. Agarda u hayotiy munosabatlardan ortda qoladigan bo'lsa, o'zining yuridik kuchi va ta'sirini ham yo'qotadi. Darhaqiqat, har bir fuqaromiz bilishi lozimki konstitutsiya uning hayotida to'siq bo'ladigan muammolarni to'g'ridan - to'g'ri hal qiladigan, uning huquq va erkinliklarini ta'minlab beradigan, uning haqiqiy ma'noda huquqiy himoyachisi bo'ladigan Asosiy qonun ekanligini anglashlari lozim. Konstitutsiyadan eng avvalo, har bir fuqaroning o'zi bevosita manfaatdor ekanligi, uning har bir qoidasini bilishi va tushunishi kelajakda har qanday yuzaga kelishi mumkin bo'lgan to'siqlarni yengib chiqishida asosiy ko'makchi bo'lishini his qilishlari lozim.

E'tibor qaratadigan bo'lsak, dunyo Konstitutsiyalari doimiy yangilanishlar mavjida rivojlanib boradi, muhim hayotiy munosabatlarni, insonlarning yangi huquq va majburiyatlar tizginini tartib solib boradi. Shu o'rinda, AQSH Mustaqillik deklaratsiyasi asoschilaridan biri Tomas Djeffersonning qiziq bir mulohazasi diqqatimizni e'tiborga tortadi, ya'ni uning taxminicha har 19 yilda konstitutsiyalar o'zgarishi kerak, negaki shu vaqt orasida qariyb aholining yarim qismi yangilanadi va amaldagi konstitutsiya uning qiziqishlarini to'liq qamrab ololmaydi. Nima deya baholaysiz, xulosa chiqarish o'zingizdan!

Tahlillar shuni ko'rsatyaptiki, doimiy tarzda ko'plab davlatlar konstitutsiyalariga o'zgartirish va qo'shimchalar kiritilib borilmoqda. Bularga: Meksika, Yangi Zelandiya,



Sherzod ZULFIQOROV
O'zbekiston Respublikasi Jamoat xavfsizligi universiteti boshlig'i o'rinbosari, yuridik fanlar doktori, professor

Yangi tahrirdagi Konstitutsiyaning 20-moddasida, fuqaro va davlat o'rtasidagi o'zaro huquq va majburiyatlarni belgilash, insonning huquq va erkinliklarining bevosita amal qilishi, huquqiy ta'sir choralari mutanosiblik prinsipiga asoslanishi, qonunchilikdagi noaniqlar inson foydasiga hal etilishi kabi muhim qoidalar tizimlashtirilgan holda belgilandi. Bu nihoyatda muhim qoidalar hisoblanadi, ya'ni inson huquq va erkinliklarning to'g'ridan-to'g'ri amal qilishi, davlat organlari, fuqarolarning o'zini o'zi boshqarish organlari, mansabdorlar shaxslar tomonidan o'z faoliyatida inson huquq va erkinliklarga rioya qilish va uni himoya qilish oliy maqsadga ko'chayotganligi, so'zimizning ayni isboti bo'layotganligidan dalolat beradi.



Braziliya, Shveysariya, Avstriya, Isroil, Chili, Kolumbiya, Gruziya, Hindiston kabi davlatlarni misol qilib keltirishimiz mumkin. Deyarli, hozirgi kunda konstitutsiyasi o'zgarmay qolgan davlatlar deyarli uchramaydi.

Ta'kidlash joizki, Konstitutsiyamiz 1992 yilda qabul qilinganidan buyon unga kiritilgan o'zgartirish va qo'shimchalarning qariyb barchasi asosan davlat va jamiyat qurilishi,



jumladan Parlament, Prezident, Hukumat faoliyati, saylov tizimi, mahalliy boshqaruv, sud va boshqa organlar faoliyatiga taalluqli bo'lgan.

Qayd etish lozimki, joriy yilning 30 aprel sanasida yangi tahrirdagi Konstitutsiya O'zbekiston tarixida ilk bora referendum yo'li bilan qabul qilindi. Ya'nikim, demokratiyaning eng yuqori ko'rinishi bo'lmish referendumda xalq o'z xohish irodasini o'zining ovozini berish orqali namoyon etdi. Darhaqiqat, Konstitutsiyaning moddalari amaldagi 128 tadan 155 taga ko'payib, normalari 275 tadan 434 taga oshgani, ya'ni, Asosiy qonunimizning 65 foiz matni xalqimiz takliflari asosida yangi tahrirdagi Konstitutsiyamizni qabul qilinganligini ham alohida ta'kidlab o'tishimiz lozim deb o'ylayman.

O'z navbatida, yangi tahrirdagi Konstitutsiyaga kiritilgan normalarning yarmidan ko'pi **insonning huquq va erkinliklarini himoya qilishning kafolatlarini kuchaytirish va mexanizmlarini mustahkamlashga qaratilganligini**, davlatning xalqimiz oldidagi majburiyati 3 barobarga oshganligini e'tirof etish zarur hisoblanadi.

Davlatning asosiy o'z oldiga qo'yilgan maqsadlaridan biri ham huquqiy mohiyatni maqsadga singdirishdir!

Alohida ta'kidlash lozimki, inson huquqlari va erkinliklari ishonchli himoyasining eng muhim kafolatlari sifatida Konstitutsiya va qonun ustuvorligini ta'minlashning konstitutsiyaviy mexanizmlari sezilarli darajada mustahkamlandi.

Yangi tahrirdagi Konstitutsiyaning 1-moddasida, davlatning asosiy maqsadi yo'nalishini ko'rsatib beradigan norma keltirildi, ya'ni davlatning huquqiy davlat ekanligi[1]. Huquqiy davlat degani bu – Konstitutsiya va qonun ustuvorligiga asoslangan davlatdir. Huquqiy davlatda mansabdor shaxslar hokimiyatni xohlaganicha o'zlashtira olmaydi, o'zi bilganicha qarorlar qabul qila olmaydi. Bunda barcha davlat organlari faqat qonunda belgilangan vakolatlardan kelib chiqib harakatlanadi.

Huquqiy davlatda barcha fuqarolar bir xil huquq va erkinliklarga ega bo'lib, jinsi, irqi, millati, tili, dini, ijtimoiy kelib chiqishi, e'tiqodi, shaxsi va ijtimoiy mavqeidan qat'iy nazar,

qonun oldida tengligi ta'minlanadi. Ko'plab xorijiy mamlakatlar konstitutsiyalarida huquqiy davlat tushunchasining bevosita mustahkamlanganini kuzatishimiz mumkin. **Xususan, Rossiya, Ozarbayjon, Portugaliya, Qozog'iston, Fransiya, Turkiya** kabi davlatlar konstitutsiyalarida huquqiy davlat, qonun ustuvorligiga rioya etish kabi qoidalar bevosita mustahkamlangan.

Huquqiy davlatning shakllanganini quyidagi belgilar bilan izohlashimiz mumkin:

birinchidan, konstitutsiya va qonunning ustunligi;

ikkinchidan, inson huquq va erkinliklariga rioya etish, ularni himoya qilish va ta'minlash;

uchinchidan, fuqaro va davlatning o'zaro mas'ulligi;

to'rtinchidan, amalda hokimiyatlar bo'linish printsipining ta'minlanishi;

beshinchidan, sudlarning mustaqilligi;

oltinchidan, huquqiy ong va madaniyatning yuqori darajada ekani va boshqa belgilarni ko'rsatib o'tish mumkin.

Bizning nazarimizda, yangi tahrirdagi Konstitutsiyaning 15-moddasida belgilangan, Konstitutsiyaning oliy yuridik kuchga ega bo'lib, to'g'ridan-to'g'ri amal qilishi va mamlakatning butun hududida qo'llanilishi normasi huquqiy davlatning muhim va asosiy ko'rinishlaridan biri desak, xato qilmagan bo'lamiz. Konstitutsiya normalarining to'g'ridan-to'g'ri ishlashi masalasi konstitutsiyaviy islohotlarning eng muhim va dolzarb vazifasi hisoblanadi. Negaki, konstitutsiyada mavjud bo'lgan normalar jamiyatdagi muhim muammolarni to'g'ridan-to'g'ri tartibga solsagina, inson manfaatlariga xizmat qilsagina, uning yuridik kuchi, ta'siri seziladi va e'tirof etiladi. Konstitutsiyaviy islohotlarning eng muhim maqsadlaridan biri ham xalqning konstitutsiyaga bo'lgan ishonchini kuchaytirish hamda konstitutsiyaviy yo'l bilan ularning hayotiy masalayu, muammolarini hal etishdir.

Konstitutsiyaning mamlakat hayotida bevosita amal qilishini uchta xususiyatga qarab baholashimiz mumkin. Birinchidan, fuqaroning konstitutsiyada belgilangan



huquq va erkinliklaridan to'g'ridan - to'g'ri foydalanishi; ikkinchidan, barcha subyektlarning konstitutsiyada belgilangan talab va majburiyatlarga rioya qilishi; uchinchidan, vakolatli davlat organlarining konstitutsiyaviy normalarini qo'llashi va ijrosini ta'minlashi lozim, ayniqsa sud organlarining roli keskin kuchayishi lozim.

Bu esa, fuqarolarimiz uchun o'z huquqlarini bevosita himoya qilish imkoniyatini beradi; sudlar inson huquqlarini himoyasiga oid muayyan ishlarni ko'rayotganda Konstitutsiyadagi inson huquqlariga oid normalarni to'g'ridan-to'g'ri qo'llash imkoniyatini yaratadi; barcha darajadagi davlat tashkilotlari, fuqarolarning o'zini o'zi boshqarish organlari va ularning mansabdor shaxslari o'z faoliyatida inson huquqlariga bevosita amal qilishi qoidasiga rioya qilish shartligi mas'uliyatini his qiladi.

Germaniya Konstitutsiyasining 1-moddasida aytiladiki, quyida, ya'ni keyingi moddalarda sanab o'tiladigan asosiy huquqlar qonun chiqaruvchi, ijro etuvchi va sud hokimiyati uchun bevosita amal qiladigan huquq sifatida majburiydir, deb belgilab qo'yilgan. Ya'ni, fuqarolarning asosiy shaxsiy, siyosiy, iqtisodiy-ijtimoiy huquqlarini nazarda tutadi[2].

Mazkur moddaga yangi normalar davlat organlari, mansabdor shaxslar qarorlari va faoliyatida qo'llanilgan huquqiy ta'sir choralari ko'zlangan qonuniy maqsadga erishish uchun mos va yetarli bo'lishi hamda manfaatdor shaxslarga imkon qadar qiyinchilik tug'dirmasligi, kimgadir ortiqcha majburiyat yoki xarajat yuklashi mumkin emasligi, insonlarga moddiy va ma'naviy ziyon yetkazilmasligini oldini olishga xizmat qiladi.

Huquqiy davlatda barcha munosabatlar aniq qoidalar bilan tartibga solingan bo'lishi kerak. Ammo hayotda shunday vaziyatlar yoki holatlar vujudga kelishi mumkinki, davlat va inson o'rtasidagi ayrim munosabatlarning yechimi qonunchilikda ko'rsatilmagan yoki noaniqliklarga sabab bo'lishi aniq. Mana shunday holatlarda muammo kimning foydasiga va qanday tartibda hal etilishi muhim ahamiyat kasb etadi. Bunday holatda **yangi tahrirdagi Konstitutsiyaning 20-moddasida belgilanganidek**, "Inson bilan davlat organlarining o'zaro munosabatlarida yuzaga keladigan qonunchilikdagi barcha qarama-qarshiliklar va noaniqliklar inson foydasiga talqin qilinadi".

Deylik, Soliq kodeksining o'zida muayyan bir masala yuzasidan turlicha norma belgilangan bo'lishi yoki tadbirkorlikka oid bitta qonunda boshqa norma, ikkinchi qonunda boshqacha norma belgilangan bo'lishi mumkin. Bunday nomuvofiqlikni, tabiiyki, soliq organi davlat foydasiga, fuqaro esa o'z foydasiga talqin qilinishini xohlaydi. Konstitutsiyaga kiritilayotgan norma esa shunday nomuvofiqliklar davlat emas, inson foydasiga hal etiladi, degan qat'iy normani aniq-ravshan mustahkamlamoqda.

Ilgarigi tahrirdagi Konstitutsiyamiz normalariga e'tiborimizni qaratsak, ko'p qoidalar umumiy tarzda ifodalanganligini ko'ramiz. Ya'ni, fuqarolarning o'z huquqlarini amalga oshirishda, himoyalashda aniq belgilangan qoidalarni kamroq uchratish mumkin. Shu maqsadda ham, yangi tahrirdagi Konstitutsiyaga tegishli normalarni kiritishning hayotiy zarurati paydo bo'ldi. Misol tariqasida, O'zbekistonda o'lim jazosini taqiqlash; "Miranda qoidasi"ni qo'llash, ya'ni, shaxsni ushlab chog'ida uning huquqlari va nima sababdan ushlangani sodda tilda tushuntirilishi shartligi; shaxs sudning qaroriga qadar ko'pi bilan qirq sakkiz soatdan ortiq ushlab turilishi mumkin emasligi; inson bilan davlat organlarining o'zaro munosabatlarida yuzaga keladigan qonunchilikdagi barcha ziddiyatlar va noaniqliklar inson foydasiga talqin etilishi; mamlakat bo'ylab erkin harakatlanish kabi yangi normalarni ko'rsatib o'tish lozim. Bu normalar so'zsiz, fuqaroning kunlik hayotida duch keladigan muammolarni to'g'ridan-to'g'ri tartibga solishga qaratilganidir. Shu maqsadda ham mazkur muammolarning yechimini konstitutsiya darajada mustahkamlab qo'yilishi, nihoyatda dolzarb vazifa hisoblanadi.

Bugungi kunda sudlanganlik fakti nafaqat unga, balki uning oila a'zolari, qarindoshlari hayotiga salbiy ta'sir ko'rsatish holatlari ba'zan uchrab kelmoqda edi. Hech bir holatda inson o'zining yaqinlari yo'l qo'ygan xatolar uchun javob berishi mantiqan oqlab bo'lmaydigan holatdir! Shu maqsadda ham mazkur salbiy illatning oldini olish maqsadida, yangi tahrirdagi Konstitutsiya loyihasining 28-moddasida, shaxsning sudlanganligi va bundan kelib chiqadigan huquqiy oqibatlar uning qarindoshlari huquqlarini cheklash uchun asos bo'lmasligi kerakligi, qat'iy belgilab qo'yildi.

Yoki bo'lmasa, ilgari propiska deganda



ko'pchiligimizning yodimizga ish topa olmagan va chet elga ketgan minglab malakali kadrlar, o'z uylarini boshqa odamlarning nomlariga rasmiylashtirgan fuqarolar; propiska uchun tuzilgan soxta nikohlar; qonunni chetlab o'tish bilan bog'liq korrupsiya hodisalari keladi. Buning orqasida qanchadan qancha iqtidorli kadrlar o'z qobiliyatini ko'rsatolmay, o'z kasbiy xohish istagidan chetda qolib ketgan. Shu maqsadda ham mazkur illatlar umuman bo'lmasligini kafolatlash maqsadida ham yangi tahrirdagi Konstitutsiyaning 32-moddasiga, O'zbekiston Respublikasi hududida qonuniy asoslarda bo'lib turgan har bir shaxs respublika hududi bo'ylab erkin harakatlanish, turar va yashash joyini erkin tanlash huquqiga egaligi belgilab qo'yildi.

Yangi tahrirdagi Konstitutsiyaning



47-moddasi ikkinchi qismi bilan uy-joy mulkdorlariga nisbatan 2 turdagi muhim konstitutsiyaviy kafolat belgilandi: sud kafolati va uy-joydan mahrum etilganda teng qiymatda kompensatsiya olish kafolati. Sud kafolati uy-joyga nisbatan mulk huquqi sud qarorisiz mahrum etilishiga yo'l qo'yilmasligini anglatadi. Teng qiymatda kompensatsiya olish deganda mulkdorga olib qo'yilgan mol-mulkka teng qiymatli mol-mulk berilishi va uning ko'rgan boshqa zararlari to'lanishi yoki mulk huquqi bekor qilinishi bilan yetkazilgan zarar to'la hajmda qoplanishini tushunishimiz zarur. Demak, endi davlat istalgan tadbirkor yoki fuqaroning mulkini "snos" bahonasida buzishiga yo'l qo'yilmaydi. Davlat ehtiyoji uchun olinishi ko'zda tutilgan hududlar esa mulk egasi rozi bo'lgan va kompensatsiya to'liq qoplab berilgandan keyingina buzilishi belgilandi.

Yangi tahrirdagi Konstitutsiyaning beshinchi bo'limida ham yangi normalar bilan uyg'unlashgan o'zgarishlar amalga oshirilmoqda:

Ta'kidlash lozimki, inson huquq va erkinliklari bilan ko'plab normalar mustahkamlash mumkindir, ammo mazkur huquqlarni ta'minlash hamda kafolatlash albatta davlat organlarining zimmasiga katta mas'uliyat va javobgarlikni yuklaydi. Shu maqsadda, shunga mos tarzda davlat

organlarining vakolat va funksiyalarini muvofiqlashtirish, kengaytirish masalasi ham muhim ahamiyat kasb etadi.

Bu o'zgarishlarni quyidagilarda ko'rishimiz mumkin:

Birinchidan, Yangi O'zbekistonda olib borilayotgan ma'muriy islohotlarning maqsadi va vazifalaridan kelib chiqib, parlamentning yuqori palatasi – Senat modernizatsiya qilinmoqda, shuningdek parlamentning quyi palatasi – Qonunchilik palatasining vakolatlari kuchaytirilmoqda. Ta'kidlash lozimki, bu normalar; Qonunchilik palatasi va Senatning mas'uliyati sohalarini ajratish, ularning faoliyatidagi parallellikni va bir-birini takrorlashni istisno etish maqsadida kiritildi. Amaldagi Konstitutsiyada Qonunchilik palatasining mutlaq vakolatlari 5 ta vakolatdan iborat bo'lsa, yangi tahrirdagi tuzatishlarga ko'ra ularning soni 12 taga oshdi. Senatning mutlaq vakolatlari amaldagi 14 tadan 18 taga ko'paydi. Mazkur o'zgarishlarni quyidagi ba'zi bir misollarda ko'rib o'tishimiz mumkin:

Bosh vazir nomzodini ko'rib chiqish va ma'qullash Qonunchilik palatasining mutlaq vakolati sifatida mustahkamlandi; Davlat budjeti ijrosini nazorat qilish; Vazirlar Mahkamasining har yilgi ma'ruzasini eshitish; Bosh vazirning mamlakatni ijtimoiy-iqtisodiy rivojlantirish to'g'risidagi hisobotini eshitish va boshqa vakolatlar Qonunchilik palatasining mutlaq vakolatlari sifatida belgilandi. Senatning huquqni muhofaza qiluvchi va nazorat organlari, maxsus xizmatlar faoliyati ustidan nazorat funksiyasi kuchaytirildi. Xususan, Bosh prokuror va Hisob palatasi raisi Senat ma'qullaganidan keyin, Davlat xavfsizlik xizmati raisi esa, Senat bilan maslahatlashilgandan keyingina Prezident tomonidan tayinlanish tartibi belgilandi.

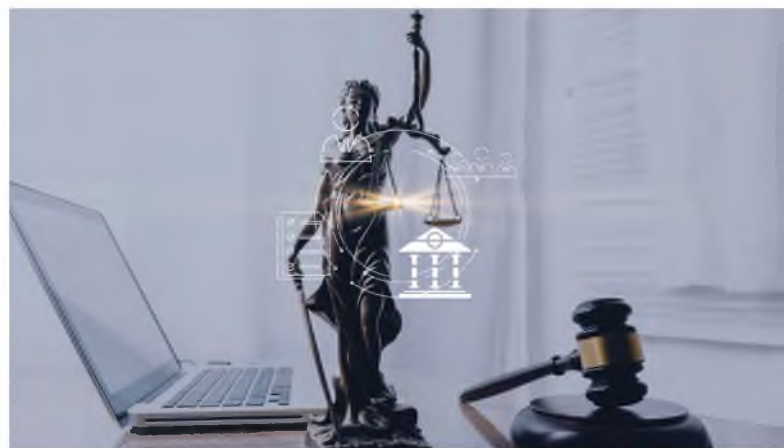

Endilikda, Senat a'zolari soni 100 nafardan 65 nafargacha optimallashtirilib, ular 14 ta hududdan teng miqdorda 4 nafardan Jo'qorgi Kenges va mahalliy Kengashlar majlislarida deputatlar orasidan saylanadi, Senatning 9 ta a'zosi bevosita Prezident tomonidan tayinlanishi va boshqa yangi qoidalar shular jumlasidandir.

Ikkinchidan, Hukumatning Oliy Majlis va Prezident oldidagi mas'uliyatini kuchaytirish hisobiga Vazirlar Mahkamasining mas'uliyat va javobgarligi sezilarli darajada kuchaytirildi, Hukumatning maqomi o'zgardi, parlament quyi palatasining Hukumatni shakllantirishdagi ishtiroki kengaytirildi. Endilikda, Bosh vazir nomzodi Prezident ko'rib chiqishi uchun parlamentga saylovda eng ko'p deputatlik o'rinlarini olgan siyosiy partiya tomonidan taklif etilishi to'g'risidagi konstitutsiyaviy norma bekor qilindi hamda mazkur qoida o'rniga ilg'or xorijiy amaliyotni inobatga olgan holda, Bosh vazir va Hukumat a'zolarini Qonunchilik palatasi ma'qullaganidan keyin Prezident tomonidan tayinlash tartibi o'rnatildi.

Bu yerda, Bosh vazir nomzodi Prezident tomonidan quyi palatadagi barcha siyosiy partiyalar fraksiyalari bilan maslahatlashuvlar o'tkazilganidan so'ng taklif etilishi belgilandi. Shuningdek, Hukumat zimmasiga ijro etuvchi hokimiyat organlari ishida ochiqlik va shaffoflikni, qonuniylik va samaradorlikni ta'minlash, davlat xizmatlarining sifati va qulayligini oshirish, aholini, shu jumladan nogironligi bo'lgan shaxslarni ijtimoiy himoya qilish tizimining samarali faoliyat ko'rsatishini ta'minlash, fuqarolik jamiyati institutlarini qo'llab-quvvatlash vazifalari konstitutsiyaviy jihatdan mustahkamlandi.

Alohida ta'kidlash lozimki, Konstitutsiyaviy islohotlarda muhim bir konseptual o'zgarishga e'tiborimizni qaratadigan bo'lsak, endilikda viloyat, tuman, shahar hokimi lavozimini egallab turgan shaxs bir vaqtning o'zida xalq deputatlari mahalliy Kengashining raisi lavozimini egallashi mumkin emasligi to'g'risidagi norma qat'iy belgilab qo'yildi. Endilikda, mahalliy hududlarda ikkita alohida mustaqil tuzilmaga bitta shaxsning rahbarlik qilishiga konstitutsiyaviy jihatdan chek qo'yilmoqda.

Uchinchidan, yangi tahrirdagi Konstitutsiyaning 136-moddasida, sudyalarning mustaqilligi, odil sudlov tizimini

demokratlashtirishning konstitutsiyaviy asoslari Konstitutsiya va qonun ustuvorligini ta'minlashning muhim shartlari sifatida sezilarli darajada mustahkamlandi. Sudyalarning daxlsiz va muayyan ishlar bo'yicha hisobdor bo'lmasligi, davlat sudyaning va uning oila a'zolarining xavfsizligi ta'minlanishi belgilandi.

Alohida qayd etish lozimki sudlarning faoliyatini moliyalashtirish faqat davlat budjetidan amalga oshirilishi hamda u odil sudlovni to'liq va mustaqil amalga oshirish imkoniyatini ta'minlashi kerakligi to'g'risidagi norma mustahkamlab qo'yildi. Shuningdek, Konstitutsiyaviy sudga referendumga chiqarilayotgan masalalarning O'zbekiston Respublikasi Konstitutsiyasiga muvofiqligi to'g'risida xulosa berishi vakolati belgilandi. Bu albatta, Konstitutsiyaviy sud faoliyatidagi mas'uliyatning oshayotganligidan dalolat beradi.

To'rtinchidan, Ta'kidlash zarurki, yangi tahrirdagi Konstitutsiyaga - advokatura institutiga bag'ishlangan va advokatlar faoliyatining kafolatlarini mustahkamlovchi alohida XXIV bob kiritildi. Bu esa, kelgusida advokatlar faoliyatini mustaqil va erkin tarzda faoliyat olib borishini yanada mustahkamlashga xizmat qiladi.

Qolaversa, advokat o'z kasbiy vazifalarini amalga oshirayotganda uning faoliyatiga aralashishga yo'l qo'yilmasligi; advokatga o'z himoyasidagi shaxs bilan moneliksiz va xoli uchrashish, maslahatlar berish uchun shart-sharoitlar ta'minlanishi; advokat, uning sha'ni, qadr-qimmatini va kasbiy faoliyati davlat himoyasida bo'ladi va qonun bilan muhofaza qilinishi kabi muhim qoidalar mustahkamlab qo'yildi. Albatta, mazkur yangi kafolatlovchi normalar advokatlar faoliyatini yangi bosqichga olib chiqadi desak, yangilashmagan bo'lamiz.

Shuni alohida qayd etishimiz lozimki, O'zbekiston Respublikasi Prezidentining 2023-yil 8-maydagi PF-67-son Farmonida, yangi tahrirdagi Konstitutsiyamizning barcha vazirlik va idoralar faoliyatida so'zsiz ijrosini ta'minlash masalasiga alohida e'tibor qaratildi[3].

Bu Farmon asosida, davlat organlari va tashkilotlarining rahbarlari yangi tahrirdagi Konstitutsiyani amalga oshirish bo'yicha chora-tadbirlar ijrosini o'z vaqtida ta'minlash uchun shaxsan javobgarligi, yangi tahrirdagi Konstitutsiya davlat organlari va tashkilotlari,



shujumladan, sudvahuquqni muhofaza qiluvchi organlar faoliyatida to'g'ridan-to'g'ri va so'zsiz qo'llanishi, yangi tahrirdagi Konstitutsiya normalarini ularni amalga oshirish uchun boshqa qonunchilik hujjatlarining mavjud emasligi yoki qonunchilikka Konstitutsiyaga muvofiq o'zgartirish va qo'shimchalar kiritilmaganligi vaji bilan qo'llashni rad etish qat'iyani taqiqlanishi belgilab qo'yildi. Albatta mazkur vazifa va talablarning qo'yilishi Konstitutsiyaning bevosita siyosiy, huquqiy, ijtimoiy munosabatlarni tartibga solishda nihoyatda muhim ahamiyat kasb etishidan dalolat beradi.

Foydalanilgan adabiyotlar

1. O'zbekiston Respublikasi Konstitutsiyasi. – Toshkent, "Adolat" milliy huquqiy axborot markazi, 2023 y. – B.4.
2. Germaniya Konstitutsiyasi. <https://legalans.com>> konstitutsiya – germanii.
3. Qonunchilik ma'lumotlari milliy bazasi, 10.05.2023 y., 06/23/67/0269 -son.

Xulosa o'rnida shuni ta'kidlash lozimki, bu konstitutsiyaviy o'zgarishlar olib borilayotgan islohotlarning boshlanishi, eng muhimi bu yangi qoidalar inson, jamiyat va davlat o'rtasidagi o'zaro munosabatlarni to'g'ridan-to'g'ri tartibga solishda o'z kuchi va salmog'ini ko'rsatishi lozim bo'ladi. Qolaversa, xalqimizning konstitutsiyaviy islohotlarga bo'lgan ishonchini yanada orttirib borish zarur. Demakki, konstitutsiyamizning tegishli normalariga o'zgartirish va qo'shimchalar kiritilishi, bu konstitutsiyamizning majoziy ma'noda kuchsizlanishiga emas, aksincha, konstitutsiyamizning yanada takomillashuviga, xalq manfaatlarining kafolatlanishiga hamda insonlarning hayotiy zarurati aks etishiga xizmat qiladi.



KONSTITUTSIYADA INSON HUQUQLARINI TA'MINLASH BORASIDA DAVLAT MAS'ULIYATI

Ozod XUSANOV

Jamoat xavfsizligi universiteti professori,
yuridik fanlar doktori

Sodiq YULDASHOV

Jamoat xavfsizligi universitet dotsenti,
yuridik fanlari bo'yicha falsafa doktori(PhD)



Ushbu maqolada inson huquqlari va erkinliklarini ta'minlash kafolatlariga doir 1992-yil 8-dekabrda qabul qilingan va yangi tahrirdagi O'zbekiston Respublikasi Konstitutsiyasidagi normalar o'zaro taqqoslangan va yangi tahrirdagi Konstitutsiyadagi kafolatlar o'rganilib tahlil qilingan.

Shart-sharoit yaratadi, kafolatlaydi, ta'minlaydi, g'amxo'rlik qiladi, rag'batlantiradi, choralar ko'radi, ko'maklashadi, imkoniyat yaratadi.

Konstitutsiyaning yaratilishi bashariyat tarixining yorqin ifodasidir. Chunki, har qanday Konstitutsiyaning oliy maqsadi — inson huquq va erkinliklarining ustuvor ekanligini e'tirof etish bo'lib, bu barcha Konstitutsiyalarning o'ziga xos xususiyatidir.

Ammo, Konstitutsiyada huquq va erkinliklarning belgilab qo'yilishi va urnatilishi masalaning bir tomoni bo'lsa, ikkinchi va muhim tomoni uning amaliy ijrosini ta'minlashga yo'naltirilgan aniq chora-tadbirlar ko'rilganligida namoyon bo'ladi.

Darhaqiqat, inson huquq va

erkinliklarini faqatgina Konstitutsiyada belgilab qo'yish bilan cheklanib, ularni amalga oshirish choralari ko'rilmasa, bu Konstitutsiya formal bo'lib qoladi va undan fuqarolar hech qanday naf ko'rmaydi.

Mamlakatimiz mustaqilligiga qadar bo'lgan davrga nazar solsak, O'zSSR Konstitutsiyasida ham inson huquq va erkinliklari belgilangan edi. Biroq ularni amalga oshirish yo'llari va kafolatlari aniq ko'rsatilmagan. Shuningdek, uning amaliy ijrosini ta'minlash borasida maxsus qonun va qonunosti hujjatlari qabul qilinmagan.

Masalan, O'zSSR Konstitutsiyasining 50-moddasida "O'zbekiston SSR grajdanlarining vijdon erkinligi, ya'ni har qanday dinga e'tiqod qilish yoki bironta dinga



ham e'tiqod qilmaslik, diniy marosimlarni bajarish yoki atiyestik propaganda olib borish huquqi kafolatlanadi" [1], degan qoida nazarda tutilgan bo'lib, amalga bu norma ijrosi hech qachon ta'minlanmasdan faqatgina qog'ozda qolib ketgan. Mavjud masjidlar yo'q qilingan yoki boshqa maqsadlarda foydalanadigan obyektlarga aylantirilgan; Ro'za hayit (Iyd al-Fitr) va Qurbon hayit (Iyd al-Adha) kabi diniy bayramlar o'tkazilishiga jiddiy qarshilik ko'rsatilgan; islom diniga e'tiqod qiluvchilar uchun muqaddas hisoblangan nomoz o'qishga turli yo'llar va usullar bilan to'sqinlik qilingan; diniy ta'limga mutlaqo yo'l qo'yilmagan; diniy rasm-rusumlarni ado etishga ta'qiq qo'yilgan, hattoki, marhumlar janozasini diniy urf-odatlar bo'yicha o'tkazishga mahalliy hokimiyat va huquqni muhofaza qiluvchi idoralar tomonidan ruxsat berilmagan.

***O'zbekistonning 1992-yil 8-dekabrda
Konstitutsiyasini 31-moddasida "Hamma
uchun vijdon erkinligi kafolatlanadi.
Har kim xohlagan dinga e'tiqod qilish
yoki hech qaysi dinga e'tiqod qilmaslik
huquqiga ega. Diniy qarashlarni majburan
singdirishga yo'l qo'yilmaydi" [2],***

degan qoida belgilab qo'yildi. Shuningdek, 61-moddada diniy tashkilotlar davlatdan ajratilgan holda qonun oldida tengligi va davlat diniy birlashmalar faoliyatiga aralashmasligiga doir normaning Konstitutsiya darajasida mustahkamlab qo'yilishi vijdon erkinligi kafolatini yuqori darajaga ko'tarilganligini ifoda etadi.

Engasosiysi, mazkur qoidalar Konstitutsiya normalarida muhrlanib qo'yilishi barobarida uni amalga oshirish chora-tadbirlari ishlab chiqilib, real ijrosi ta'minlanmoqda. Buni "Vijdon erkinligi va diniy tashkilotlar to'g'risida"gi qonuni va ushbu sohaga doir boshqa bir qancha qonunchilik hujjatlari qabul qilinganligida, mamlakatimizda diniy marosimlar o'tkazilishiga barcha sharoitlar yaratilganligida, xalqimizning bugungi kundagi "haj" va "umra" ziyoratlariga tashriflarida, masjid-madrasalarda ibodat qilish va ta'lim olishlari uchun yaratilgan keng sharoitlarda ko'rishimiz mumkin.

Sovet davridagi Konstitutsiyalarning yana bir xarakterli jihati, unda huquq va erkinliklar belgilanar ekan, shundan iloji boricha, shu tuzum davlati manfaati uchun foydalanishga harakat qilingan. Masalan, 1978 yildagi O'zSSR Konstitutsiyasining 48-moddasida

fuqarolarga miting va namoyishlar o'tkazish huquqi berilgan bo'lib, unda shunday holatni ko'ramiz: "Xalqning manfaatlariga muvofiq va sotsialistik tuzumni mustahkamlash va rivojlantirish maqsadida O'zbekiston SSR grajdanlariga so'z, matbuot, yig'ilishlar, mitinglar, ko'chalarda namoyishlar qilib yurish erkinliklari kafolatlanadi" [1]. Barcha erkinliklar: so'z, matbuot, mitinglar va namoyish qilish erkinliklari sotsialistik tuzumni mustahkamlash uchun amalga oshirilishi kerak. Turli sohadagi kamchiliklar va bo'layotgan ishlarga o'zini munosabatini bildirish haqida umuman gap yo'q. Aslida, har qanday ijobiy yoki salbiy masalalar yuzasidan fuqarolar o'z munosabatlarini bildirishlari kerak.

O'zbekistonning dastlabki Konstitutsiyasida inson huquq va erkinliklari eng oliy qadriyat sifatida e'tirof etildi va bu 13-moddada "O'zbekiston Respublikasida demokratiya umuminsoniy prinsiplarga asoslanadi, ularga ko'ra inson, uning hayoti, erkinligi, sha'ni, qadr-qimmatini va boshqa ajralmas huquqlari oliy qadriyat hisoblanadi" [4] degan qoida bilan mustahkamlab qo'yildi.

Eng e'tiborlisi, Konstitutsiyada belgilab qo'yilgan huquq va erkinliklarni ro'yobga chiqarish kafolatlari bo'lib, buning ifodasi Konstitutsiyaning 2-moddasida nazarda tutilgan "Davlat xalq irodasini ifoda etib, uning manfaatlariga xizmat qiladi. Davlat organlari va mansabdor shaxslar jamiyat va fuqarolar oldida mas'uldirlar", degan qoidada o'z aksini topdi. Shuningdek, "Inson huquqlari va erkinliklarining kafolatlari" deb nomlangan X bobida inson huquqlarini kafolatlashga doir alohida normalar (43-46 mm.) belgilab qo'yildi. Mamlakatimiz taraqqiyotining o'tgan davrida inson huquqlari kafolatlari sohasiga doir huquqiy baza kengaytirilib, uni amalga oshirish mexanizmlari shakllantirildi.

Xalqimiz takliflari va istaklari asosida qabul qilingan Yangi tahrirdagi O'zbekiston Konstitutsiyasida davlatning inson huquq va erkinliklarini ta'minlashga qaratilgan majburiyatlari turli ko'rinishda, ya'ni

***"shart-sharoit yaratadi", "kafolatlaydi",
"ta'minlaydi", "g'amxo'rlik qiladi",
"rag'batlantiradi", "choralar ko'radi",
"ko'maklashadi" va "imkoniyat yaratadi"***

kabi ma'nolarda ifodalangan.

Konstitutsiyaning markaziy qobig'ini tashkil etuvchi inson huquq va

erkinliklariga doir normalar **3 barobariga ko'payishi fonida bu huquq va erkinliklar kafolati 3,1 barobarga yoki 17 tadan 53 tagacha oshirildi.** Kafolatlar turlari kesimida tahlil etilganda, shart-sharoitlar yaratish 1 tadan 13 taga, kafolatlash 8 tadan 13 taga, ta'minlash 4 tadan 12 taga, g'amxo'rlik qilish 1 tadan 4 taga, rag'batlantirish 1 tadan 4 taga ko'paygan. Konstitutsiya normalari choralari ko'rish (4 ta) va ko'maklashish (2 ta) kabi kafolatning yangi turlari bilan to'ldirilgan bo'lib, bu chin ma'noda, Konstitutsiyaning 54-moddasida belgilangan "Insonning huquq va erkinliklarini ta'minlash davlatning oliy maqsadidir", degan normaning amaliy ifodasidir.

Bundan tashqari, O'zbekiston Respublikasi Prezidenti va davlat hokimiyati organlari tomonidan ham vakolatlari doirasida inson huquq va erkinliklarini ta'minlashning kafolatlari Konstitutsiyada belgilab qo'yilganligini ko'rishimiz mumkin. Masalan, Konstitutsiyaning 108 va 109-moddalarida Prezident fuqarolarning huquqlari va erkinliklarini kafolatlash va ularni amalga oshirishning zaruriy choratadbirlarini ko'rishga oid normalar belgilab qo'yilgan. Shuningdek, Konstitutsiyaning 115-moddasida Vazirlar Mahkamasi va 139-moddasida Sud hokimiyatining inson huquq va erkinliklarini kafolatlashga doir qoidalari qayd etilgan.

Konstitutsiyaning 20-moddasida nazarda tutilgan "Insonning huquq va erkinliklari bevosita amal qiladi. Insonning huquq va erkinliklari qonunlarning, davlat organlari, fuqarolarning o'zini o'zi boshqarish organlari, ularning mansabdor shaxslari faoliyatining mohiyati va mazmunini belgilaydi.

Davlat organlari tomonidan insonga nisbatan qo'llaniladigan huquqiy ta'sir choralari mutanosiblik prinsipiga asoslanishi va qonunlarda nazarda tutilgan maqsadlarga erishish uchun yetarli bo'lishi kerak.

Inson bilan davlat organlarining o'zaro munosabatlarida yuzaga keladigan qonunchilikdagi barcha ziddiyatlar va noaniqliklar inson foydasiga talqin etiladi", degan normalar mutlaqo yangi va ishonchli kafolatdir.

Shuningdek, Konstitutsiyaning 21-moddasida qayd etilgan "Hech kimga uning roziligisiz qonunchilikda belgilanmagan majburiyat yuklatilishi mumkin emas", degan

qoida inson huquq va erkinliklari ustuvorligi davlat tomonidan e'tirof etilganligidan dalolat beradi.

Yangi tahrirdagi Konstitutsiyaning "Inson hamda fuqarolarning huquq va erkinliklari kafolatlari" deb nomlangan X bobi (54-58 mm.)da kafolatlar alohida belgilandi. Jumladan, 54-moddada nazarda tutilgan "Davlat inson hamda fuqaroning Konstitutsiya va qonunlarda mustahkamlangan huquqlari va erkinliklarini ta'minlaydi", degan qoidaning asl mohiyati Konstitutsiyada belgilab qo'yilgan barcha huquq va erkinliklarni ta'minlashni davlat o'z zimmasiga olganligini, bu davlatning mas'uliyat (majburiyat) i ekanligini anglatuvchi tushunchadir.

Konstitutsiyaning 55-moddasida qayd etilgan "Har kimga o'z huquq va erkinliklarini sud orqali himoya qilish, davlat organlarining hamda boshqa tashkilotlarning, ular mansabdor shaxslarining qonunga xilof qarorlari, harakatlari va harakatsizligi ustidan sudga shikoyat qilish huquqi kafolatlanadi", 56-moddasida ko'zda tutilgan "Inson huquqlari bo'yicha milliy institutlar inson huquqlari va erkinliklarini himoya qilishning mavjud shakllari hamda vositalarini to'ldiradi, fuqarolik jamiyatini rivojlantirishga va inson huquqlari madaniyatini yuksaltirishga ko'maklashadi" va 57-moddasida nazarda tutilgan "Mehnatga layoqatsiz va yolg'iz keksalar, nogironligi bo'lgan shaxslar hamda aholining ijtimoiy jihatdan ehtiyojmand boshqa toifalarining huquqlari davlat himoyasidadir", degan demokratik normalar huquq va erkinliklarni amalga oshirishini ta'minlashga yo'naltirilgan kuchli vosita bo'lib, Konstitutsiyaning o'zida to'g'ridan-to'g'ri ko'rsatib qo'yildi.



Aslida, Yangi tahrirdagi Konstitutsiya qabul qilinishiga asos bo'lgan eng muhim sabablardan biri — inson huquq va erkinliklari doirasini yanada kengaytirish hamda ularni kafolatlash tizimini kuchaytirish euzu maqsad qilib olingan edi.



Shu maqsaddan kelib chiqib, Konstitutsiyaning “Inson va fuqaroning asosiy huquqlari, erkinliklari va burchlari” deb nomlangan II bo'limining IX bobi “madaniy” va “ekologik” huquqlar degan yangi mazmundagi normalar bilan to'ldirildi. Ushbu bobdagi iqtisodiy va ijtimoiy huquqlarga doir moddalar doirasi yanada kengaytirilib va aniqlashtirilib, yangicha talqin qilindi.



Konstitutsiyaning 55-moddasida belgilangan:

- har kim o'z huquq va erkinliklarini qonunda taqiqlanmagan barcha usullar bilan himoya qilishga haqli;
- har kimga buzilgan huquq va erkinliklarini tiklash uchun uning ishi qonunda belgilangan muddatlarda vakolatli, mustaqil hamda xolis sud tomonidan ko'rib chiqilishi huquqi kafolatlanadi;
- har kim O'zbekiston Respublikasining qonunchiligiga va xalqaro shartnomalariga muvofiq, agar davlatning huquqiy himoyaga doir barcha ichki vositalaridan foydalanib bo'lingan bo'lsa, insonning huquq va erkinliklarini himoya qiluvchi xalqaro organlarga murojaat etishga haqli;
- har kim davlat organlarining yoxud ular mansabdor shaxslarining qonunga xilof qarorlari, harakatlari yoki harakatsizligi tufayli yetkazilgan zararining o'rnini davlat tomonidan qoplanishi huquqiga ega degan va 133-moddasida “Fuqarolar va yuridik shaxslar, agar sud orqali himoya qilishning boshqa barcha vositalaridan foydalanib bo'lingan bo'lsa, sud ko'rib chiqilishi tugallangan muayyan ishda sud tomonidan o'ziga nisbatan qo'llanilgan qonunning Konstitutsiyaga muvofiqligi to'g'risidagi shikoyat bilan O'zbekiston Respublikasi Konstitutsiyaviy sudiga murojaat qilishga haqli” degan normalarning belgilab qo'yilishi yangicha yondashuv bo'lib, sud organlari

tomonidan inson huquqlari va erkinliklarini ishonchli kafolati ta'minlanishini anglatadi.

Darvoqe, yangi tahrirdagi Konstitutsiyada inson huquq va erkinliklariga oid normalar doirasi sezilarli darajada kengayganligi va uning kafolatlari hajmi bir muncha kuchaytirilganligi bu qoidalarning amaliy ijrosini ta'minlash davlatning eng ustuvor vazifasi ekanligini anglatadi.

Shundan kelib chiqib, Yangi tahrirdagi O'zbekiston Respublikasi Konstitutsiyasini so'zsiz va to'liq amalga oshirish, unda mustahkamlangan ustuvor prinsiplarni Yangi O'zbekiston g'oyasiga hamohang tarzda ro'yobga chiqarish, davlat organlarining faoliyatini yangicha konstitutsiyaviy-huquqiy sharoitlarda yo'lga qo'yish, fuqarolar o'z hayotida xalq Konstitutsiyasi ruhini yaqqol his etib turishini ta'minlash maqsadida O'zbekiston Respublikasi Prezidentining 2023 yil 8 maydagi “Yangi tahrirdagi O'zbekiston Respublikasi Konstitutsiyasini amalga oshirish bo'yicha birinchi navbatdagi chora-tadbirlar to'g'risida”gi PF—67-son Farmoni [5] qabul qilindi.

Mazkur Farmonning ahamiyatligi shundaki, uning 1-bandida yangi tahrirdagi Konstitutsiyani so'zsiz va to'liq amalga oshirish barcha darajadagi davlat organlari va tashkilotlarining birinchi navbatdagi ustuvor vazifasi etib belgilanganligi, 2-bandida davlat organlari va tashkilotlarning rahbarlari yangi tahrirdagi Konstitutsiyani amalga oshirish bo'yicha chora-tadbirlar ijrosini o'z vaqtida ta'minlash uchun shaxsan javobgar hisoblanishini qayd etib qo'yilishi huquq va erkinliklarni amalga oshirish ta'minlanganligini yanada real voqelikka aylantiradi.

Shuningdek, Yangi O'zbekistonni barpo etishning konstitutsiyaviy asoslarini mustahkamlash maqsadida O'zbekiston Respublikasi Prezidentining 2023 yil 11 sentabrdagi “O'zbekiston — 2030” Strategiyasi to'g'risida”gi PF—158-son Farmoni [6] qabul qilinib, unda: barqaror iqtisodiy o'sish orqali daromadi o'rtachadan yuqori bo'lgan davlatlar qatoridan o'rin olish; aholi talablariga va xalqaro standartlarga to'liq javob beradigan ta'lim, tibbiyot va ijtimoiy himoya tizimini tashkil qilish; aholi uchun qulay ekologik sharoitlarni yaratish; xalq xizmatidagi adolatli va zamonaviy davlatni barpo etish; mamlakatning suvereniteti va xavfsizligini kafolatli ta'minlash kabi asosiy g'oyalar aks ettirildi.



Bundan tashqari, mazkur Farmon bilan tasdiqlangan “O‘zbekiston — 2030” Strategiyada har bir insonga o‘z salohiyatini ro‘yobga chiqarishi uchun munosib sharoitlarni yaratish; barqaror iqtisodiy o‘shish orqali aholi farovonligini ta‘minlash; suv resurslarini tejash va atrof-muhitni muhofaza qilish; qonun ustuvorligini ta‘minlash, xalq xizmatidagi davlat boshqaruvini tashkil etish; “xavfsiz va tinchliksevar davlat” tamoyiliga asoslangan siyosatni izchil davom ettirish kabi vazifalarni amalga oshirishning maqsadlari belgilab qo‘yildi.

O‘zbekistonda yashovchi har bir insonning, davlat xizmatchisi va nodavlat tashkilotlar xodimlarining Konstitutsiyada belgilab qo‘yilgan huquq va erkinliklardan xabardor bo‘lishi va uni mukammal o‘zlashtirib olishlari inson huquq va erkinliklarining ta‘minlanishini muhim shartidir.

ОТВЕТСТВЕННОСТЬ ГОСУДАРСТВА ЗА ОБЕСПЕЧЕНИЕ В КОНСТИТУЦИИ ПРАВ ЧЕЛОВЕКА

Аннотация. В данной статье исследуются и анализируются гарантии обеспечения прав и свобод человека в Конституции от 8 декабря 1992 года и Конституции Республики Узбекистан в новой редакции.

Создание условий, гарантии, обеспечение, забота, поощрение, принятие мер, помощь, предоставление возможностей.

RESPONSIBILITY OF THE STATE FOR ENSURING HUMAN RIGHTS IN THE CONSTITUTION

Abstract. In this article, the norms of the Constitution of December 8, 1992 and the new version of the Constitution of the Republic of Uzbekistan regarding the guarantees of human rights and freedoms are compared and the guarantees of the new version of the Constitution are studied and analyzed.

Enables, guarantees, provides, cares, encourages, takes, measures, helps, opportunity.

Muxtasar aytganda, yangi tahrirdagi Konstitutsiyada inson huquq va erkinliklari doirasini yanada kengayishi, kafolatlarning yuqori darajada oshishi, uni ta‘minlash mexanizmlarining kuchaytirilganligi pirovard natijada fuqarolar o‘z hayotida Konstitutsiya ruhini his etishiga, xalqning davlat hokimiyati organlariga bo‘lgan ishonchi kuchayishiga, eng muhimi Konstitutsiya normalarini hayotda real o‘rnini topishga xizmat qiladi.

Foydalanilgan adabiyotlar

- 1.O‘zbekiston Sovet Sotsialistik Respublikasining Konstitutsiyasi (Asosiy qonuni). – T.: “O‘ZBEKISTON”, 1990. – B.16.
- 2.O‘zbekiston Respublikasi Konstitutsiyasi. – T.: “O‘ZBEKISTON” NMIU, 2017, 2018, 2019, 2021.
- 3.O‘zbekiston Respublikasi Konstitutsiyasi. – T.: “Adolat”, 2023.
- 4.Qonunchilik ma‘lumotlari milliy bazasi, 10.05.2023 y., 06/23/67/0269-son.
- 5.Qonunchilik ma‘lumotlari milliy bazasi, 12.09.2023 y., 06/23/158/0694-son.





TERRORIZM VA EKSTREMIZMGA QARSHI KURASHISHNING

KONSTITUTSIYAVIY-HUQUQIY ASOSLARI



Maqolada O'zbekiston Respublikasi Konstitutsiyasida terrorizm va ekstremizmga qarshi kurashishga oid normalar, jumladan hokimiyatning yangi va muvoziy tarkiblarini tuzish Konstitutsiyaga xilof hisoblanishi, xavfsizlik maqsadlarida insonning huquq va erkinliklarini cheklash holatlari, diniy qarashlarni majburan singdirishga yo'l qo'yilmasligi, ekstremizm va terrorizmga qarshi kurashishga oid boshqa normalar mazmun-mohiyati bayon etildi.

Konstitutsiya, inson huquqlari va erkinligi, davlat hokimiyati, xavfsizlik, konstitutsiyaviy tuzum, davlat suvereniteti, hududiy yaxlitlik, tahdid, ekstremizm, terrorizm.

Mamlakatimizda insonparvar demokratik davlat, ochiq va adolatli jamiyatni barpo etishda ijtimoiy-siyosiy vaziyat barqarorligini ta'minlash, tinchlikni saqlash, huquqni muhofaza qilish organlari faoliyatini zamon talablari darajasida shakllantirish, sud-huquq tizimini takomillashtirib borish, millatlararo hamjihatlikni ta'minlash kabi dolzarb vazifalarni hal etishga asosiy etibor qaratib kelinmoqda.

Mazkur vazifalarni amalga oshirish hamda bugungi kunda fuqarolarning munosib hayot kechirishini, millatlararo va konfessiyalararo totuvlikni, ko'p millatli O'zbekistonning farovonligini va gullab-yashnashini ta'minlashda O'zbekiston Respublikasi Konstitutsiyasining o'rni beqiyosdir.

Tarixga nazar tashlasak, mustaqillik davrida Markaziy Osiyo davlatlaridagi og'ir ijtimoiy-siyosiy vaziyat, aholi o'rtasida diniy fundamentalizm va aqidaparastlik g'oyalarining tarqalishi, ayniqsa yoshlarni ekstremistik g'oyalar ta'siriga tushishi ko'plab kuzatilgan. Mazkur og'ir kriminogen vaziyat sharoitida terrorizm va ekstremizm tahdidlariga qarshi kurashishda davlatning ushbu sohadagi qonunchiligini puxta ishlab chiqish va amaliyotda samarali qo'llash

M.M. Nurmatov

O'zbekiston Respublikasi Jamoat xavfsizligi universiteti kafedra boshlig'i, yuridik fanlar doktori (DSc), professor

M.A. Mavlyanov

O'zbekiston Respublikasi Ichki ishlar vazirligi Akademiyasi mustaqil izlanuvchisi

ustuvor vazifalardan biri edi.

Bugungi kunda hamjahon hamjamiyatining sa'y-harakatlariga qaramasdan, ekstremistik va terroristik tahdidlar kuzatilib, xalqaro terroristik harakatlarning geografik ko'lami jadal sur'atlarda kengayib bormoqda.

Dunyo mamlakatlari xavfsizligiga ushbu kuzatilayotgan tahdidlardan kelib chiqib, Muhtaram Prezidentimiz Sh.M. Mirziyoyev BMT Bosh Assambleyasining 72-sessiyasida jahon hamjamiyati e'tiborini terrorizm muammosiga qaratib, uni keltirib chiqarayotgan sabablarni bartaraf etishga chaqirdi va terrorizm tahdidini oldini olishga qaratilgan muhim tashabbuslarni ilgari surdi.

Xususan, Prezidentimiz Sh.M. Mirziyoyev ushbu sessiyasida xalqaro terrorizm va ekstremizmning ildizini boshqa omillar bilan birga, jaholat va murosasizlik tashkil etadi, deb hisoblayman. Shu munosabat bilan odamlar, birinchi navbatda, yoshlarning ongu tafakkurini ma'rifat asosida shakllantirish va tarbiyalash eng muhim vazifadir. Ekstremistik faoliyat va zo'ravonlik bilan bog'liq jinoyatlarning aksariyati 30 yoshga yetmagan yoshlar tomonidan sodir etilmoqda, - deb ta'kidlaydilar[1].

O'zbekistonda terrorizm va ekstremizmga qarshi kurashishning huquqiy asoslarini yaratilishi va keyinchalik takomillashtirib borilishida O'zbekiston Respublikasi Konstitutsiyasi asosiy yo'nalishni belgilab berdi.

Jumladan, 1992-yilda qabul qilingan asosiy Qonunimizning 7, 29, 31 va 57 -moddalarida ekstremizm va terrorizm maqsadlari



uchun dindan foydalanishni oldini olish va ekstremistik harakatlarning taqiqlashga doir normalar aniq ko'rsatib o'tildi. Mazkur normalar O'zbekiston Respublikasining 2023-yil 1-maydagi "O'zbekiston Respublikasi Konstitutsiyasi to'g'risida"gi O'RQ-837-son Konstitutsiyaviy Qonuni bilan qabul qilingan yangi tahrirdagi O'zbekiston Respublikasining Konstitutsiyasida ham mos ravishda 7, 21, 35 va 71 - moddalarida saqlanib qolindi [2].

Jumladan, yangi tahrirda qabul qilingan Bosh Qomusimizning 7-moddasida "Konstitutsiyada nazarda tutilmagan tartibda davlat hokimiyati vakolatlarini o'zlashtirish, hokimiyat organlari faoliyatini to'xtatib qo'yish yoki tugatish, hokimiyatning yangi va muvoziy tarkiblarini tuzish Konstitutsiyaga xilof hisoblanadi va qonunga binoan javobgarlikka tortishga asos bo'ladi" deya qayd etilgan.

Darhaqiqat, Konstitutsiyada xalq hokimiyatchiligi prinsipi chuqur singdirilgan bo'lib, hokimiyatning birdan bir manbai xalqdir. Davlat hokimiyati xalq irodasini ifodalashi va aholi farovonligini ta'minlashga qaratilgan bo'lishi kerak hamda uning manfaatlariga xizmat qilishi lozim.

Davlat hokimiyatini amalga oshiruvchi barcha idoralar o'z faoliyatini faqat qonunda belgilangan vakolat doirasidagina yuritadilar. Ular o'zboshimchalik bilan Konstitutsiya va qonunlarda belgilangan vakolatlarga ega bo'lishi, o'zlariga berilgan vakolatdan chetga chiqishi taqiqlanadi. Shuningdek, ularning vakolatlarini boshqa organlar, tashkilotlar yoki alohida shaxslar amalga oshirishi mumkin emas. Shu sababli ham, hokimiyatga intiluvchi ekstremistik va terroristik tashkilotlar faoliyatiga qarshi kurashishda faol tashkiliy-huquqiy chora-tadbirlar ko'riladi.

Konstitutsiyaning 21-moddasida "Insonning huquq va erkinliklari faqat qonunga muvofiq va faqat konstitutsiyaviy tuzumni, aholining sog'lig'ini, ijtimoiy axloqni, boshqa shaxslarning huquq va erkinliklarini himoya qilish, jamoat xavfsizligini hamda jamoat tartibini ta'minlash maqsadida zarur bo'lgan doirada cheklanishi mumkin"

degan norma kiritilgan. Ushbu normaga asosan, qonunchilikda belgilangan barcha inson huquqlari xavfsizlikni ta'minlash nuqtai nazaridan, aholi sog'lig'ini ta'minlash maqsadlarida cheklanishi lozim.

Konstitutsiyaning 35-moddasida "Hamma uchun vijdon erkinligi kafolatlanadi. Har kim xohlagan dinga e'tiqod qilishi yoki hech qaysi dinga e'tiqod qilmaslik huquqiga ega. Diniy qarashlarni majburan singdirishga yo'l qo'yilmaydi" deya belgilangan. Bu norma bilan Respublikamiz hududida ekstremizm, missionerlik va prozelistik harakatlar taqiqlanadi. Zero, ko'pmillatli va turli e'tiqodlarga ega xalqlar yashaydigan O'zbekiston uchun bu juda muhimdir.

Vijdon erkinligi masalasi insonning ajralmas huquqlaridan biri bo'lib, bu haqida "Inson huquqlari umumjahon deklaratsiyasining 18 va 19 - moddalarida batafsil bayon etilgan [3]. Inson huquqlari umumjahon deklaratsiyasi hamda Fuqarolik va siyosiy huquqlar to'g'risidagi xalqaro paktida ushbu masalaga doir bir qator holatlar o'z aksini topgan. Jumladan, o'z xohishiga ko'ra maslakka yoki dinga ega bo'lish, tushuncha va dinga ega bo'lish, o'z maslagi va dinini o'zgartirish, dinga va maslakka bir o'zi, birgalikda e'tiqod qilish, ommaviy yoki shaxsiy tartibda dinni o'rganish va sinash, diniy rasm-rusum va toat-ibodat marosimlarini o'tkazish, ota-onalarga yoki tarbiyalanuvchilarga o'z tushunchalariga amal qilgan holda, o'zlarining bolalarini diniy va ma'naviy jihatdan tarbiyalashni ta'minlash kabi normalarni keltirib o'tish mumkin.

Darhaqiqat, mintaqamizda terroristik va ekstremistik harakatlarning asosiy qismi din bilan bevosita bog'liq ekanligi, turli diniy oqimlar o'z g'oyalarini mamlakat hududiga tarqatishga urinayotganligi, diniy tashkilotlar va ayrim dindorlar davlat institutlari faoliyatiga aralashishi kuzatilganligi, xorijiy davlatlar tomonidan moliyalashtiriladigan diniy tashkilotlar Adliya vazirligidan ro'yxatdan o'tib, O'zbekistonda faoliyat boshlashga harakat qilayotganligini hisobga olgan holda, Respublikamizda diniy tashkilotlar faoliyatini tartibga solish, din ishlarini davlat ishlaridan ajratish, diniy ekstremistik g'oyalar tarqalishini oldini olish maqsadida, O'zbekiston Respublikasining 1991 yil 14 iyundagi 289-XII-con "Vijdon erkinligi va diniy tashkilotlar to'g'risida"gi qonuni qabul qilindi. Mazkur Qonun O'zbekiston Respublikasining 2021 yil 5 iyuldagi O'RQ-699-sonli "Vijdon erkinligi va diniy tashkilotlar to'g'risida"gi



Qonuniga asosan o'z kuchini yo'qotgan va yangi tahrirda qabul qilingan.

Ushbu qonun bilan ilk marotaba normativ-huquqiy hujjatda mamlakatimizda ekstremistik harakatlar taqiqlanib, dindan davlatgava Konstitutsiyaga qarshi targ'ibotolib borish, nifoq, nafrat qo'zg'atish, millatlararo adovat uyg'otish hamda davlat manfaatlariga va Konstitutsiyaga qarshi qaratilgan boshqa xatti-harakatlar qilish, hokimiyat va boshqaruv idoralariga nisbatan g'ayriqonuniy usullar bilan tazyiq o'tkazish uchun foydalanishga yo'l qo'yilmaslik belgilandi.

Shuningdek, dinlar va diniy tashkilotlar davlatdan ajratilib, diniy tashkilotlarni tuzish tartibi va ularning faoliyati tartibga solindi. Bunda, davlatning asosiy vazifalari etib, turli dinlarga e'tiqod qiluvchilar va diniy tashkilotlar o'rtasida o'zaro murosa va hurmat o'rnatilishiga ko'maklashish hamda diniy mutaassiblik va vijdon erkinligiga xilof ekstremizmga, munosabatlarni qarama-qarshi qo'yish va keskinlashtirishga, turli oqim va mas'hablar o'rtasida adovatni avj oldirishga qaratilgan xatti-harakatlarga yo'l qo'ymaslik belgilandi.

Fuqarolar o'zining diniga e'tiqod qilishida yoki e'tiqod qilmaslikka, ibodat qilishda, diniy rasm-rusumlar va marosimlarda qatnashish yoki qatnashmaslikka, diniy ta'lim olishga o'z munosabatini belgilayotgan paytda uni u yoki bu tarzda majbur etishga yo'l quyilmaydi.

Biroq, yuqoridagi qoidalardan ota-onaning farzandlari qaysi e'tiqodga moyil, bolasi nimalarga sig'inayapti, turli zararli oqimlarga kirib ketmayaptimi kabi masalalarda javobgarligi, mas'uliyati yo'q, degan xulosa kelib chiqmaydi. Aksincha, ular farzandlarining turli yot g'oyalarga kirishlariga, dindor bo'ladigan bo'lsa, turli dinga sig'inishiga mas'uldir. Diniy mutaassiblikning, xalqaro miqyosda diniy ekstremizmning ashaddiylashuv jarayoni bu masalani yanada keskin tarzda kun tartibiga qo'yimoqda [4].

Dinga e'tiqod qilish yoki o'zga e'tiqodlar erkinligi milliy xavfsizlikni va jamoat tartibini, boshqa fuqarolarning hayoti, salomatligi, axloqi, huquqi va erkinligini ta'minlash uchun zarur bo'lgan darajadagina cheklanishi mumkin.

Shuningdek, Konstitutsiyaning 71-moddasida "Konstitutsiyaviy tuzumni zo'rlik bilan o'zgartirishni maqsad qilib qo'yuvchi, O'zbekistonning davlat suverenitetiga, hududiy yaxlitligiga va xavfsizligiga qarshi chiquvchi, urushni,

ijtimoiy, milliy, irqiy hamda diniy adovatni targ'ib qiluvchi, fuqarolarning konstitutsiyaviy huquqlari va erkinliklariga, aholining sog'lig'iga, ijtimoiy axloqqa tajovuz qiluvchi siyosiy partiyalarning, boshqa nodavlat notijorat tashkilotlarining, shuningdek milliy va diniy belgilariga ko'ra siyosiy partiyalarning, harbiylashtirilgan birlashmalarning tashkil etilishi va faoliyati taqiqlanadi.

Maxfiy jamiyatlar va birlashmalar tashkil etish taqiqlanadi" deya belgilangan.

Har qanday jamoat birlashmasi o'z oldiga aniq maqsadlarni qo'ygan holda, muayyan bir faoliyatni amalga oshiradi. Biroq, ushbu faoliyat o'rnatilgan qonunchilikka zid bo'lmasligi lozim. Hech bir davlat o'rnatilgan qoidalarga zid bo'lgan, fuqarolarning huquq va erkinliklariga qarshi chiquvchi, ularning ma'naviyatiga salbiy ta'sir ko'rsatuvchi va sog'liga qarshi qaratilgan harakatlarni amalga oshirishni, millatlar va turli dinga e'tiqod qiluvchi shaxslar o'rtasida adovat va urushni targ'ib etuvchi birlashmalarning mavjud bo'lishiga yo'l qo'ymaydi. Bu yo'nalishlarda aniq chora-tadbirlarni ko'radi.

O'zbekiston Respublikasining "O'zbekiston Respublikasida jamoat birlashmalari to'g'risida"gi Qonunining 3-moddasiga ko'ra, faoliyati jamiyatning axloqiy negizlarini, umumbashariy insonparvarlik qadriyatlarini buzishga qaratilgan, shuningdek konstitutsion tuzumni g'ayriqonuniy yo'l bilan o'zgartirish yoki O'zbekiston Respublikasi hududining birligini buzish, urushni, zo'rvonlikni va shafqatsizlikni, jamiyatni parchalashga olib boradigan ijtimoiy, shu jumladan sinfiy, shuningdek irqiy, milliy va diniy adovatni avj oldirish, qonunchilik bilan taqiqlangan boshqa xatti-harakatlar qilish maqsadini ko'zlaydigan jamoat birlashmalarining tuzilishiga yo'l qo'ymasligi belgilangan.

Shuningdek, mazkur moddaga asosan harbiylashtirilgan jamoat birlashmalari va qurolli tuzilmalar, shuningdek diniy xarakterga ega partiyalar, ularning filiallari va boshqa struktura bo'laklari tashkil etish taqiqlanadi. Jamoat birlashmalari va ularning idoralari tomonidan qonuniy va demokratik yo'l bilan shakllantirilgan hokimiyat va boshqaruv idoralari hamda hokimiyat vakolatlariga ega bo'lganlarga nisbatan g'ayridemokratik tarzda kuch ishlatib tazyiq o'tkazish taqiqlanadi. Qonuniy ravishda amal qilib turgan hokimiyat va boshqaruv idoralari hamda mansabdor shaxslarga demokratik usulda hal etish bahonasi bilan tazyiq o'tkazishga bo'lgan har qanday urinishga qonun bilan barham

beriladi.

Aholining salomatligi va axloqiga, fuqarolarning huquqlari va qonun bilan qo'riqlanadigan manfaatlariga tajovuz qiladigan jamoat birlashmalarini tuzish va ularning faoliyati qonunga muvofiq ta'qib qilinadi.

Respublikamizda fuqarolarning huquq va erkinliklarini ta'minlash madsadida maxfiy jamiyatlar va uyushmalar hamda harbiylashtirilgan birlashmalar tuzishning oldini olish borasida barcha chora-tadbirlar ko'rib kelinmoqda. Chunki bunday jamiyatlar davlat va uning fuqarolari uchun turli xil xavf tug'diradi. Respublikamiz qonunchiligida bunday harakatlar uchun javobgarlik belgilangan. Masalan, Jinoyat kodeksida jamoat birlashmalari yoki diniy tashkilotlarni qonunga xilof ravishda tuzish, diniy ekstremistik, separatistik, fundamentalistik yoki boshqa tahdidlangan tashkilotlar tuzish, ularga rahbarlik qilish, ularda ishtirok etish jinoyat hisoblanadi va bu harakatlar uchun tegishli javobgarlik belgilangan [5].

Konstitutsiyaning yuqoridagi moddalariga asosan, terrorizm va ekstremizmga qarshi kurashish borasida 1994-yil 22-sentabrda O'zbekiston Respublikasi Jinoyat va Ma'muriy javobgarlik to'g'risidagi kodekslari, 2000-yil 15-dekabrda O'zbekiston Respublikasining "Terrorizmga qarshi kurash to'g'risida"gi, 2018-yil 30-iyulda O'zbekiston Respublikasining "Ekstremizmga qarshi kurash to'g'risida"gi, 2021-yil 5-iyulda "Vijdon erkinligi va diniy tashkilotlar to'g'risida"gi Qonunlari hamda O'zbekiston Respublikasi Prezidentining 2021-yil 1-iyuldagi "2021-2026 yillarga mo'ljallangan ekstremizm va terrorizmga qarshi kurashish bo'yicha O'zbekiston Respublikasi Milliy strategiyasi" PF-6255-sonli Farmoni qabul qilingan.

Xulosa qilish mumkinki, Konstitutsiyaga kiritilgan yuqoridagi normalar asosida mamlakatimiz milliy xavfsizligiga tahdid soluvchi terrorizm va ekstremizmga qarshi kurash borasida maqsadli siyosatni shakllantirdi hamda xavf va tahdidlar rivojidan kelib chiqib bir qator islohotlarni amalga oshirdi. Xususan, terrorizm va ekstremizmga qarshi kurashishning huquqiy asoslari yaratilib, takomillashtirib borildi. Hozirda mazkur huquqiy asoslar amaliyotda izchil qo'llanilmoqda.

В статье дано содержание норм, вошедших в Конституцию Республики Узбекистан по борьбе с терроризмом и экстремизмом, в том числе отмечено, что создание новых и параллельных структур власти является противоречащим Конституции, перечислены случаи ограничения прав и свобод человека в целях обеспечения безопасности, оговорена недопустимость насильственной идеологической и религиозной обработки по формированию определённых взглядов, содержание и сущность других норм по борьбе с экстремизмом и терроризмом.

The article describes the content of the norms included in the Constitution of the Republic of Uzbekistan on the fight against terrorism and extremism, including the creation of new and parallel structures of power considered contrary to the Constitution, cases of restriction of human rights and freedoms for security purposes, the inadmissibility of forced indoctrination of religious views, the content and the essence of other norms to combat extremism and terrorism.

Foydalanilgan adabiyotlar

1. O'zbekiston Respublikasi Prezidenti Sh.M. Mirziyoyevning BMT Bosh Assambleyasining 72-sessiyasidagi nutqi. 19.09.2017 yil. <https://president.uz>.
2. O'zbekiston Respublikasining 2023 yil 1 maydagi "O'zbekiston Respublikasi Konstitutsiyasi to'g'risida"gi O'RQ-837-son Konstitutsiyaviy Qonuni // <https://lex.uz/pdfs/6449033>.
3. Inson huquqlari umumjahon deklaratsiyasi. Birlashgan Millatlar Tashkiloti Bosh Assambleyasining Rezolyusiya 217 A (III) bilan 1948 yil 10 dekabrda qabul va e'lon qilingan // <https://constitution.uz/uz/pages/humanrights>
4. O'zbekiston Respublikasining Konstitutsiyasiga sharh / A.A. Azizxo'jayev, F.Abdumajidov, M.A. Ahmadshaeva va boshqalar.; O'zbekiston Respublikasi Adliya vazirligi, Toshkent davlat yuridik instituti. – Toshkent: "O'zbekiston", 2008. – B. 97.
5. O'zbekiston Respublikasining Konstitutsiyasiga sharh / A.A. Azizxo'jayev, F.Abdumajidov, M.A. Ahmadshayeva va boshqalar. O'zbekiston Respublikasi Adliya vazirligi, Toshkent davlat yuridik instituti. – Toshkent: "O'zbekiston", 2008. – B. 231.



BIZNESGA OID FUQAROLIK HUQUQI TAMOYILLARI MOHIYATI

A.A.Muxammadiyev
O'zbekiston Respublikasi Jamoat
xavfsizligi universiteti professori,
yuridik fanlar doktori, professor

Mazkur maqolada biznesga oid tamoyillar, ya'ni asosiy qoidalar yoritilgan. Ushbu tamoyillarning subyektlarning erkinligi va huquqlarining himoyalanganligi tamoyillari bilan hamohangligi bayon etilgan. Tamoyillar, pirovardida, mamlakatimizda tadbirkorlarning iqtisodiy faoliyatini ma'lum bir maqsad sari to'g'ri yo'naltirib, huquqiy tartibga solib turishi keltirilgan.

Biznesga oid fuqarolik huquqi tamoyillari mustaqil O'zbekiston Respublikasi qonunlarida mustahkamlangan asosiy qoidalaridir. Biznesni rivojlantirishga yo'naltirilgan fuqarolik huquqi tamoyillari qonunda nimaiki taqiqlamagan bo'lsa ruxsat berilishi tamoyili va fuqarolik huquqlarining to'sqinliksiz amalga oshirilish tamoyili subyektlarning erkinligi va huquqlarining himoyalanganligi tamoyillari bilan hamohangdir.

Agarda fuqarolar va yuridik shaxslar o'z huquqlarini amalga oshirishda ushbu shartlarga rioya etmasalar, sud ularga tegishli huquqni himoya etishni rad qilishi mumkin. Subyektiv fuqarolik huquqini amalga oshirish-zimmasida majburiyat bo'lgan shaxsni muayyan xatti-harakatni qilishga, agar u o'z burchini ixtiyoriy ravishda bajarmasa, ushbu xatti-harakatni bajarishlik majbur qilish yo'li bilan kafolatlanadi.

Fuqarolik kodeksining fuqarolik huquqlari to'sqinliksiz amalga oshirilishi tamoyili fuqarolik munosabatlarning rivojiga to'sqinlik qiluvchi har qanday asossiz

to'siqlarni bartaraf etishni nazarda tutadi. Umume'tirof etilgan Iqtisodiy, ijtimoiy va madaniy huquqlar to'g'risidagi Xalqaro paktning 15-moddasida faoliyatning barcha jabhalarida erkin harakat qilish huquqi kafolati belgilangan. O'zbekiston qonunchiligida fuqarolik huquqlari to'sqinliksiz amalga oshirilishi tamoyili O'zbekiston Respublikasi Konstitutsiyasining 53-moddasi 1-bandida mustahkamlab qo'yilgan, unga binoan har kimga ilmiy va texnikaviy ijod erkinligi, madaniyat yutuqlaridan foydalanish huquqi, intellektual mulk qonun bilan muhofaza qilinishi kafolatlanadi.

Konstitutsiyaning 67-moddasi 3-qismida O'zbekiston Respublikasi hududida iqtisodiy makon birligi, tovarlar, xizmatlar, mehnat resurslari va moliyaviy mablag'larning erkin harakatlanishi kafolatlanganligi belgilab qo'yilgan.

Ushbu fuqarolik huquqlari to'sqinliksiz amalga oshirilishi tamoyili FKning 1-moddasi 3-bandida oydinlashtirilgan, ya'ni unda tovarlar, xizmatlar va moliyaviy mablag'lar O'zbekiston Respublikasining butun hududida erkin harakatda bo'lishi belgilab qo'yilgan. Bozor chegara bilmaydi. O'zbekiston Respublikasining butun hududida fuqarolik huquqiy munosabatlar doirasida amalga oshiriladigan tadbirkorlik faoliyatida bir xil qoidalar o'rnatilishi kerak. Chunki, bu ham fuqarolik huquqlarining to'sqinliksiz amalga oshirilishining bir ko'rinishidir, shu sababli ushbu tamoyilga binoan O'zbekiston Respublikasining subyektlari tomonidan qayta sertifikatsiyadan o'tkazish, qayta



markalashni kiritish yo'li bilan tovarlar, xizmatlar va moliyaviy mablag'larning erkin harakatini taqiqlashni va cheklashni, mahsulotlarni hududlarga olib kirish va olib chiqishni to'g'ridan-to'g'ri taqiqlashni belgilovchi, quyi hokimiyatlar ijroiya organlari tomonidan qo'shimcha ruxsatlar berilishini belgilovchi me'yoriy hujjatlar O'zbekiston Respublikasi Konstitutsiyasi va Fuqarolik kodeksiga to'g'ri kelmaydigan harakat hisoblanadi. Shu munosabat bilan Fuqarolik kodeksining 1-moddasida belgilangan "Tovarlar, xizmatlar va moliyaviy mablag'lar O'zbekiston Respublikasining butun hududida erkin harakatda bo'lishi" tamoyilining real ta'minlanishini kafolatlash maqsadida, bizningcha, ushbu moddaning 4-bandiga quyidagicha o'zgartish kiritish lozim, deb o'ylaymiz. "... tovarlar va xizmatlar harakatda bo'lishini cheklash qonun hujjatlariga muvofiq joriy etilishi mumkin" degan so'zlar o'rniga "... tovarlar va xizmatlar harakatda bo'lishini cheklash qonunga muvofiq joriy etilishi mumkin", deb bayon qilishni taklif etamiz. Shundaygina, qonunosti hujjatlar qabul qiluvchi organlar tomonidan tovarlar va xizmatlar harakatda bo'lishini cheklash hujjatlar qabul qilinmasligi kafolatlanib, bu tamoyilning amaldagi ijrosi ta'minlangan bo'lar edi, - degan faxrdamiz.

Ushbu tamoyilning namoyon bo'lishiga fuqarolik huquqining ko'pchilik normalari dispozitivlik xususiyatga egaligi holati sabab hisoblanadi. Chunki, bu xil normalarni tatbiq etish fuqarolik munosabat ishtirokchilarining xohishiga bog'liq bo'ladi. Ular o'z munosabatlarida dispozitivlik normani qo'llamasliklari mumkin yo bo'lmasa uning mazmunini butunlay o'zgartirishi yoki qisman o'zgartirishi mumkin. Fuqarolik qonunchiligi asosida dispozitiv normalar yotganligi sababli, fuqarolik munosabat ishtirokchilari o'zlarining huquq layoqatini o'z xohishlariga qarab amalga oshirishlari, subyektiv huquqlarga ega bo'lish - bo'lmaslik, ularga ega bo'lishning aniq usulini tanlash, o'zlari ishtirokchi bo'lgan munosabatning mazmunini o'z xohishiga ko'ra tartibga solish, o'ziga tegishli subyektiv huquqlardan foydalanish, buzilgan huquqni himoya qilish yoki qilmaslik masalasini hal qilish huquqidan foydalanishlari mumkin.

Bunday imkoniyat subyektiv huquqqa to'liq, shuningdek, uning tarkibiga kiruvchi ayrim huquqlariga ham tatbiq etiladi. Fuqarolik huquqi subyektlarining o'zlariga tegishli huquqlarini xohishlariga ko'ra amalga oshirishi faqat ularning mulkiy

va boshqa manfaatlari bo'yicha amalga oshiriladi. Qonuniy manfaati deyilganda qonun tomonidan tan olingan ijtimoiy manfaat tushuniladi. Qonun tomonidan tan olingan ijtimoiy manfaat qonun tomonidan qo'riqlanadiganlik maqomini olishi uchun bir necha shartlar amalga oshirilishi zarur bo'ladi. Fuqarolik huquqi ijtimoiy manfaatlarni ularning subyektlarini tartibga soluvchi fuqarolik huquqlari bilan ta'minlash sohasida, yoki bo'lmasa ularga himoya qiluvchi fuqarolik huquqini berish sohasida tan oladi.

Tartibga soluvchi fuqarolik huquqlari o'zlari tartibga soluvchi jarayonlarning normal kechishiga chaqirilganligi sababli, tegishli manfaatlar to'siqlarsiz amalga oshiriladi va shu tufayli himoyaga muhtoj bo'lmaydi. Ijtimoiy manfaat qonun tomonidan himoyalaniishi uchun, u qonun tomonidan, uning subyektini himoyalovchi fuqarolik huquqi bilan ta'minlangan holda, tan olingan bo'lishi kerak.

Ijtimoiy manfaatning qonun tomonidan himoyalaniishi maqomiga ega bo'lishning yana bir usuli uning himoyalovchi fuqarolik huquqini ta'minlovchisi bu manfaatni himoya qilishga yo'naltirilgan bo'lishi kerak. Shunday qilib, ijtimoiy manfaatning qonun tomonidan himoyalanganlik maqomini olishi uchun, birinchidan, u qonun tomonidan, uning subyektini himoyalovchi fuqarolik huquqi bilan ta'minlangan holda, tan olingan bo'lishi kerak, ikkinchidan, bu huquq mazkur manfaatni himoya qilishga yo'naltirilgan bo'lishi lozim.

Biznes faoliyatini kafolatlaydigan tamoyillardan biri bu - iqtisodiy faollik erkinligi tamoyili hisoblanadi va u O'zbekiston Konstitutsiyasining 65-moddasida o'z ifodasini topgan. Bu tamoyilning bozor iqtisodiy munosabatlarini tashkil etishdagi alohida o'rne shundan iboratki, muqaddam iqtisodiy munosabatlar faqatgina yuqori turuvchi davlat organlarining direktiv ko'rsatmalari asosida belgilanar edi, bunday tartibning mavjudligi esa fuqarolarning ishbilarmonligi, ijodiy tashabbuskorligi, ijtimoiy faolligiga to'siqinlik qilar, bir so'z bilan aytganda yo'l bermas edi. Bozor iqtisodi sharoiti esa jamiyat ehtiyojini hisobga olgan holda, mulkiy munosabatlarning sifat jihatidan tubdan o'zgarib borishiga, moddiy ishlab chiqarishni rivojlan-tirishga, mehnat unumdorligini oshirishga, erkin mehnatning qaror topishiga olib keldi, natijada tadbirkorlar yuqoridan buyruq, ko'rsatma-larni kutmasdan, bozor qonuniyatlariga izchil tayangan holda, moddiy



ishlab chiqarish va xizmat ko'rsatishni erkin, o'z ixtiyorlariga binoan, bozor talablariga qat'iy rioya etgan holda amalga oshiradigan bo'ldi.

Biznes faoliyatini kafolatlaydigan tamoyillardan yana biri-bu biznes subyektlarining iqtisodiy manfaatlarini himoya qilish tamoyili bo'lib, bunga ko'ra ularning iqtisodiy manfaati tegishli organlar tomonidan qonunda belgilangan tartibda himoya qilinadi. Masalan, yangi tashkil etilgan tadbirkorlarga moddiy jihatdan o'z iqtisodini tiklab olishda, ya'ni bank orqali ularga qarz berishda va soliq to'lashda ma'lum bir imtiyozlar berilgan.

Muhim asosiy tamoyillardan hisoblangan xo'jalik munosabatlariga iqtisodiy uslublarni qo'llash asosida davlatning ta'sir etish tamoyili haqida to'xtalganda, bu tamoyil yurtimizning iqtisodiy rivojlanishiga direktiva, buyruq orqali ta'sir etish usulining iqtisodiy usuliga, mehnat jamoasining, yakka shaxsning tovar ishlab chiqarish, ish va xizmat ko'rsatishda manfaatlarini hisobga olishga qaratilganligida ifodalanadi. Bunga soliq undirishni misol keltirsa bo'ladi. Muqaddam soliqlar barcha tashkilotlardan olingan daromaddan bir xilda ushlab qolinmasdan, balki ilg'or korxonaning mablag'idan samarasi past korxonaga uchun ham ushlab qolinadi. Hozir esa davlat tomonidan soliqlar tizimining aniq qo'yilganligi har bir korxonaga va tashkilotlarning o'z rivojidan manfaat-dorligini oshiradi. Davlatning korxonaga va tashkilotlarga ta'sir etishi beriladigan buyruqqa va ko'rsatmaga emas, balki iqtisodiy usulga asoslanadi, degan xulosaga kelinadi.

Biznesga oid asosiy tamoyillardan biri qonuniylik, u barcha fanlarga tegishli umumiy tamoyil bo'lsa ham, biznes munosabatlari sharoitida o'ziga xos xususiyatga ega va uning mazmunida tadbirkorlik subyektlarining qonun taqiqlamagan har qanday faoliyat bilan shug'ullanishlari mumkinligi qoidasi yotganligi bilan ahamiyatli.

Ushbu biznesni rivojlantirishga qaratilgan tamoyillar; pirovardida, mamlakatimizda tadbirkorlarning iqtisodiy faoliyatini ma'lum bir maqsad sari to'g'ri yo'naltirib, huquqiy tartibga solib turadi va ularning huquq va manfaatlarini kengroq talqin yetilib, kafolatlarini to'la ta'minlashga xizmat qiladigan qoidalar asos qilib qo'yilganini anglatadi va shu o'rinda Prezidentimiz Shavkat Mirziyoyev tomonidan O'zbekiston Respublikasi Konstitutsiyasi qabul qilinganligining 26-yilligiga bag'ishlangan tantanali marosimdag

ma'ruzasida "mamlakatimiz taraqqiyoti va xalqimiz farovonligini ta'minlashning eng samarali yo'li bu – tadbirkorlikni qo'llab-quvvatlash ekanini hayotning o'zi ko'rsatmoqda" deb alohida ta'kidlaganligi va 2024 yilni "Yoshlar va biznesni qo'llab-quvvatlash yili" deb nomlanganligi biznes, tadbirkorlikning mamlakatimiz taraqqiyoti va xalqimiz farovonligini ta'minlashdagi roli naqadar ulkan va zalvorli ekanligidan darak berib turganligini alohida e'tirof etish o'rinli bo'ladi.

Аннотация. В статье рассмотрены принципы и основные правила ведения бизнеса, совместимость принципов ведения бизнеса с принципами защиты свобод и прав субъектов. Констатируется, что принципы направляют экономическую деятельность предпринимателей в стране к определенной цели и законодательно регулируют её.

Принципы, основные правила, бизнес, предпринимательство, свобода субъекта, защита прав, экономическая деятельность, правовое регулирование, гражданин, юридическое лицо.

Annotation. This article discusses the principles, that is, the basic rules of doing business. The compatibility of these principles with the principles of protecting the freedoms and rights of subjects is stated. It is stated that the principles ultimately guide the economic activities of entrepreneurs in our country towards a specific goal and regulate it legislatively.

Principles, main rules, business, entrepreneurship, freedom of subjects, protection of rights, economic activity, legal regulation, citizen legal entity, dispositive.

Foydalanilgan adabiyotlar

1. O'zbekiston Respublikasi Konstitutsiyasi. "O'ZBEKISTON" NMIU, 2024.
2. LexUZ. Iqtisodiy, ijtimoiy va madaniy huquqlar to'g'risidagi Xalqaro pakt. 15-moddasi.
3. O'zbekiston Respublikasi Fuqarolik kodeksi. T.: "Adolat", 2021.
4. Mirziyoyev Sh.M. Bilimli avlod – buyuk kelajakning, tadbirkor xalq-farovon hayotning, do'stona hamkorlik esa taraqqiyotning kafolatidir. T.: "O'ZBEKISTON" NMIU, 2019.



JINOYAT PROTSESSIDA MALAKALI YURIDIK YORDAM Olishni KAFOLATLOVCHI XARAJATLAR



Maqolada, gumon qilinuvchi, ayblanuvchi, sudlanuvchini himoyalash huquqi bilan ta'minlashning xalqaro huquq normalari hamda konstitutsiyada belgilangan asoslari, yuridik yordam ko'rsatganlik uchun himoyachiga davlat hisobidan haq to'lash tartibi va miqdorlari bo'yicha jinoyat-protsessual qonunchiligidagi bo'shliqlar, noaniqliklar taxlit qilinib, ularni bartaraf etish, shuningdek jabrlanuvchining huquqlari va qonuniy manfaatlarini muhofaza qilishning huquqiy asoslarini takomillashtirish yuzasidan takliflar ishlab chiqilgan.

Jinoyat ishlarini yuritish bilan bog'liq xarajatlardan biri inson huquqlari bo'yicha xalqaro standartlar asosida konstitutsiya darajasida mustahkamlangan hisoblanadi. Bunda gap, gumon qilinuvchi, ayblanuvchi, sudlanuvchi malakaviy yuridik yordam uchun to'lovdan batamom yoki qisman ozod etilganda advokat mehnatiga davlat hisobidan haq to'lash xususida bormoqda.

Jumladan, Inson huquqlari umumjahon deklaratsiyasining (1948-yil 10-dekabr) 11-moddasiga ko'ra, jinoyat sodir etganlikda ayblangan har bir inson himoya uchun barcha

SULTONOV Abdulla Azamatovich
IIV Akademiyasi Jinoyat-protsessual huquqi kafedrası tadqiqotchisi, yuridik fanlar bo'yicha falsafa doktori(PhD), dotsent
sultonovabdulla102@gmail.com

Konstitutsiya, jinoyat-protsessi, jinoyat ishi, protsessual xarajat, yuridik yordam uchun to'lov, himoyachi, gumon qilinuvchi, ayblanuvchi, sudlanuvchi, jabrlanuvchi.

imkoniyatlar ta'minlangan holda, ochiq sud majlisi yo'li bilan uning aybi qonuniy tartibda aniqlanmaguncha aybsiz deb hisoblanishga haqli hisoblanadi[1]. Shuningdek, "Fuqaroviy va siyosiy huquqlar to'g'risida"gi Xalqaro paktning (1966 yil 16 dekabr) 14-moddasi

3-qismidagi har bir kishining o'ziga qo'yilgan ayblov ko'rib chiqilayotganda to'liq tenglik asosida kafolatlanishi lozim bo'lgan huquqlari qatoriga "odil sud manfaatlarini talab etgan har qanday holda o'ziga tayinlangan himoyachiga ega bo'lish, unga to'lash uchun yetarli mablag'i bo'lmagan barcha hollarda



o'ziga himoyachining tekinga berilishi" [2] belgilangan. Qolaversa, "2022 — 2026 yillarga mo'ljallangan Yangi O'zbekistonning taraqqiyot strategiyasi"da ham advokatura institutining inson huquqlari, erkinliklari va qonuniy manfaatlarini himoya qilishdagi salohiyatini tubdan oshirish (19-maqсад)

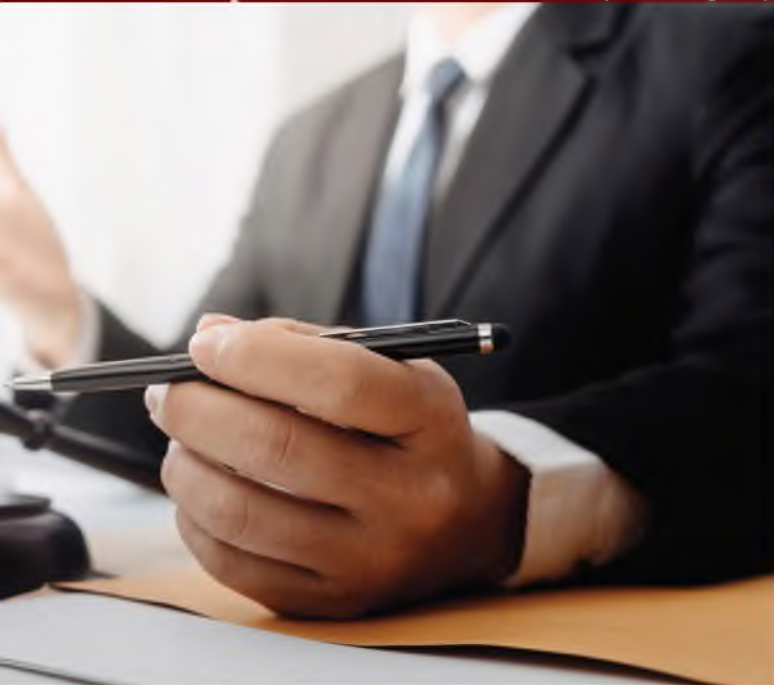

vazifasi belgilab berilgan[3].

Himoyalaniş huquqiga oid xalqaro huquqning umum e'tirof etilgan prinsiplarini milliy qonunchilikka implementatsiya qilish maqsadida yangi tahrirdagi O'zbekiston Respublikasi Konstitutsiyasida (29-modda) har kimning malakali yuridik yordam olish huquqi hamda qonunda nazarda tutilgan hollarda davlat hisobidan yuridik yordam ko'rsatilishi masalasiga yanada kengroq o'rin berildi. Unga muvofiq, har bir shaxs jinoyat protsessining har qanday bosqichida, shaxs ushlanganida esa uning harakatlanish erkinligi huquqi amalda cheklangan paytdan e'tiboran o'z tanloviga ko'ra advokat yordamidan foydalanish huquqiga ega hisoblanadi[4].

Jinoyat-protsessual kodeksida bo'lsa, mazkur konstitutsiyaviy norma gumon qilinuvchi, ayblanuvchi va sudlanuvchi himoyalaniş huquqiga ega ekanligi tarzida belgilangan. Ushbu huquq surishtiruvchi, tergovchi, prokuror, sud zimmasidagi gumon qilinuvchiga, ayblanuvchiga va sudlanuvchiga unga berilgan huquqlarni tushuntirib berish hamda u o'ziga qo'yilgan ayblovdan himoyalaniş uchun qonunda nazarda tutilgan barcha vosita va usullardan foydalanishga qaratilgan chora-tadbirlar

ko'rish majburiyati orqali ta'minlanadi. Shuningdek, himoyachi gumon qilinuvchi, ayblanuvchi, sudlanuvchi, ularning qonuniy vakillari, shuningdek ularning iltimosi yoki roziligi bilan boshqa shaxslar tomonidan taklif etilishi mumkin. Bundan tashqari, ishni yuritayotgan surishtiruvchi, tergovchi, prokuror yoki sud gumon qilinuvchini, ayblanuvchini, sudlanuvchini yuridik yordam uchun to'lovdan batamom yoki qisman ozod etishga haqli hisoblanadi.

Mana shunday hollarda advokat mehnati uchun to'lanadigan mablag'lar, JPKning 318-moddasi 4-bandi asosida "JPKning 50-moddasiga muvofiq sudlanuvchi to'lovdan ozod qilingan taqdirda yuridik yordam ko'rsatganlik uchun himoyachiga to'lanadigan haq" shaklida protsessual xarajatlarning turlaridan biri sifatida e'tirof etilgan.

Aytish mumkinki,

ayni vaqtda protsessual xarajatlar institutidagi faqat ushbu xarajat turi bo'yicha qonunchilik mexanizmlari nisbatan kengroq shakllangan hamda amalda ishlamoqda deb baho bersa bo'ladi. Xususan, O'zbekiston Respublikasi Advokatlar palatasi tomonidan taqdim etilgan ma'lumotlarga ko'ra, 2020-yilda surishtiruvchi, tergovchi yoki sudlar tomonidan chiqarilgan jami 88 761 ta qaror va ajrimlar asosida 14 156 390 898 so'mlik protsessual xarajatlar to'lab berilgan bo'lsa, 2021 yilda jami 133 909 ta qaror va ajrim asosida ushbu miqdor besh barobarga qadar ortib, 74 171 793 475 so'mni tashkil etgan[5].

Ushbu xarajat turi bo'yicha muhim hujjatlardan biri bo'lgan O'zbekiston Respublikasining "Advokatura to'g'risida"gi (1996 yil 27 dekabr) qonunning 11-moddasiga muvofiq, shaxs to'lovga qobiliyatsizligi sababli ko'rsatilgan yuridik yordam haqini to'lashdan ozod etilganda, jinoyat ishi bo'yicha tayinlangan advokatning yuridik yordami uchun haq to'lash O'zbekiston Respublikasi Vazirlar Mahkamasi tomonidan belgilangan tartibda davlat hisobidan amalga oshirilishi belgilangan[6].

O'zbekiston Respublikasi Vazirlar Mahkamasining "Advokatlar tomonidan ko'rsatilgan yuridik yordam uchun davlat hisobidan haq to'lash mexanizmini takomillashtirish chora-tadbirlari



to'g'risida"gi (2008 yil 20 iyun, 137-son) qarori bo'lsa, gumon qilinuvchi, ayblanuvchi yoki sudlanuvchini yuridik yordam ko'rsatilganligi evaziga haq to'lashdan ozod qilinishiga sabab bo'ladigan daromadining miqdorini aniqlash (MHTEKMning 52,70 foizidan ortiq bo'lmagan) hamda ushbu mablag'larni Davlat budjetining xarajatlari parametrlarida nazarda tutish uchun asos bo'lib xizmat qiladi[7]. Mazkur qaror asosida qabul qilingan Adliya vazirligi hamda Moliya vazirligining 2008 yil 26-noyabrdagi "Gumon qilinuvchi, ayblanuvchi yoki sudlanuvchiga advokatlar tomonidan yuridik yordam ko'rsatish bo'yicha xarajatlarni davlat hisobiga o'tkazish tartibi to'g'risidagi nizomni tasdiqlash haqida" qarorida esa, advokatlar tomonidan yuridik yordam ko'rsatilganligi uchun to'lovlar miqdori hamda tartibi belgilab berilgan[8].

Shu bilan birga, O'zbekiston Respublikasining "Davlat hisobidan yuridik yordam ko'rsatish to'g'risida"gi (2023 yil 16 iyun) Qonunida davlat hisobidan yuridik yordam ko'rsatish sohasidagi munosabatlar, jumladan davlat hisobidan yuridik yordam tushunchasi, davlat hisobidan yuridik yordam olish huquqiga ega bo'lgan jismoniy shaxslar toifasi va boshqa shu kabi muhim masalalar tartibga solingan[9].

Yuqoridagi qayd etilgan normativ-huquqiy hujjatlarga ko'ra, gumon qilinuvchi, ayblanuvchi yoki sudlanuvchi yuridik yordam ko'rsatganlik uchun quyidagi hollarda to'lovdan ozod qilinishi mumkin:

- *gumon qilinuvchi, ayblanuvchi yoki sudlanuvchining oilasida har bir oila a'zosiga to'g'ri keladigan yalpi oylik daromad yuridik yordam ko'rsatilganligi uchun haq to'lashdan ozod qilish to'g'risida qaror (ajrim) qabul qilingan kundagi mehnatga haq to'lashning eng kam miqdorining 52,70 foizidan ortiq bo'lmaganda (553 350 so'm[10]);*
- *gumon qilinuvchi, ayblanuvchi va sudlanuvchi himoyachidan voz kechishi bilan bog'liq protsessual harakatda advokat ishtirok etishi hollarda (JPKning 52-moddasi);*
- *O'zbekiston Respublikasi Jinoyat-protsessual kodeksi 52-moddasining ikkinchi qismiga muvofiq jinoyat ishida himoyachining qatnashishi majburiy deb hisoblangan hollarda.*

Ushbu holatlardan dastlabkisiga asoslanish uchun gumon qilinuvchi, ayblanuvchi va sudlanuvchining advokat tomonidan ko'rsatiladigan yuridik yordam uchun to'lov imkoniyatiga ega emasligi aniqlanishi lozim bo'ladi. Buning uchun uning ish joyidan berilgan oxirgi o'n ikki oylik daromadi to'g'risidagi ma'lumotnoma mavjud bo'lgan taqdirda, uni ilova qilgan holda yashash joyidagi mahalla, ovul, qishloq fuqarolar yig'ini yoki fuqarolar yig'ini tomonidan vakolatlangan komissiya tomonidan berilgan xulosa o'rganib chiqiladi. Yoxud ushbu shaxslar ish joyiga ega bo'lmasalar, ularning "Ijtimoiy himoya yagona reyestri" [12] axborot tizimi vositasida kam ta'minlangan shaxs deb e'tirof etilganligi haqidagi axborot "Yuridik yordam" [12] axborot tizimi orqali avtomatik ravishda tekshiriladi.

Mavjud tartibga ko'ra, advokatlar tomonidan yuridik yordam ko'rsatilganligi uchun to'lovlar miqdori quyidagicha belgilanadi:

- surishtiruv jarayonida, dastlabki tergov bosqichida, birinchi instansiya sudlarida va apellatsiya, kassatsiya yoki nazorat tartibida ko'rilayotgan ishlarda har bir kun uchun bazaviy hisoblash miqdorining 50 foizi (170 000 so'm);

- dam olish va bayram (ishlanmaydigan) kunlari advokatlar tomonidan yuridik yordam ko'rsatilganligi uchun to'lov eng kam oylik ish haqining 100 foizi miqdorida, tungi vaqtda esa eng kam oylik ish haqining 75 foizi;

- ikki va undan ortiq shaxslarga bitta jinoiy ish bo'yicha advokatlar tomonidan yuridik yordam ko'rsatilganligi uchun to'lov har bir ishonch bildiruvchiga (himoya ostidagi shaxsga) belgilangan to'lov miqdorining 80 foizi hisobida aniqlanadi.

Shuningdek, o'rnatilgan tartibga ko'ra advokatlar tomonidan yuridik yordam ko'rsatishga doir xizmat safari va transport xarajatlari yuridik yordam to'g'risidagi ma'lumotnomada ko'rsatiladi. Ushbu ma'lumotnomaning bir nusxasi yuridik yordam ko'rsatilganligi uchun haq to'lashdan ozod qilish to'g'risidagi qaror (ajrim)ga ilova sifatida tegishli hududiy moliya organiga yuboriladi. Tegishli hududiy moliya organi esa o'ttiz kunlik muddatda ma'lumotnomada qayd etilgan pul mablag'larini advokatlik tuzilmasining bank hisob raqamiga o'tkazib





beradi.

Yuqoridagilardan ko'rinadiki, JPKning 318-modda 4-banddagi gumon qilinuvchi, ayblanuvchi, sudlanuvchi to'lovdan ozod qilingan taqdirda yuridik yordam ko'rsatganlik uchun himoyachiga to'lanadigan haqning tarkibiga:

– himoya ostidagi shaxs (gumon qilinuvchi, ayblanuvchi, sudlanuvchi)ga yuridik yordam ko'rsatish uchun sarflangan vaqt(kun) uchun hisoblangan to'lovlar;

– advokatning topshiriqni bajarish bilan bog'liq sarflangan kompensatsiya xarajatlari(xizmat safari va transport xarajatlari)ni kiritisa bo'ladi.

Mazkur xarajatlar, surishtiruvchi, tergovchi, prokuror yoki sudning qarori (ajrim) bilan gumon qilinuvchi, ayblanuvchi, sudlanuvchi yuridik yordam uchun to'lovdan batamom ozod etilganda to'liq davlat hisobidan qoplanadi. Biroq, JPKning 50-moddasida gumon qilinuvchi, ayblanuvchi, sudlanuvchini yuridik yordam uchun to'lovdan qisman ozod etish mumkinligi ham belgilangan bo'lib, bunday holatda ushbu to'lovlarning qancha qismini qoplanishi masalasi bir qadar bahsli hisoblanadi. Aksiga olib, himoya huquqini tartibga soladigan qonunchilik hujjatlarining hech birida yuridik yordam uchun to'lovdan qisman ozod etish asoslari, shartlari va oqibatlarini tartibga soladigan normalar uchramaydi. Bu esa, gumon qilinuvchi, ayblanuvchi, sudlanuvchini yuridik yordam uchun to'lovdan qisman ozod etish masalasini atroflicha muhokama qilish zaruratini yuzaga keltiradi.

Yuridik yordam uchun to'lovdan qisman ozod etishga doir qoidaning rivojlanish tarixini o'rganish maqsadida O'zbekiston hududida amalda bo'lgan Jinoyat-protsessual kodekslari (1922, 1926, 1929, 1959 y. JPKlar) o'rganilganda, ulardan faqat O'zbekiston SSRning 1959 yil 21 maydagi Jinoyat-protsessual kodeksida ayblanuvchini yuridik yordam uchun to'lovdan batamom yoki qisman ozod etish haqidagi qoida kiritilgan (42-modda) [13]. Muhokama qilinayotgan masala bo'yicha ayrim xorijiy davlatlarning jinoyat-protsessual qonunchiligi o'rganilganda, bu borada turlicha yondashuvlarning mavjudligi aniqlandi. Misol uchun, Rossiya Federatsiyasi, Ukraina va Ozarbayjon Respublikasi kabi davlatlarning Jinoyat-protsessual kodekslarida gumon qilinuvchi, ayblanuvchi,

sudlanuvchi yuridik yordam uchun to'lovdan ozod qilinishi bo'yicha normalar mavjud bo'lsa-da, biroq, yuridik yordam olish uchun davlatning kafolati doirasi batamom yoki qisman degan so'zlar bilan chegaralanmagan. Belarus (46-modda) [14] hamda Qozog'iston (68-modda) [15] Respublikalari jinoyat-protsessual kodekslarida bo'lsa, shaxsning davlat hisobidan yuridik yordam olishga oid huquqlari kafolatini mustahkamlashda xuddi O'zbekiston Respublikasi qonunchiligi singari "to'liq yoki qisman" degan so'zlar qo'llanilgan. O'z navbatida, ushbu jinoyat-protsessual qonunchiligi, shuningdek ilmiy adabiyotlarda [16] ham shaxsni "yuridik yordam uchun to'lovdan batamom yoki qisman ozod etish"ning asoslari hamda shartini aniqlashtirish bo'yicha yechimlarni uchratib bo'lmaydi.

Bundan tashqari, o'zbek tilida "qisman" [arabchada – biror bo'lak, qism, jihatdan; bir oz, bir qadar] so'zi, ma'lum bir qism bo'yicha, bir jihatdan; to'la holda emas; ma'lum darajada degan mazmunlarda qo'llaniladi [17]. Jinoyat-protsessual huquqi nuqtai nazaridan esa ushbu atamaning qo'llanilishi, advokat tomonidan ko'rsatilgan yuridik yordam uchun haq to'lash majburiyatining bir qismini gumon qilinuvchi, ayblanuvchi, sudlanuvchiga yuklab, to'lovning qolgan qismini davlat hisobidan qoplashni anglatadi. Biroq, bu holat bizningcha, yuqoridagi keltirilgan xalqaro huquqning umume'tirof etilgan prinsiplari, jumladan Inson huquqlari umumjahon deklaratsiyasi (1948 yil 10 dekabr) hamda uning asosida qabul qilingan "Fuqaroviy va siyosiy huquqlar to'g'risida"gi Xalqaro paktdagi (1966 yil 16 dekabr) himoyachiga to'lash uchun yetarli mablag'i bo'lmagan barcha hollarda shaxsga himoyachining tekinga berilishi haqidagi normalarga (14-moddasi 3-qismi) muvofiq kelmaydi. Qolaversa, moddiy imkoniyati cheklangan gumon qilinuvchi, ayblanuvchi, sudlanuvchiga yuridik yordam ko'rsatganlik uchun xizmat haqining bir qismini to'lash majburiyatini yuklash, xalqaro huquqning umume'tirof etilgan prinsip va normalaridan tashqari Yangi tahrirdagi Konstitutsiya normalarini (29-modda) bir tomonlama chetlab o'tishdek tasavvur uyg'otishi mumkin.

Yuqoridagilardan kelib chiqqan holda, O'zbekiston Respublikasining 1994 yil 22 sentabrda qabul qilingan 2013-XII-sonli Qonuni bilan tasdiqlangan O'zbekiston Respublikasi Jinoyat-protsessual kodeksining



50-moddasi to'rtinchi qismi mantidagi "batamom yoki qisman" degan so'zlarni chiqarib tashlash taklif etiladi.

Shu asosda, ushbu moddani quyidagi tahrirda bayon etish mumkin bo'ladi:

"Ishni yuritayotgan surishtiruvchi, tergovchi, prokuror yoki sud gumon qilinuvchini, ayblanuvchini, sudlanuvchini yuridik yordam uchun to'lovdan ozod etishga haqlidir. Bunday hollarda advokat mehnatiga haq to'lash xarajatlari Vazirlar Mahkamasi belgilaydigan tartibda davlat hisobidan bo'ladi."

Bundan tashqari, O'zbekiston Respublikasi "Davlat hisobidan yuridik yordam ko'rsatish to'g'risida"gi (2023 yil 16 iyun) Qonunining 3-moddasida "davlat hisobidan yuridik yordam" tushunchasiga berilgan ta'rifdagi "to'liq yoki qisman" degan so'zlarni chiqarib tashlash va shu asosda ushbu normani quyidagi tahrirda bayon qilish maqsadga muvofiq hisoblanadi:

"davlat hisobidan yuridik yordam — ushbu Qonunda belgilangan tartib-taomillar va shartlarga muvofiq davlat hisobidan ko'rsatiladigan, jismoniy shaxslarning huquqlarini, erkinliklarini va qonuniy manfaatlarini himoya qilishga qaratilgan malakali yuridik yordam;"

Masalaning yana bir jihati, yangi tahrirdagi Konstitutsiyaning 29-moddasi oltinchi qismidagi "Huquqbuzarliklardan jabrlanganlarning huquqlari qonun bilan muhofaza qilinadi. Davlat jabrlanganlarga himoyalaniшни va odil sudlovdan foydalanishni ta'minlaydi, ularga yetkazilgan zararning o'rnini qoplanishi uchun shart-sharoitlar yaratadi" degan normaning mohiyatiga doir hisoblanadi. Umuman olganda ushbu qoida odil sudlovda jabrlanuvchining huquqlari va qonuniy manfaatlarini to'la muhofaza qilinadi degan xulosani beradi. Yana shuningdek, ushbu norma bir qarashda, jinoyat ishi bo'yicha jabrlanuvchilarga ham davlat hisobidan yuridik yordam ko'rsatiladi hamda ushbu mablag'lar protsessual xarajat sifatida e'tirof etilishi lozim degan farazlarni shakllantirishi

***Grammatik sharhlash.** Grammatik sharhlashda normativ-huquqiy hujjat normasining umumiy mohiyatiga emas, balki undagi alohida terminlar, so'zlar yoki ma'lum gap mohiyatiga yoki ma'lum gaplar guruhiga e'tibor beriladi. Shuning uchun, normativ-huquqiy hujjat loyihalarini tayyorlashda huquqshunos va tilshunos olimlarning o'zaro hamkorligini yo'lga qo'yish zarur. Bu normativ-huquqiy hujjatdagi terminlarni va muayyan atamalarni qo'llashda xatoliklarga yo'l qo'yilishining oldini oladi. (Najimov M.K. Norma ijodkorligi. Darslik. – Toshkent: TDYUU, 2018. –51 b.)

mumkin. Chunki, norma matnidagi "Huquqbuzarliklardan jabrlanganlarning huquqlari qonun bilan muhofaza qilinadi" hamda "Davlat jabrlanganlarga himoyalaniшни ...ta'minlaydi..." degan qoidalar umumiy mazmuniga ko'ra shunday tasavvurlarni yuzaga keltiradi. Qolaversa, gumon qilinuvchi, ayblanuvchi, sudlanuvchi ham xalqaro huquqning umume'tirof etilgan prinsiplariga muvofiq yangi tahrirdagi Konstitutsiyada mustahkamlangan yuqoridagi modda (29-modda) asosida yuridik yordam ko'rsatganlik uchun to'lovdan ozod qilinadi.

Aynan ushbu holatga aniqlik kiritish maqsadida yangi tahrirdagi Konstitutsiyaning 29-moddasi oltinchi qismidagi ayrim qoidalarni jinoyat-protsessual huquqi nuqtai nazaridan grammatik sharhlash^{*} lozim bo'ladi. Buning uchun avvalo, "huquqbuzarliklar" tushunchasini huquqiy ta'rifini oydinlashtirish talab etiladi. Demak, huquqbuzarlik – sodir etilganligi uchun ma'muriy yoki jinoiy javobgarlik nazarda tutilgan aybli g'ayrihuquqiy qilmish (harakat yoki harakatsizlik)dir[18].

Jabrlanganlar deganda, jinoyat, xuddi shuningdek aqli noraso shaxsning ijtimoiy xavfli qilmishi oqibatida ma'naviy, jismoniy yoki mulkiy zarar yetkazilgan (JPK 54-modda) hamda ma'muriy huquqbuzarlik yo'li bilan ma'naviy, jismoniy yoki mulkiy zarar yetkazilgan shaxslar tushuniladi (MJtK 295-modda) [19]. Shu asosda, jabrlangan shaxslarning jinoyat ishlarini yuritishdagi huquqlari O'zbekiston Respublikasi jinoyat-protsessual kodeksining 55-moddasi birinchi qismida, ma'muriy huquqbuzarlik to'g'risidagi ishlarni ko'rib chiqishga doir huquqlari O'zbekiston Respublikasi Ma'muriy javobgarlik to'g'risidagi kodeksining 295-moddasi ikkinchi qismida belgilangan. Huquqbuzarliklardan jabrlanganlarning mazkur huquqlari birinchi navbatda O'zbekiston Respublikasi Konstitutsiyasi, shuningdek O'zbekiston Respublikasining Jinoyat, Jinoyat-protsessual kodekslari hamda O'zbekiston Respublikasining Ma'muriy javobgarlik to'g'risidagi^{*} kodeksi va ular asosida qabul qilingan boshqa normativ-huquqiy hujjatlar asosida muhofaza qilinadi.



O'z navbatida, mazkur konstitutsiyaviy normaga mantiqiy sharh* berilganda masalaning mohiyati yanada oydinlashishi mumkin. Jumladan, undagi davlat tomonidan jabrlanganlarga himoyalaniish va odil sudlovdan foydalanish huquqini ta'minlanishi, shuningdek yetkazilgan zararining o'zni qoplash uchun shart-sharoitlar yaratishiga oid qoidalar mohiyatan keng qamrovli hisoblanadi. Bu bir tomondan, odil sudlovda jabrlanuvchilarga o'z huquqlari va qonuniy manfaatlarini ro'yobga chiqarish uchun yetarli va teng imkoniyatlar yaratib berilishini anglatasa, ikkinchidan jinoyat protsessida ko'riladigan fuqaroviy da'volarni hal etish, shu jumladan jinoyat natijasida yetkazilgan mulkiy zarar o'rnini qoplashga qaratilgan barcha choralar ko'rilishini bildiradi.

Ushbu norma yana shuni anglatadiki, jinoyat-protsessual munosabatlarning asosiy subyekti jabrlanuvchi hisoblanadi hamda yuritilayotgan jinoyat ishining markazida jabrlanuvchining manfaatlarini turadi. Eng muhimi, sud muhokamasida tortishuv prinsipini ta'minlashda taraflardan biri sifatida ishtirok etadigan davlat va jamoat ayblovchilari tomonidan ham jabrlanuvchining qonuniy manfaatlariga ustuvorlik beriladi. Biroq, bu degani jabrlanuvchi jinoyat to'g'risidagi yozma yoki og'zaki arizani taqdim etib ishni yuritishga mas'ul bo'lgan mansabdor shaxslar tomonidan jinoyat ishini qonuniy hal etilishini kuzatib turadi degan xulosani bermaydi.

Binobarin, JPKning 55-moddasida belgilangan huquqlarni amalga oshirish, shuningdek jinoyat protsessida ko'riladigan fuqaroviy da'voni qo'zg'atish (33-bob), mulkni jabrlanuvchiga da'vogarga qaytarish (34-bob) kabi buzilgan huquqlarini tiklash istagi jabrlanuvchidan faol harakatlarni amalga oshirishni taqozo etadi. JPKning

62-moddasi talablariga ko'ra, jabrlanuvchi ushbu harakatlarni bevosita o'zi yoki vakillari orqali amalga oshiradi. Lozim topsa, vakil sifatida advokat yollab, uning yuridik yordamidan foydalangan holda huquq va manfaatlarini ro'yobga chiqarish huquqiga ega bo'ladi. Biroq, jinoyat oqibatida vafot etgan shaxs (jabrlanuvchi) yoxud voyaga yetmagan yoki muomalaga layoqatsiz deb e'tirof etilgan jabrlanuvchilar bunday imkoniyatga ega bo'lmasligi mumkin. Garchi, JPKning 55-moddasi beshinchi qismida "jabrlanuvchining o'limiga olib kelgan jinoyatlar to'g'risidagi ishlar bo'yicha ushbu moddada ko'rsatilgan huquq va majburiyatlarni dastlabki tergov organlari yoki sud tomonidan marhumning qonuniy vakili deb e'tirof etilgan yaqin qarindoshlari yoki boshqa shaxslar amalga oshiradilar" deyilgan bo'lsa-da, huquqni qo'llash amaliyoti nuqtai nazaridan ushbu tartibni mukammal deb bo'lmaydi.

Shuningdek, JPKning 318-moddasi 1-bandidagi jabrlanuvchilarning vakillariga yo'lkira hamda turar joy xarajatlarini to'lab berilishi yoki bo'lmasa 319-moddasiga muvofiq jabrlanuvchining vakili sifatida chaqirilgan shaxslarning o'rtacha ish haqini saqlanishi ham vafot etgan jabrlanuvchining qonuniy manfaatlarini ta'minlash uchun yetarli emas bizningcha. Boisi, jinoyat natijasida vafot etgan shaxs (jabrlanuvchi)ning qonuniy vakili sifatida e'tirof etiladigan yaqin qarindoshi bo'lmaganda jinoyat ishlarini yuritishda uning qonuniy manfaatlarini yetarli darajada ifodalanganligi mumkin. Shuningdek, vafot etgan jabrlanuvchining yaqin qarindoshi bo'lsa ham unda vakil sifatida advokat yollash uchun moddiy imkoniyatning yetishmaslik holati ham uchrab turadi. Tabiiyki, ushbu vaziyat jinoyat protsessida jabrlanuvchining

* **Ma'lumot uchun:** JKning 2-moddasida Jinoyat kodeksining vazifalari sifatida shaxsni, uning huquq va erkinliklarini, jamiyat va davlat manfaatlarini, mulkni, tabiiy muhitni, tinchlikni, insoniyat xavfsizligini jinoyat tajovuzlardan qo'riqlash, shuningdek jinoyatlarning oldini olish, fuqarolarni respublika Konstitutsiyasi va qonunlariga rioya qilish ruhida tarbiyalash belgilangan.

* **Ma'lumot uchun:** MjTKning 2-moddasida ma'muriy javobgarlik to'g'risidagi qonunchilikning vazifalari sifatida inson va jamiyat farovonligi yo'lida fuqarolarning huquq va erkinliklarini, mulkni, davlat va jamoat tartibini, tabiiy muhitni muhofaza qilish, ijtimoiy adolat va qonuniylikni ta'minlash, ma'muriy huquqbuzarliklar to'g'risidagi ishlarning o'z vaqtida va obyektiv ko'rib chiqilishi, shuningdek bunday huquqbuzarliklarning oldini olish, fuqarolarni O'zbekiston Respublikasi Konstitutsiyasi va qonunlariga rioya etish ruhida tarbiyalash belgilangan.

* **Mantiqiy sharhlash.** Mantiqiy sharhlash grammatik sharhlashdan farqli ravishda qonun va normadagi so'zlarning tom ma'nosini aniqlashga emas, balki norma ijodkori ifodalab yermoqchi bo'lgan va aniq so'z shaklida ko'rsatib qo'yilmagan qoidaning mohiyatini aniqlashga xizmat qiladi. Mantiqiy sharhlash orqali normativ-huquqiy hujjatning ikki xil talqin qilinishi kelib chiqadi. Ularning birinchisi, normativ-huquqiy hujjatning asl mohiyati bo'lsa, ikkinchisi, mantiqiy sharhlash orqali aniqlangan mohiyati. (Najimov M.K. Norma ijodkorligi. Darslik. –Toshkent: TDYUU, 2018. –51 b.)

protsessual huquqi va qonuniy manfaatlarini muhofaza etish samaradorligiga, pirovardida, Konstitutsiyaning 29-moddasida nazarda tutilgan maqsadlarga erishishga salbiy ta'sir ko'rsatish ehtimolini yuzaga keltiradi.

Bundan ko'rinadiki, jabrlanuvchi, shu jumladan aynan jinoyat oqibatida vafot etgan jabrlanuvchining huquqi va qonuniy manfaatlarini himoya qilish jinoyat-protsessual huquqidagi dolzarb masalalardan hisoblanadi. Garchi, ba'zi ilmiy manbalarda[20] bu borada muhim taklif va tavsiyalar ilgari so'rilgan bo'lsa-da, taassufki ularni qonunchilikka to'la tatbiq etish bo'yicha amalga oshiriladigan ishlar talaygina. Jumladan, D.To'rayeva tomonidan "Jinoyat natijasida yetkazilgan zararni qoplash to'g'risida"gi qonunni qabul qilish hamda unga muvofiq jabrlanuvchilar, shu jumladan jinoyat natijasida vafot etgan shaxslar (jabrlanuvchi) ning yaqin qarindoshlariga davlat tomonidan ijtimoiy-huquqiy yordam ko'rsatishga doir qator takliflar ishlab chiqilgan[21]. Biroq, hanuzgacha ushbu takliflarni amalda joriy etilmagani jinoyat-protsessual qonunchiligi tizimida aks ettirish masalasi bo'yicha yakuniy qarorlar kuzga tashlanmayapti.

Mazkur masala bo'yicha xorijiy davlatlar qonunchiligi o'rganilganda Ozarbayjon hamda Qozog'iston Respublikasi Jinoyat-protsessual kodeksida ushbu masala bo'yicha ijobiy tajribalar kuzatildi. Jumladan, Ozarbayjon JPKning 87.2-moddasida ishini yuritishga mas'ul bo'lgan mansabdor shaxsning qarori(ajrimi) asosida vafot etgan jabrlanuvchini qonuniy manfaatlarini himoya qilish uchun huquqiy voris jalb etish, shuningdek davlat hisobidan advokat tayinlanishi nazarda tutilgan. 106-modda bo'lsa "Jabrlanuvchining huquqiy vorisi" jinoyat protsessining alohida ishtirokchisi sifatida e'tirof etilib, uning huquqiy maqomi belgilangan. Eng muhimi, 194-moddada vafot etgan jabrlanuvchining huquqiy vorisi deb e'tirof etilgan vakil va advokatning yuridik yordami uchun haqni protsessual xarajat sifatida davlat hisobidan to'lab berish tartibi belgilangan[22]. Shuningdek, Qozog'iston Respublikasi Jinoyat-protsessual kodeksining 174 va 177-moddalari ham jabrlanuvchining vakili yuridik yordam ko'rsatganlik uchun haq to'lashdan ozod qilinganda xarajatlarni davlat hisobiga o'tkazish masalasi tartibga solinganligini ko'rish mumkin[23].

Yuqoridagilardan kelib chiqib, O'zbekiston Respublikasining 1994-yil 22-sentabrda qabul qilingan 2013-XII-sonli Qonuni bilan tasdiqlangan O'zbekiston Respublikasining Jinoyat-protsessual kodeksiga quyidagi o'zgartish va qo'shimchalar kiritish taklif etiladi:

1) 55-modda beshinchi qismini "oshiradilar" so'zidan keyin "Vafot etgan jabrlanuvchining yaqin qarindoshlari bo'lmagan taqdirda, uning huquqi va qonuniy manfaatlari ishni yuritayotgan surishtiruvchi, tergovchi, prokuror yoki sud tomonidan vakil sifatida tayinlangan advokat tomonidan himoya qilinadi. Bunday hollarda advokat mehnatiga haq to'lash xarajatlari Vazirlar Mahkamasi belgilaydigan tartibda davlat hisobidan bo'ladi." degan so'zlar bilan to'ldirish;

2) 318-moddani quyidagi mazmundagi 4¹-bandi bilan to'ldirish:

"4¹) ushbu Kodeksning 55-moddasiga muvofiq jinoyat natijasida vafot etgan jabrlanuvchining vakili sifatida ishtirok etgan advokatga to'lanadigan haqdan;"

Аннотация. В статье рассматриваются общепринятые принципы международного права и основания предусмотренных Конституцией прав на защиту подозреваемого, обвиняемого, подсудимого, а также выдвигаются предложения по совершенствованию правовой базы для защиты прав и интересов потерпевшего, устранения пробелов в нормах уголовно-процессуального законодательства по вопросам размера и порядка оплаты труда адвоката за оказание юридической помощи, отнесенной на счет государства.

Annotation. This article examines the generally accepted principles of international law and the basis of the constitutional right to protect a suspect, accused, defendant, as well as proposals for improving the legal framework to eliminate the rights and legal protection of the victim, gaps in the norms of criminal procedure legislation on issues of order and size fee paid.



Foydalanilgan adabiyotlar

1. Inson huquqlari umumjahon deklaratsiyasi. Birlashgan Millatlar Tashkiloti Bosh Assambleyasining Rezolutsiya 217 A (III) bilan 1948 yil 10 dekabrda qabul va e'lon qilingan. (<https://constitution.uz/uz/pages/humanrights>);
2. Fuqaroviy va siyosiy huquqlar to'g'risida Xalqaro pakti. 1966 yil 16 dekabr, Nyu-York. O'zbekiston Respublikasi mazkur Xalqaro paktga O'zbekiston Respublikasi Oliy Majlisining 1995 yil 31 avgustdagi 127-I-sonli «1966 yil 16 dekabrda fuqaroviy va siyosiy huquqlar to'g'risidagi xalqaro paktga qo'shilish haqida»gi qaroriga asosan qo'shilgan. (O'zbekiston Respublikasi uchun 1995 yil 28 sumdan kuchga kirgan) (<https://lex.uz/docs/2640479>);
3. O'zbekiston Respublikasi Prezidentining Farmoni. 2022 — 2026 yillarga mo'ljallangan Yangi O'zbekistonning taraqqiyot strategiyasi to'g'risida. O'zbekiston Respublikasi Prezidentining Farmoni, 28.01.2022 yildagi PF-60-son. (<https://lex.uz/docs/5841063?ONDATE2=29.01.2022&action=compare>);
4. O'zbekiston Respublikasi Konstitutsiyasi. Yangi tahrirdagi O'zbekiston Respublikasi Konstitutsiyasi 2023 yil 30 aprel kuni o'tkazilgan O'zbekiston Respublikasi referendumida umumxalq ovoz berish orqali qabul qilingan. (<https://lex.uz/uz/docs/6445145>. Murojaat qilingan vaqt: 2023 yil 5 oktabr);
5. O'zbekiston Respublikasi Advokatlar palatasining 2022 yil 15 sentabrdagi 4-08-1626/1254-son aloqa xatiga muvofiq berilgan ma'lumotnomasi;
6. O'zbekiston Respublikasining "Advokatura to'g'risida"gi qonuni. O'zbekiston Respublikasining Qonuni, 27.12.1996 yildagi 349-I-son. <https://lex.uz/uz/docs/54503?query=advokatura#sr-1>. murojaat qilingan vaqt: 2023 yil 5 oktabr);
7. O'zbekiston Respublikasi Vazirlar Mahkamasining 2008 yil 20 iyundagi «Advokatlar tomonidan ko'rsatilgan yuridik yordam uchun davlat hisobidan haq to'lash mexanizmini takomillashtirish chora-tadbirlari to'g'risida»gi 137-sonli qarori. O'zbekiston Respublikasi Vazirlar Mahkamasining qarori, 20.06.2008 yildagi 137-son. (<https://lex.uz/docs/1363850>. murojaat qilingan vaqt: 2023 yil 5 oktabr);
8. O'zbekiston Respublikasi Adliya vazirligi hamda O'zbekiston Respublikasi Moliya vazirligining 2008 yil 26 noyabr "Gumon qilinuvchi, ayblanuvchi yoki sudlanuvchiga advokatlar tomonidan yuridik yordam ko'rsatish bo'yicha xarajatlarni davlat hisobiga o'tkazish tartibi to'g'risidagi nizomni tasdiqlash haqida" qarori. O'zbekiston Respublikasi Adliya vazirligining, O'zbekiston Respublikasi Moliya vazirligining qarori, 02.12.2008 yilda ro'yxatdan o'tgan, ro'yxat raqami 1878 (<https://lex.uz/docs/1412912>. murojaat qilingan vaqt: 2023 yil 5 oktabr);
9. O'zbekiston Respublikasining "Davlat hisobidan yuridik yordam ko'rsatish to'g'risida"gi Qonuni. O'zbekiston Respublikasining Qonuni, 16.06.2023 yildagi O'RQ-848-son. (<https://lex.uz/docs/6502543>. murojaat qilingan vaqt: 2023 yil 5 oktabr);
10. Mehnatga haq to'lashning eng kam miqdori 980 000 sum bo'lgan holatda hisob bo'yicha. O'zbekiston Respublikasi Prezidentining Farmoni, 28.03.2023 yildagi PF-45-son farmoni;
11. "Ijtimoiy himoya yagona reyestri" <https://my.gov.uz/uz/service/587>;
12. Asos: O'zbekiston Respublikasi Vazirlar Mahkamasining "Aholini ijtimoiy himoya qilish tizimini yanada takomillashtirish chora-tadbirlari to'g'risida"gi qarori. O'zbekiston Respublikasi Vazirlar Mahkamasining qarori, 21.10.2021 yildagi 654-son. (<https://lex.uz/docs/5688101>. murojaat qilingan vaqt: 2023 yil 5 oktabr) <https://e-advokat.uz/lawyer>;
13. Уголовный-процессуальный кодекс Узбекской ССР (приняты 11 сессией Верховного Совета Узбекской ССР пятого созыва 21 мая 1959 года): С изм. и доп. на 1 ноября 1983 г. – Т.: Узбекистан, 1983.–384 с.;
14. Уголовно-процессуальный кодекс Республики Беларусь от 16 июля 1999 года № 295-3 (с изменениями и дополнениями по состоянию на 20.07.2021 г. // <https://continent-online.com>);
15. Уголовно-процессуальный кодекс Республики Казахстан (с изменениями и дополнениями по состоянию на 12.01.2023 г.); Уголовно-процессуальный кодекс Туркменистана от 18 апреля 2009 года (с изменениями и дополнениями по состоянию на 20.11.2022 г.); Уголовно-процессуальный кодекс Армении от 01 июля 1998 года (// <https://continent-online.com>);



Foydalanilgan adabiyotlar

16. Баймуханова К.Р. О бесплатной юридической помощи: просто и понятно. https://online.zakon.kz/Document/?doc_id=35400175&pos=17;3#pos=17;3;
17. O'zbek tilining izohli lug'ati. A.Madvaliyev tahriri ostida (2006-2008), 306-B. https://n.ziyouz.com/books/uzbek_tilining_izohli_lugati-Q.pdf;
18. O'zbekiston Respublikasining 2014 yil 14 maydagi "Huquqbuzarliklar profilaktikasi to'g'risida"gi O'RQ-371-son Qonuni. (<https://www.lex.uz/acts/2387357>. Murojaat qilingan vaqt: 2023 yil 1 oktabr);
19. O'zbekiston Respublikasining ma'muriy javobgarlik to'g'risidagi kodeksi. Kuchga kirish sanasi 01.04.1995. (<https://lex.uz/docs/97664#201346>. Murojaat qilingan vaqt: 2023 yil 1 oktabr);
20. Abzalov A.E. Jabrlanuvchining o'jiz ahvolidan foydalanib sodir etiladigan Jinoyatlar bo'yicha dastlabki tergovning xususiyatlari. Yuridik fan.nom.dis... Avtoref. – T, 2007. – S.26.; To'rayeva D.R. Jinoyat protsessida jabrlanuvchining huquq va manfaatlarini muhofaza qilish mexanizmini takomillashtirish: Dis. ... kand.yurid.nauk. – T, 2020. – B.17.;
21. To'rayeva D.R. Jinoyat protsessida jabrlanuvchining huquq va manfaatlarini muhofaza qilish mexanizmini takomillashtirish: Monografiya. – T.: O'zbekiston Respublikasi IIV Akademiyasi, 2022. – 164 b;
22. Уголовно-процессуальный кодекс Азербайджанской Республики (утвержден Законом Азербайджанской Республики от 14 июля 2000 года № 907-IQ) (с изменениями и дополнениями по состоянию на 08.07.2022 г. // <https://continent-online.com>);
23. Уголовно-процессуальный кодекс Республики Казахстан от 4 июля 2014 года № 231-V (с изменениями и дополнениями по состоянию на 12.09.2023 г. // <https://continent-online.com>).



Ключевые слова: Конституция, уголовный процесс, уголовное дело, оплата юридической помощи, защитник, процессуальные издержки, подозреваемый, обвиняемый, подсудимый, потерпевший.

Key words: Constitution, criminal proceedings, criminal case, payment for legal assistance, a criminal defense lawyer, procedural expenses, suspect, accused, defendant, victim.



ПОНЯТИЙНО-КАТЕГОРИАЛЬНЫЙ АППАРАТ МЕЖДУНАРОДНОГО ВОДНОГО ПРАВА

В статье рассматриваются теоретические и правовые вопросы, связанные с основополагающими понятиями, на которых строится международное водное право, анализируются научные подходы зарубежных и отечественных учёных по определению основных терминов и категорий международного водного права, определяется место международного водного права как самостоятельной отрасли в системе международного права. Разработаны предложения по совершенствованию национального законодательства.



Вода, водные отношения, водные ресурсы, право на воду, международное водное право, принципы международного водного права, источники международного водного права, трансграничные воды

Каждая отрасль права, будь то отрасль внутригосударственного права или международного права, она имеет свой собственный понятийно-категориальный аппарат. Анализ различных доктрин, международно-правовой и научной литературы в сфере международного водного права показал отсутствие единства в употреблении терминов международного водного права. Основополагающими понятиями, на которых строится рассматриваемая отрасль международного водного права являются: вода, водные отношения, водные ресурсы, право на воду, международное водное право, принципы международного права, источники международного права, трансграничные воды и др. Следует также отметить, что в ходе формирования и развития источников международного водного

Турсунов Ойбек Батырович

*Доктор философии по юридическим наукам (PhD)
соискатель Университета общественной безопасности*

права вырабатывались соответствующие термины и понятия международного водного права, их содержание изменялось и эволюционировало, исходя из изменившихся приоритетов использования водных ресурсов, а также появления новых методов, применяемых в естественных науках, в первую очередь в гидрологии.

Мы согласны с мнением Д.Р.Зиганшиной, которая отмечает, что проблема терминологии представляется актуальной для центрально-азиатского региона как в свете обновления национальных законов о воде, так и при разработке проектов межгосударственных соглашений по совместному использованию водных ресурсов бассейна Аральского моря [1].

В связи с этим, нам представляется, что сегодня на основе изучения мирового опыта, анализа региональных соглашений и национального законодательства стран Центральной Азии необходимо отметить важность четкого определения применяемых понятий в теории международного водного права



и в процессе нормотворчества по совершенствованию международно-правовой базы сотрудничества в сфере управления трансграничными водами в Центральной Азии и бассейна Аральского моря.

В связи с этим, нам представляется, что необходимо четко определиться и дифференцировать содержание всех этих терминов.

В современный период понятие "вода" как "водный ресурс" выделяется в отдельный объект водных отношений, имеющий важное экономическое и экологическое значение.

Один из знаменитых учёных Джулио Боккалетти деятельность, которого посвящена исследованию атмосферы, вод морей и защите окружающей среды, даёт очень интересное определение воды, в частности он пишет: «Вода важнейшее достояние человечества. Вода – это вещь общего пользования, общественное благо; и это подвижная бесформенная субстанция не поддается частному владению, её трудно удержать, её нужно управлять коллективно»[2].

В соответствии со статьей 2 (а) Конвенции о праве несудоходных видов использования международных водотоков от 21 мая 1997 года «водоток» означает систему поверхностных и грунтовых вод, составляющих в силу своей физической взаимосвязи единое целое и обычно имеющих общее окончание». Однако в универсальных международных документах отсутствуют определения самой воды. Нам представляется, что необходимо определиться с термином "вода" так как оно является объектом водных отношений. Так же следует отметить, что термин вода дан в национальном законодательстве государства. В статье 2 Закона Республики Узбекистан «О воде и водопользовании» дано определение **воды** - совокупность всех вод, сосредоточенных в водных объектах[3]. Мы считаем, что здесь дано правильное, очень ёмкое и раскрывающее полное содержание определения воды. А что касается других терминов в данной статье, например, терминов: **подземные воды** - воды, находящиеся ниже уровня земной поверхности в толщах горных пород земной находящиеся ниже уровня

земной поверхности в толщах горных пород земной коры, **поверхностные воды** - воды, расположенные на поверхности земной коры[4], здесь эти понятия на наш взгляд, не совсем ясно и конкретно раскрывают значение этих терминов.

Мы считаем, что эти термины следует представить в следующей редакции:

- ✓ *поверхностные воды - воды, находящиеся в поверхностных водных объектах;*
- ✓ *подземные воды - воды, находящиеся в подземных водных объектах;*

В связи с тем, что в законодательстве отсутствует определение понятия водные ресурсы, хотя этот термин важен в правовом регулировании водных отношений и в правоприменительной практике. В связи с этим необходимо внести дополнение в законодательство Узбекистана для понятия водные ресурсы в следующей редакции: «водные ресурсы – существующие запасы подземных и поверхностных вод, расположенные в водных объектах, которые используются или могут быть использованы».

Определение водных отношений закреплены в Водных кодексах государств, например, в ст. 2 (2) Водного кодекса РФ[5], ст. 1 Водного кодекса Армении[6] и других законодательных актах.

Что касается понятия водных отношений, то А.В.Буданцев отмечает, что понятие «водные отношения» включает владение, пользование и распоряжение искусственными и природными объектами, а также отношения государства с собственниками и пользователями водных объектов в части исполнения обязанностей по их надлежащему содержанию и уплате платежей[7].

Самостоятельным объектом интереса в международных водных отношениях является международное водное правоотношение, как публичное, так и частноправовое. Водное правоотношение охватывает несколько объектов правовой деятельности и несколько объектов интереса. У международного водного правоотношения существуют юридически значимые объекты правовой деятельности - это международные трансграничные водные объекты и их водные ресурсы,



т.е. вода, их наполняемая. При этом каждое из этих понятий находится во взаимосвязи и дифференциации и имеет самостоятельное юридическое значение. В международно-правовой литературе используются различные термины, определяющие международно-правовые объекты водных отношений.

Термин “трансграничные воды” рассматривается учеными и экспертами разных областей, таких как международное водное право, гидрология, экология, геополитика и другие. Различные подходы ученых к этому термину отражают сложность и многогранность вопросов, связанных с управлением водными ресурсами, пересекающими границы. Здесь представлены подходы и взгляды на термин “трансграничные воды” различных сфер деятельности:



Юридический подход: юристы и специалисты по международному праву рассматривают трансграничные воды в контексте обязательств государств по соблюдению норм и принципов международного права, регулирующих использование и управление этими водными ресурсами.

Гидрологический подход: гидрологи и инженеры обращают внимание на физические и гидрологические характеристики трансграничных вод, такие как сток, режимы расходов, водосборы и другие параметры, влияющие на их распределение и использование.

Экологический подход: экологи акцентируют внимание на необходимости сохранения и устойчивого управления трансграничными экосистемами и биоразнообразием, связанными с этими водными ресурсами.

Экономический подход: экономисты изучают вопросы эффективного использования трансграничных вод с точки зрения экономического развития и равноправия, а также распределения экономических выгод.

Геополитический подход: геополитики анализируют вопросы политической стабильности, конфликтов и сотрудничества, связанных с использованием трансграничных водных ресурсов, а также их влияние на международные отношения.

Социокультурный подход: исследователи в области социологии и антропологии изучают влияние трансграничных вод на социальные и культурные аспекты жизни сообществ, проживающих в приграничных районах.

Такое разнообразие в подходах позволяет более полно понимать комплексность вопросов, связанных с трансграничными водами, и разрабатывать более устойчивые и комплексные стратегии управления ими.

Относительно юридического подхода к понятию «трансграничные воды», следует отметить подход Ю. А. Случевской, которая

считает, что понятие «трансграничные воды» является одним из основных в сфере международной охраны водных ресурсов. На его примере прослеживается историческая трансформация отношений человека к воде. Если на заре возникновения международного права в качестве приоритетного направления использования водных ресурсов

рассматривалось судоходство, которое выразилось в появлении соответствующих международных правил, то на сегодняшний день формирование многих конвенционных соглашений диктуется потребностью в чистой и безопасной питьевой воде[8].

В статье 1 Конвенции по охране и использованию трансграничных водотоков и международных озер дано определение ««Трансграничные воды», которое означает любые поверхностные или подземные воды, обозначающие, пересекающие границы между двумя или более государствами или расположенные на таких границах; в тех случаях, когда трансграничные воды впадают непосредственно в море, пределы таких трансграничных вод ограничиваются прямой линией, пересекающей их устье между точками, расположенными на линии малой воды на их берегах»[9]. Как отмечает Ю.А. Случевская, особая значимость трансграничных вод на современном этапе проявляется и в том, что борьба за их ресурсы содержит в себе большой конфликтный потенциал, который в связи с глобальными климатическими изменениями будет только возрастать[10].

В ст. 2 Закона Республики Узбекистан о воде и водопользовании закреплено, что трансграничные воды - любые поверхностные или подземные воды, пересекающие границы двух и более государств или расположенные на таких границах.

В научной литературе и международно-правовых источниках международного водного права при определении правового статуса трансграничных вод нет единообразного и однозначного понимания термина трансграничные воды и применяются различные термины, например, «трансграничные водотоки», «международные водотоки», «международные реки».

Следует отметить, что использование трансграничных водных ресурсов требовало создания правовой базы, и только тогда, когда началась эпоха общего процесса экологизации международного права, стали формироваться универсальные нормы по охране и использованию трансграничных вод, например, Хельсинкские правила об

использовании вод международных рек 1966 г., которые позволят предотвращать конфликты, максимизировать социально-экономические выгоды и защищать экосистемы.

Термин "трансграничное воздействие" на воду характеризует воздействие на водные ресурсы, которое происходит за пределами границы определенной территории или страны. Это может включать в себя различные виды загрязнений, изменения качества воды или водных ресурсов, а также другие воздействия, которые могут происходить на территории одного государства, но оказывать негативное воздействие на водные системы другого государства.

Для решения трансграничных водных проблем международное сотрудничество, договоры, соглашения и механизмы регулирования играют важную роль в обеспечении устойчивого управления водными ресурсами и предотвращении негативных последствий для окружающей среды и здоровья человека.

В статье 1 Конвенции по охране и использованию трансграничных водотоков и международных озер дано определение: ««Трансграничное воздействие» означающее любые значительные вредные последствия, возникающие в результате изменения состояния трансграничных вод, вызываемого деятельностью человека, физический источник которой расположен полностью или частично в районе, находящемся под юрисдикцией той или иной Стороны, для окружающей среды в районе, находящемся под юрисдикцией другой Стороны. К числу таких последствий для окружающей среды относятся последствия для здоровья и безопасности человека, флоры, фауны, почвы, воздуха, вод, климата, ландшафта и исторических памятников или других материальных объектов или взаимодействие этих факторов; к их числу также относятся последствия для культурного наследия или социально-экономических условий, возникающие в результате изменения этих факторов»[11].

В Законе Республики Узбекистан о воде и водопользовании отсутствует термин "трансграничное воздействие", нам представляется, что этот пробел в



праве необходимо дополнить в следующей редакции:

«трансграничное воздействие - любые серьезные вредные последствия для окружающей среды, вызванные изменением состояния трансграничных вод в районе, находящемся под юрисдикцией страны по другую сторону побережья, физический источник которых расположен полностью или частично в районе, находящемся под юрисдикцией той или иной прибрежной страны».

В настоящее время в отношении регулирования трансграничных водных объектов, существуют различные мнения учёных: одни считают, что в международном праве сформировался новый институт международного права[12], другие говорят о появлении новой отрасли международного водного права[13], а третьи считают, что в международном праве появились новые объекты международно-правового регулирования, такие как водные ресурсы и трансграничные водотоки[14]. Следует отметить, что эти объекты рассматриваются ими либо как особые объекты защиты международного экологического права, либо как объекты, рассматриваемые в рамках территории в международном праве.

Во многих источниках термины: «Международное речное право», «Трансграничное речное право», «Право ресурсов международных водотоков», «Право трансграничных водотоков», «Международное водное право» используются с одним и тем же смыслом.

Д.Р. Зиганшина в своём глоссарии «Водное право» отмечает, что международное водное право, либо международное право водных ресурсов, либо международное речное право, является одной из отраслей международного права и регулирует отношения относительно водных ресурсов между государствами, или между государствами и международными организациями[15]. Как мы видим, она определяет данную отрасль как международное водное право, либо международное право водных ресурсов, либо международное речное право, в свою очередь, мы считаем, что всё же, нельзя раскрывать термин международное

водное право, используя другие подходы и определения этого права. На сегодняшний день уже многие авторы определяют название данной отрасли как международное водное право, на наш взгляд это является правильным, так как определение данной отрасли международного права, международным водным правом является общепризнанным как в теории, так и в международно-правовых документах.

В учебнике «Водное право», подготовленном коллективом авторов Ташкентского государственного юридического института в 2011 году, дано следующее определение: водное право – совокупность правовых норм, регулирующих водные отношения, связанные с использованием, употреблением, их охраной и восстановлением водных объектов[16].

По мнению одного из видных, отечественных специалистов в сфере экологии, профессора Ш.Х.Файзиева, к объектам водного права относятся разнообразные виды вод (питьевая, используемые в домашнем хозяйстве, для водного транспорта, мелиоративные воды и др.), или же природные (реки, озёра и моря) и искусственные (каналы, водохранилища, искусственные озёра и пруды) водоёмы[17]. В вышеназванном учебнике определения объектов водного права даны с точки зрения национального водного права, так как этот учебник посвящен именно правовому регулированию водных отношений в Республике Узбекистан.

В большинстве международно-правовых источников по определению отрасли международного права, регулирующей отношения между государствами по использованию и управлению водными ресурсами применяются различные термины «Международное водное право», «Международное речное право», «Трансграничное речное право» и «Право о трансграничных водотоках». Однако, как было отмечено выше, на сегодняшний день определение данной отрасли международного права является общепризнанным как в теории, так и в международно-правовых документах международного водного права.



Одним из ведущих специалистов в области международного водного права является профессор Оксфордского университета Стефан Мак Каффри, который определяет международное водное право, как «систему правил, норм, принципов и процедур, разработанных и применяемых для регулирования отношений между государствами в отношении водных ресурсов». Он подчеркивает, что международное водное право имеет множество измерений и может быть применено в различных областях, таких как экология, экономика и социальное развитие [18].

Что касается содержания международного водного права, то оно включает в себя ряд вопросов, связанных с использованием и управлением международными водными ресурсами. Назовём четыре основных аспекта, охватывающих международное водное право:

- 1 Первый аспект:** распределение международных водных ресурсов между государствами: международное водное право устанавливает принципы и правила распределения международных водных ресурсов между государствами на основе равноправия и взаимовыгодного сотрудничества. Это может включать в себя различные формы соглашений между государствами, такие как договоры о совместном использовании рек, озер или водохранилищ;
- 2 Второй аспект:** охрана международных водных ресурсов: международное водное право также регулирует вопросы охраны международных водных ресурсов, включая защиту экосистем водных бассейнов, предотвращение загрязнения воды, сохранение и восстановление биологического разнообразия и контроль за сбросом вредных веществ в водные объекты;
- 3 Третий аспект:** контроль за использованием международных водных ресурсов: международное водное право также регулирует использование международных водных ресурсов с целью предотвращения ущерба для других государств или экосистем. Это включает в себя

ограничение использования воды для сельского хозяйства, промышленности или добычи полезных ископаемых в тех случаях, когда это может привести к значительному ухудшению качества воды или к сокращению объемов водных ресурсов для других государств;

- 4 Четвертый аспект:** разрешение споров: международное водное право устанавливает механизмы разрешения споров между государствами, связанных с использованием международных водных ресурсов, таких как арбитраж, судебное разбирательство или переговоры.

Джон Макгарригл, профессор в области международного права и экологии, определяет международное водное право, как «правовую систему, которая регулирует использование, управление и защиту водных ресурсов на международном уровне». Он также подчеркивает, что международное водное право регулирует широкий спектр вопросов, связанных с водными ресурсами, и является важным инструментом для защиты окружающей среды и обеспечения справедливого и эффективного использования водных ресурсов.

П. Уотерс, Д. Дж. Лазервиц отмечают, что международное водное право - это новое направление правового регулирования в системе международного публичного права и международного частного права, которое, по мнению специалистов, уже образует в этой системе самостоятельную отрасль [19]. Интересны подходы П. Уотерса и Д. Дж. Лазервица, они считают, что международное водное право является самостоятельной отраслью, которая включает её в систему международного публичного права и международного частного права.

Таким образом, на наш взгляд, в науке нет единого подхода к определению международного водного права. Ряд авторов, например Стефан Мак Каффри и Джон Макгарригл, определяют международное водное право, как «правовую систему, регулирующую водные отношения. Пожалуй следует согласиться с ними, действительно международное водное право это система международно-правовых норм и принципов, которые



регулируют водные отношения. Однако можно заметить, что значение международного водного права на современном этапе возрастает год от года, и это связано с растущими потребностями в воде и изменениями климата, что в свою очередь может привести к усилению конфликтов и напряженности между государствами, так как эта сфера охватывает межгосударственные отношения по использованию и управлению водными ресурсами, включая поверхностные и подземные воды.

Таким образом, рассмотрев существующие теоретические подходы учёных различных стран к определению международного водного права, мы пришли к выводу о необходимости уточнения этого термина следующим образом. Международное водное право - это самостоятельная отрасль современного международного права, совокупность международно-правовых норм, регулирующих отношения между государствами в отношении использования и управления водными ресурсами, включая поверхностные и подземные воды. Международное водное право включает в себя нормы, принципы и процедуры, которые устанавливают права и обязанности государств в отношении водных ресурсов.

Необходимо подчеркнуть, что в науке международного права нет единой точки зрения в отношении критериев выделения отраслей международного права.

В теории международного права под отраслью международного права принято понимать совокупность норм и принципов, регулирующих отношения между субъектами международного права, возникающие в конкретной сфере международной жизни. Отрасль международного права всегда характеризуется собственным предметом и объектом, что является критерием для её выделения [20]. К критериям выделения отрасли в международном праве на наш взгляд можно отнести:

- 1) специфику объекта и предмета регулирования;
- 2) наличие специальных отраслевых принципов;
- 3) качественное своеобразие и

обособленность данной группы норм;

4) особенность источников этих норм и способов их создания;

5) большой объём нормативного материала, регулирующего данный вид международных отношений;

6) заинтересованность международного сообщества в развитии отрасли (или данного вида международного общения).

Международное водное право регулирует широкий спектр вопросов, связанных с водными ресурсами, включая использование рек, озёр и морей, прогнозирование природных катастроф, водный транспорт, защиту окружающей среды, разрешение международных споров и многие другие вопросы.

Объект и предмет международного водного права - это важные аспекты, рассматриваемые международным правом в контексте регулирования водных ресурсов. Объектом международного водного права являются водные ресурсы, такие как реки, озёра, водохранилища, подземные воды и другие водные объекты, пересекающие границы государств или находящиеся на границе двух или более государств. Такие водные объекты считаются трансграничными и подпадают под регулирование международного права. Предметом международного водного права является регулирование, использование, охрана и управление трансграничными водными ресурсами.

Источники международного водного права включают обычное право, двусторонние или многосторонние договоры, региональные рамочные договоры и договоры с универсальной сферой применения. Существует более 400 соглашений, регулирующих международное сотрудничество в области пресноводных ресурсов. Следующие документы считаются универсальными правовыми рамками по трансграничным водам: Одной из первых всеобъемлющих кодификаций права международных водотоков были Хельсинкские правила использования вод международных рек 1966 года, принятые Ассоциацией международного права и регулирующие «использование вод международного водотока»; Конвенция Организации

Объединенных Наций 1997 года о праве несудоходных видов использования международных водотоков была первой глобальной конвенцией, которая кодифицировала международное право по трансграничным водным ресурсам; Водная конвенция по охране и использованию трансграничных водотоков и международных озер, была принята в 1992 году.

В международном водном праве разработаны и приняты специальные принципы данной отрасли, которые являются универсальными принципами, регулирующими использование общих вод и ставшие ключевыми для международного водного права, например, принцип справедливого и разумного использования (ст. 5, Конвенция ООН о водотоках, 1977 г.), обязательство не причинять значительного ущерба (ст. 7), а также обязанность сотрудничать (ст. 8) и защищать экологические системы (ст. 20) (ООН, 1977 г.).

В заключении следует отметить, что основанием для утверждения, что на современном этапе международное водное право стало самостоятельной отраслью международного права, является наличие в нём определённой специфики: объекта и предмета регулирования, специальных, отраслевых принципов, институтов и источников.

Методологически международное водное право может рассматриваться как: отрасль международного права; самостоятельное научное направление; учебный курс.

На современном этапе важной особенностью международного водного права является то, что оно основывается на принципе сотрудничества между государствами и учётом всех взаимных интересов. Поэтому международное водное право регулирует не только использование водных ресурсов, но и сотрудничество в сфере управления ими, в том числе планирование и реализацию совместных проектов по использованию водных ресурсов.

Таким образом, международное водное право представляет собой комплекс норм, правил и принципов, регулирующих отношения государств в сфере

использования международных водных ресурсов. Оно базируется на многолетнем опыте исследований, обсуждений и принятия соглашений международного уровня. Конвенции и декларации, международные суды и арбитражи, а также национальные и региональные законы и политика в данной области являются основой международного водного права.

ХАЛҚАРО СУВ ҲУҚУҚИГА ОИД ТУШУНЧА ВА АТАМАЛАРНИНГ ТАҲЛИЛИ

Аннотация: мақолада халқаро сув ҳуқуқининг энг муҳим тушунчалари билан боғлиқ назарий ва ҳуқуқий масалалар қўриб чиқилган, халқаро сув ҳуқуқининг асосий тушунча ва атамаларининг мазмунини аниқлаш борасидаги хорижий ва маҳаллий олимларнинг илмий ёндашувлари таҳлил қилинган, халқаро сув ҳуқуқининг халқаро ҳуқуқ тизимида мустақил тармоқ сифатида тутган ўрни очиб берилган. Миллий қонунчиликни такомиллаштириш бўйича таклифлар ишлаб чиқилган.

Сув, сувга оид муносабатлари, сув ресурслари, сувга бўлган ҳуқуқ, халқаро сув ҳуқуқи, халқаро сув ҳуқуқи тамойиллари, халқаро сув ҳуқуқи манбалари, трансчегаравий сувлар.

THE CONCEPTUAL AND CATEGORICAL APPARATUS OF INTERNATIONAL WATER LAW

Abstract: The article examines theoretical and legal issues related to the fundamental concepts on which international water law is based, analyzes the scientific approaches of foreign and domestic scientists to define the basic terms and categories of international water law, determines the place of international water law as an independent branch in the system of international law. Proposals have been developed to improve national legislation.

Water, water relations, water resources, the right to water, international water law, principles of international law, sources of international law, transboundary waters.

TURSUNOV Oybek Batirovich,
*Yuridik fanlar bo'yicha falsafa doktori (PhD),
Jamoat xavfsizlik universiteti tadqiqotchisi*



Использованная литература

1. Зиганшина Д.Р. К вопросу о терминологии в международном и национальном водном праве. Научно-информационный центр МКВК. <http://www.cawater-info.net/reta/documents/pdf/ziganshina280405.pdf>
2. Боккалетти Джулио Вода. Биография, рассказанная человечеством. Перевод с английского Е.В. Поникарова. –М.: Эксмо, 2023. -16 с.
3. Закон Республики Узбекистан «О воде и водопользовании». <https://lex.uz/acts/93202>.
4. Водный кодекс Российской Федерации. https://nrm.uz/contentf?doc=262876_vodnyy_kodeks_rossiyskoy_federacii&products=1_vse_zakonodatelstvo_uzbekistana
5. Водный кодекс Республики Армения. <http://www.parliament.am/legislation.php?sel=show&ID=1310&lang=rus>
6. Буданцева А. В. Содержание водных правоотношений // Образование и право. 2017. № 10. С. 14 -17
7. Случевская Ю.А. Проблемы понятийного аппарата в международном водном праве // Журнал зарубежного законодательства и сравнительного правоведения. 2017. № 2 (63). С. 134-139. <https://cyberleninka.ru/article/n/problemy-ponyatiynogo-apparata-v-mezhdunarodnom-vodnom-prave>
8. Конвенции по охране и использованию трансграничных водотоков и международных озер. <https://lex.uz/docs/1331394>
9. Случевская Ю.А. Проблемы понятийного аппарата в международном водном праве // Журнал зарубежного законодательства и сравнительного правоведения. 2017. № 2 (63). С. 134-139. <https://cyberleninka.ru/article/n/problemy-ponyatiynogo-apparata-v-mezhdunarodnom-vodnom-prave>
10. Конвенция по охране и использованию трансграничных водотоков и международных озер. <https://lex.uz/docs/1331394>
11. Никотенева М.В. Правовые проблемы использования международных водотоков: Дис. ... канд. юрид. наук. М., 2008. С.30.
12. Лазервиц Д.Дж. Развитие международного водного права: закон Международной комиссии права о ненавигационном использовании международных водотоков. // Международное и национальное водное право и политика. Ташкент, 2001. С.67-85.
13. Сасиев К.Х. Тенденции прогрессивного развития и кодификации норм международного права по вопросам использования трансграничных водотоков (экологический аспект). //Вестник Российского университета дружбы народов. Сер. «Юридические науки». 2008. №1. С.95-101.
14. Зиганшина Д.Р. Глоссарий «Водное право». http://www.cawater-info.net/bk/glossary/water_right/index.htm
15. Сув ҳуқуқи. Дарслик. Халмуминов Ж.Т. умумий таҳрири остида. -Тошкент: ТДЮИ нашриёти, 2011. - 9 б.
16. Сув ҳуқуқи. Дарслик. Халмуминов Ж.Т. умумий таҳрири остида. -Тошкент: ТДЮИ нашриёти, 2011. - 9 б.
17. McCaffrey, Stephen McCaffrey. The Law of International Watercourses, Oxford, Oxford University Press, 2007, P. 359-377.
18. Уотерс П. Роль водного права в развитии стратегии интегрированного управления водными ресурсами. Международное и национальное водное право и политика. Ташкент, 2001. С. 4; Лазервиц Д.Дж. Развитие международного водного права: закон Международной комиссии права о ненавигационном использовании международных водотоков. Международное и национальное водное право и политика. Ташкент, 2001. С. 67 – 85. <https://wiselawyer.ru/poleznoe/4653-formirovanie-razvitie-mezhdunarodnogo-vodnogo-prava>
19. Лукашук И.И., Саидов А.Х. Ҳозирги замон халқаро ҳуқуқи назарияси асослари: Дарслик. -Тошкент: “Адолат”, 2006. -с.54.





РОЛЬ ШТАТНОГО КРИМИНОЛОГА В СИСТЕМЕ ПРОГНОЗИРОВАНИЯ ПРЕСТУПНОСТИ: ЗАРУБЕЖНЫЙ ОПЫТ И НАЦИОНАЛЬНАЯ ПРАКТИКА

Аннотация

В статье рассматривается понятие и сущность профессии криминолога, роль и значение данной профессии в криминологическом прогнозировании преступности, кроме того перечислены существующие достоинства и недостатки в применении зарубежными странами данного института, препятствия на пути внедрения передового опыта зарубежных стран в практике прогнозирования преступности нашей страны, необходимость изучения факторов, влияющих на внедрение данного штата сотрудников в нашей республике, требования к сотрудникам, принимаемым на работу в качестве криминального аналитика, совершенствование системы криминологического прогнозирования преступности, которое состоит в разработке предложений и рекомендаций, направленных на предупреждение преступности. Также в статье приведен и проанализирован опыт зарубежных стран таких, как США, Канада и Великобритания.

Буранова Разия Ермахамед қизи

*докторант Академии Министерства внутренних дел
Республики Узбекистан*

raziyaburanova@gmail.com

Преступность занимает одно из ведущих мест среди проблем современного общества. На данном этапе развития в каждой стране преступность постоянно эволюционирует. Следовательно борьба с преступностью является задачей глобального уровня.

На сегодняшний день в нашей стране проводятся реформы, направленные на совершенствование правоохранительной системы, результатом подобных реформ стало принятие 15 января 2024 года Постановления Президента Республики Узбекистан №22 «О мерах по поднятию на качественно новый уровень научно-исследовательской деятельности в области обеспечения общественной безопасности и борьбы с преступностью[1]» и Указа №10 «О мерах по организации научно-практической исследовательской работы в области криминологии[2]». В настоящее время согласно Указу Президента Республики Узбекистан от 15 января 2024 года №10 «О мерах по поднятию на качественно новый уровень научно-исследовательской деятельности



в области обеспечения общественной безопасности и борьбы с преступностью [3]» образован исследовательский институт Криминологии, основными функциями и полномочиями которого является:

✓ проведение глубоких комплексных научных исследований криминогенной обстановки в республике, системного анализа и прогнозирования тенденций развития преступности, определение ее социальных, экономических, психологических, морально-нравственных, правовых, медицинских и организационных факторов;

✓ оказание методической помощи органам дознания и предварительного следствия по выявлению факторов преступлений, вызвавших общественный резонанс, а также разработка необходимых мер по их устранению;

✓ постоянное изучение передового опыта мировой криминологии и законодательства зарубежных государств в сфере криминологической деятельности, разработка предложений и рекомендаций по внедрению его результатов в Узбекистане;

✓ подготовка в установленном порядке высококвалифицированных научных кадров по форме самостоятельного соискательства в области криминологии, представление соискателей к ученым степеням и ученым званиям [4].

Для достижения поставленных Постановлением Президента Республики Узбекистан «О мерах по организации научно-практических исследовательской работы в области криминологии [5]» № 22 от 15 января 2024 года целей предусмотрено изучение зарубежного опыта институтов криминологии Кореи, Германии, Австралии, Венгрии и обеспечение международного сотрудничества с данными государствами.

Наряду с вышеназванными реформами, на пути совершенствования правоохранительной системы нашей страны необходимо ввести должность штатного криминолога (криминального аналитика) в состав органов внутренних дел. Так как учёные-криминологи неоднократно утверждали, что современем значимость криминологического анализа для предупреждения преступности будет увеличиваться в связи с ростом участия общественности, органов местного самоуправления и средств массовой информации (СМИ) в процесс управления, следовательно анализ должен осуществляться специалистами, обладающими навыками аналитической деятельности, именно подобным специалистом является штатный криминолог (криминальный аналитик) [6, С.65-83].

✓ научная оценка на основе выводов анализа эффективности мер по стабилизации криминогенной обстановки в регионах, а также совершенствование законодательства и правоприменительной практики, направленных на разработку мер по устранению факторов, воздействующих на возрастание уровня преступности;

✓ разработка комплексных мер по реализации проектов научно-практических исследований, направленных на организацию необходимых мероприятий для решения проблем, существующих в практике криминологической деятельности;



Лесников Г.Ю. в своей работе указал, что штатными криминологами являются лица, участвующие в раскрытии и предупреждении преступлений, анализирующие и прогнозирующие криминальные проявления [7, С.59].

Профессия криминолога крайне важна в борьбе с преступностью, так как без криминологов стратегия борьбы с преступностью становится более сложна, в силу того, что их деятельность заключается в изучении факторов, провоцирующих преступность, в изучении особенностей личности преступника, причин и условий преступлений, а также последствий преступлений. Подтверждением вышесказанному могут стать слова Г.Ю.Лесникова, что "профессия криминолога по уровню значимости в любом развитом обществе занимает достойное место"[8, С.57].

В Республике Узбекистан, как и в большинстве развитых зарубежных стран, профессия криминолога сегодня весьма востребована, хотя и не имеет столь широкого задеирования в правоприменительной практике. Следует подчеркнуть, что важно и крайне актуально в осуществлении правоохранительной деятельности понимание социальной природы преступности, знание детерминантов (причин и условий) совершения различных преступлений, особенностей поведения личности преступника, механизмов совершения конкретного преступления, криминологической характеристики видов преступности.

Внедрение в структуру органов внутренних дел подразделений (служб) криминологической аналитики (криминологической, профилактической), сотрудниками которых будут штатные криминологи является одной из мер, призванных способствовать совершенствованию правоохранительной деятельности в сфере предупреждения преступлений. Необходимо вменить в обязанность сотрудников криминологической аналитики выполнение следующих функций:

» всестороннее изучение преступных показателей на определённой территории, то есть определение их структуры, выявление динамики, особенностей,

тенденций развития и изменений;

» выявление (установление) причин и условий, способствующих совершению преступлений и пресечение их (вменить в обязанность должностным лицам организаций выполнение рекомендаций по устранению причин и условий преступлений);

» выяснение особенностей характерных для преступных лиц и жертв их преступлений;

» своевременное обеспечение необходимой криминологической информацией служб и подразделений органов внутренних дел для использования при ведении расследования преступлений (предоставление аналитических материалов руководству (начальству) для принятия решений для дальнейших действий);

» картирование преступлений (выявление горячих точек), использование геоинформационных систем;

» криминологическое прогнозирование преступности (составление прогнозов всплеск преступности, возможных тенденций развития и изменения криминологической обстановки на территории в определённый период);

» планирование и разработка на основе составленных планов программ, стратегий по предупреждению преступлений (ведомственное, межведомственное);

» координация деятельности по обеспечению взаимодействия между подразделениями органов внутренних дел по предупреждению преступлений;

» разработка криминологических мер по предупреждению преступной деятельности;

» организация процесса планирования профилактической и предупредительной деятельности;

» оказание методической помощи сотрудникам различных служб органов внутренних дел по организации и проведению профилактической работы, учету и оценке качества реализуемых мероприятий в сфере профилактики и предупреждения преступности, а также выработка предложений и рекомендаций по совершенствованию данной деятельности;

» организация взаимодействия государственных органов и общественных



организаций и учреждений по вопросам профилактики преступлений.

Обратимся к зарубежному опыту появления института штатных криминологов (криминальных аналитиков) в ряде зарубежных стран, таких как Соединенные Штаты Америки, Великобритания, Канада.

Профессия криминолога (криминального аналитика) появилась и получила своё развитие в США, так как именно здесь расположены штаб-квартиры крупнейших международных аналитических организаций – Международной ассоциации криминальных аналитиков правоохранительных органов (IALEIA) и Международной ассоциации криминальных аналитиков (IACA), которые, в свою очередь, тесно взаимодействуют с американской полицией. Кроме того, при поддержке правительства США создано множество федеральных и региональных исследовательских аналитических учреждений, как государственных, так и частных, практически во всех штатах: Ассоциации криминального анализа Колорадо, Калифорнии, Сан-Диего, Массачусетса, Флориды и т.д.; Центр по изучению криминального картографирования; Северо-западное региональное сообщество криминальных аналитиков (Northwest Regional Crime Analyst Network, NORCAN) и т.д. Учет штатных криминологов в полиции ведет Управление полицейской службы по поддержке общественности (COPS Office) [9].

Зарплата криминологам (криминальным аналитикам) в США оплачивается департаментами муниципальной или окружной полиции, но при этом существует большое количество негосударственных исследовательских учреждений, специализирующихся на криминальном анализе и картографировании преступности, которые, в свою очередь, заключают договоры с полицейскими отделами о сотрудничестве, после чего получают доступ к информации по преступности. В отличие от Соединенных Штатов в Канаде и Великобритании такая практика отсутствует. В этих

странах все штатные криминологи принимаются на службу в полицию, хотя их должности являются гражданскими.

Криминальный анализ в Великобритании организован в рамках Национальной разведывательной модели, которая представляет собой программу или практический кодекс, разработанный Ассоциацией начальников полиции (Association of Chief Police Officers, ACPO), устанавливающий единые правила и требования для проведения различных мероприятий в рамках правоохранительной деятельности. Модель разработана в 2000 г. Национальной службой уголовных расследований (National Criminal Intelligence Service, NCIS), которая в настоящее время входит в Службу по борьбе с организованной преступностью (Serious Organised Crime Service, SOCA). В Великобритании должности криминологов предусмотрены и в штате полицейских подразделений, и SOCA, и в аппарате Службы государственных доходов и таможни Ее Величества (Her Majesty's Customs and Revenue, HMCR). С принятием в 1998 г. Закона о преступлениях и беспорядках профессия криминального аналитика стала очень востребованной, а вступление в силу в 2007 году Правил о преступлениях и беспорядках (Crime and Disorder Regulations), предусматривающих обязательное сотрудничество с общественностью по вопросам борьбы с преступностью, привело к тому, что к аналитической работе правоохранительных органов стали привлекаться негосударственные организации, хотя такое сотрудничество в подавляющем большинстве случаев носит краткосрочный или даже разовый характер [10, с.11]. Кроме того, в 2008 г. начала функционировать Ассоциация специалистов в области криминального и разведывательного анализа (Association of crime and intelligence analysts, ACIA) – негосударственная организация, объединившая криминологов всей страны. В 2009 г. в правоохранительной системе Великобритании насчитывалось около 2000 криминальных аналитиков, 20% из которых – офицеры полиции и 80% – гражданские. Наиболее квалифицированные специалисты работают в NCIS. На примерно 700

сотрудников Службы NCIS приходится более 50 аналитиков, т.е. 14% от общего числа [11].

Полиция Канады по своей организационной структуре, подчинению и компетенции подразделяется на федеральную (Королевская канадская конная полиция, Royal Canadian Mounted Police, RCMP), провинциальную (региональный уровень) и муниципальную (полицейские формирования городов, поселков). Аналитическая деятельность в полиции, по аналогии с Великобританией, подконтрольна правоохранительным органам – Службе уголовного розыска (Criminal Intelligence Service Canada, CISC), основанной в 1970 г. и насчитывающей около 380 подразделений. Тем не менее, в Канаде сотрудничество полиции с негосударственными криминологическими организациями происходит интенсивнее, чем в Великобритании. Можно с уверенностью утверждать, что это результат влияния США.

Следует также отметить, что канадские криминологи входят в состав IALEIA и IACA и занимают второе место по численности в обеих международных организациях (после США) [12].

Полиция Канады по своей организационной структуре, подчинению и компетенции подразделяется на федеральную (Королевская канадская конная полиция, Royal Canadian Mounted Police, RCMP), провинциальную (региональный уровень) и муниципальную (полицейские формирования городов, поселков). Аналитическая деятельность в полиции, по аналогии с Великобританией, подконтрольна правоохранительным органам – Службе уголовного розыска (Criminal Intelligence Service Canada, CISC), основанной в 1970 г. и насчитывающей около 380 подразделений. Тем не менее, в Канаде сотрудничество полиции с негосударственными криминологическими организациями происходит интенсивнее, чем в Великобритании. Можно с уверенностью утверждать, что это результат влияния США.

Следует также отметить, что канадские криминологи входят в состав IALEIA и IACA и занимают второе место по численности в обеих международных организациях (после США) [12].

Перечислим подразделения полиции федерального уровня, в составе которых работают криминологи в вышеуказанных странах:

- *подразделение по стратегическому развитию и административной поддержке (подчиняется заместителю комиссара RCMP, но имеет и своего непосредственного начальника);*
- *отдел исследований и планирования (входит в Службу стратегического развития RCMP);*
- *подразделение по анализу информации о преступности (входит в Корпоративную службу исполнительного командования RCMP);*
- *бюро операциональной политики и стратегического планирования RCMP;*
- *подразделение по исследованию и планированию RCMP;*
- *информационное подразделение (входит в Службу специальных расследований CISC);*
- *отдел стратегического развития RCMP и др. [13].*

Кроме того, штатные криминологи в данных странах привлекаются и к работе провинциальной и муниципальной полиции. Так, в состав Разведывательного бюро провинциальной полиции Онтарио входят подразделения тактического и стратегического криминального анализа. Здесь же имеется должность кримиолога-координатора, который:

- » собирает, хранит и распространяет статистическую криминальную информацию;
- » выполняет правовые и внутренние статистические запросы о составлении отчетов и обеспечивает проведение статистических и технических экспертиз для полиции Онтарио по планированию, оценке и исследованию криминальной активности;
- » разрабатывает системы и статистические методики для сбора и анализа информации, которая может быть использована полицией Онтарио, министерствами, внешними агентствами, в том числе методики интеграции результатов исследований из других правоохранительных органов [14].

Отдельно отметим, что многие городские полицейские управления имеют специальные подразделения



криминальной аналитики, которые подчиняются отделам криминальных расследований. Такие подразделения могут насчитывать от одного до нескольких специалистов в своем штате. Например, в полиции города Грейтер Садбери один аналитик обеспечивает соответствующими сведениями 265 аттестованных офицеров.

Подтверждением справедливости высказываний учёных по этому вопросу может стать достижение положительных результатов при заимствовании данного опыта зарубежных стран и его внедрение в организацию деятельности по предупреждению преступности как в отечественной правоохранительной системе [15], так и в правоохранительной практике ряда зарубежных стран [16]. Существующая позиция автора следующая: ввести данную штатную единицу в подразделения органов внутренних дел, а при необходимости несколько штатных сотрудников по определенным направлениям, как, например, в сфере криминологии семейных отношений — семейный криминолог [17, С.124].

Введение данной должности штатного криминолога (криминального аналитика) в полицию вышеуказанных стран, позволило найти решение существовавших проблем, связанных с учётом и анализом криминологических показателей преступлений, а также с эффективным внедрением результатов научных исследований (криминологических) в практику, что, в свою очередь, отразилось на успешности деятельности в данной сфере. Одним из примеров является Канада, где штатные криминологи задействованы на всех уровнях в структуре подразделений полиции [18, С.12-13].

При выборе кандидатов на данную должность каждая страна придерживается определённых специфических критериев в зависимости от правовой базы и структуры правоохранительных органов. В США и Канаде основными требованиями являются наличие высшего образования, владение специальными знаниями в сфере юриспруденции, аналитики, статистики, психологии, компьютерных технологий и т.д., но также от криминологов в некоторых странах ожидают аналитических умений, знания методов опроса и оценки,

навыков проведения исследований и изучения преступных проявлений для принятия соответствующих решений с выявленными проблемами в данной области [19, С.311-314]. Безусловно, в Великобритании также существуют требования, которые предъявляются к криминологу в соответствии с моделью, утвержденной Национальной службой уголовных расследований (National Criminal Intelligence Service) такие, как обобщение результатов оперативно-служебной деятельности, осуществление анализа по способу их совершения, в том числе с учётом экономической ситуации и социально-демографической обстановки, сложившейся в стране в тот момент, исследование «криминальных рынков», проведение различных видов анализа, в особенности, сетевой анализ, анализ рисков, криминальных целей, оперативно-розыскной информации [20, С.38-40].

Учитывая достаточно успешный опыт внедрения данного института, необходимо обратить внимание на определённые особенности правоохранительной системы в каждой стране и найти решение проблем, существующих при реализации данных мер, так как это потребует серьезных организационных изменений, кадрового и научного обеспечения, в случае необходимости проведения эксперимента и широкого обсуждения с научной и профессиональной точки зрения. При внедрении данного института и в других странах возникали определённые трудности и препятствия, которые поспособствовали более глубокому изучению данного института, который в конечном итоге дал положительные результаты.

Например, для РФ идея введения в структуру полиции должности штатного криминолога выглядела достаточно привлекательно. Причиной тому были опросы, в которых 73% опрошенных сотрудников территориальных органов внутренних дел различных служб и подразделений РФ, занимающих должности различного руководящего уровня, считали необходимым наличие в ОВД штатного специалиста-криминолога, около 50% из них хотели бы занимать данную должность. Но при этом большинство сотрудников не имело

криминологических навыков и знаний, а также даже не могли представить, чем же будет заниматься данный сотрудник и, в связи с этим, они считали данную работу лёгкой и привлекательной. Данное обстоятельство значительно осложнило процесс подбора кандидатуры на должность штатного криминолога в правоохранительной системе РФ [21, С.122].

Как и в других странах и в нашей стране могут возникнуть определённые трудности, которые помешают внедрению и применению данного института на практике. Одним из часто встречающихся препятствий, во-первых, является отсутствие у сотрудников в необходимом объёме знаний в области криминологии и аналитики. Данная проблема, как и указывалось выше, встречалась в РФ. Для решения данной проблемы необходимо уделить особое внимание подбору сотрудников с уже имеющимися навыками в вышеуказанной сфере деятельности, в случае отсутствия таких сотрудников целесообразно создание курсов по более глубокому изучению материала в области криминологии и криминальной аналитики для сотрудников, желающих работать на данных должностях, что в свою очередь, потребует дополнительных затрат на обучение, которые возместятся в будущем успешным вкладом данных сотрудников в деятельность по предупреждению преступности.

Следующим препятствием является сложившаяся на сегодняшний день экономическая ситуация в стране, по причине которой производится оптимизация численности сотрудников органов внутренних дел для экономии средств государства. В данном случае целесообразно пересмотреть штатную численность сотрудников органов внутренних дел всех уровней с учётом задач и функций каждой должности, а также имеющийся спрос на неё, в случае необходимости произвести расчёт, с помощью которого можно определить необходимое количество штатных криминологов (криминальных аналитиков) в структуре органов внутренних дел.

В-третьих, помимо отмеченного выше отсутствия общих критериев и требова-

ний, по которым должен отбираться кандидат, существует также отсутствие стандартов при подборе кандидатов на данную должность.

В-четвёртых, отсутствие оборудования: используемые информационные системы могут быть устаревшими и не поддерживать определённые функции, необходимые для работы штатных криминологов.

В-пятых, еще одной проблемой можно считать отсутствие чёткого осознания необходимости введения в штат данной должности, непринятие в должной мере данной новой должности другими сотрудниками. Введение данной должности будет способствовать координации деятельности сотрудников всех служб на базе прогнозирования и планирования их деятельности, что должно привести к достижению определённых результатов в процессе борьбы с преступностью. Важным шагом на пути решения данной проблемы должно стать повышение престижа этой профессии, осознание ее востребованности в практической работе органов внутренних дел. При этом параллельно должно осуществляться закрепление статуса криминологов и регламентирование их профессиональной деятельности в нормативно-правовом поле.

В-шестых, введение данной должности может показаться дублированием определённых функций организационных служб в структуре органов внутренних дел (как в республике, так и региональных служб). Решением данной проблемы послужит разграничение функций и полномочий штатного криминолога (криминального аналитика) путём передачи определённых полномочий для выполнения задач в данной сфере от сотрудников других служб, так функции осуществления прогнозов лежат на сотрудниках организационных служб, но практика показывает, что выполнение этой работы не соответствует современным требованиям из-за большого объёма.

С учётом вышеуказанного опыта зарубежных стран, анализа криминогенной обстановки целесообразно в стране внедрить должность штатного криминолога (криминального аналитика) для осуществления деятельности в органах внутренних дел, что будет способствовать оп-



тимизации процесса прогнозирования преступности. На начальном этапе реформирования штатов с целью введения должности криминального аналитика может возникнуть проблема недостатка квалифицированных специалистов. Уровень подготовки и профессионализма, которым обладают криминологи (криминальные аналитики) в вышеуказанных иностранных государствах, не будет столь высок, но при грамотном заимствовании положительного зарубежного опыта и с учётом особенностей нашего законодательства, возможно достижение позитивных результатов в данной сфере.

Подводя итог вышесказанному следует подчеркнуть, что создание исследовательского института Криминологии является первым и решающим шагом в процессе внедрения должности штатного криминолога в законодательство нашей страны, возникающие на этом пути препятствия будут постепенно устранены. В свою очередь, реформы, осуществляемые в системе прогнозирования и планирования приведут к совершенствованию системы предупреждения преступности и выработке эффективных мер, направленных на предотвращение и пресечение многих преступлений.

Annotatsiya: Maqolada kriminolog kasbining tushunchasi va mohiyati, ushbu kasbning jinoyatlarni kriminologik prognoz qilish tizimidagi o'rni va ahamiyati, bundan tashqari, ushbu institutning xorijiy davlatlar tomonidan qo'llanishidagi mavjud afzalliklari va kamchiliklari tahlil qilinib, mamlakatimizda jinoyatchilikni prognoz qilish amaliyotida xorijiy sanab o'tilgan davlatlarning ilg'or tajribalari joriy etilishiga ta'sir etuvchi omillarni o'rganish zarurati, respublikamizda ushbushtat birligi ochilganida jinoyat tahlilchisi sifatida ishga qabul qilingan hodimlarga qo'yiladigan talablar, jinoyatchilikka qarshi kurashish sohasida prognozlash tizimi va rejalashtirishni takomillashtirishga qaratilgan taklif va tavsiyalar ishlab chiqilgan. Maqolada AQSh, Kanada, Buyuk Britaniya kabi xorijiy mamlakatlar tajribasi ham taqdim etilgan va keng o'rganilgan.

Jinoyatchilik, jinoyatchilikni prognoz qilish tizimi, kriminolog shtat birligi, jinoyat tahlilchisi, Kriminologiya tadqiqot instituti.

Annotation: The article discusses the concept and essence of the profession of criminologist, the role and significance of this profession in criminological crime forecasting, in addition, the existing advantages, gaps and disadvantages in the application of this institution by foreign countries, obstacles to the implementation of the best practices of foreign countries in the practice of crime forecasting in our country are listed, the need to study the factors influencing the implementation of this staff in our republic, the stages and requirements for employees hired as a crime analyst, the importance of criminological forecasting in activity planning, further improvement of the system of criminological crime forecasting, which consists of developing proposals and recommendations, aimed at crime prevention. The article also presents and widely studies the experience of foreign countries such as the USA, Canada and the UK.

Crime, crime forecasting system, full-time criminologist, crime analyst, research institute of Criminology.

Buranova Raziya Ermahamed qizi
O'zbekiston Respublikasi Ichki ishlar
vazirligi Akademiyasi doktoranti,

Buranova Raziya Ermahamed qizi
doctoral student at the Academy of the Ministry
of Internal Affairs of the Republic of Uzbekistan



Использованная литература

- 1) <https://old.lex.uz/docs/6755617> Указ Президента Республики Узбекистан от 15 января 2024 года №10 «О мерах по поднятию на качественно новый уровень научно-исследовательской деятельности в области обеспечения общественной безопасности и борьбы с преступностью».
- 2) <https://old.lex.uz/docs/6755256?otherlang> Постановление Президента Республики Узбекистан «О мерах по организации научно-практических исследовательской работы в области криминологии» № 22 от 15 января 2024 года.
- 3) <https://old.lex.uz/docs/6755617> Указ Президента Республики Узбекистан от 15 января 2024 года №10 «О мерах по поднятию на качественно новый уровень научно-исследовательской деятельности в области обеспечения общественной безопасности и борьбы с преступностью».
- 4) <https://old.lex.uz/docs/6755617> Указ Президента Республики Узбекистан от 15 января 2024 года №10 «О мерах по поднятию на качественно новый уровень научно-исследовательской деятельности в области обеспечения общественной безопасности и борьбы с преступностью».
- 5) <https://old.lex.uz/docs/6755256?otherlang> Постановление Президента Республики Узбекистан «О мерах по организации научно-практических исследовательской работы в области криминологии» № 22 от 15 января 2024 года.
- 6) Jerry H.R. Crime Mapping and the Training Needs of law Enforcement / H.R. Jerry // *European Journal on Criminal Policy and Research*. — 2004. — № 10. — P. 65–83.
- 7) Лесников Г.Ю. Зарубежный опыт использования штатных криминологов в деятельности полиции: научно-практическое пособие / Г.Ю. Лесников, С.К. Илий, В.В. Аванесян, О.В. Бежан. М.: ФГКУ «ВНИИ МВД России», 2011.
- 8) Зарубежный опыт использования штатных криминологов в деятельности полиции : науч.-практ. пособие / Г.Ю. Лесников [и др.]. — М. : ВНИИ МВД России, 2011. — 57 с
- 9) Аванесян В.В. Профессия криминолога в России и в зарубежных странах: сравнительное исследование // *Вестник МФЮА* № 2/2012 <https://cyberleninka.ru/article/n/professiya-kriminologa-v-rossii-i-v-zarubezhnyh-stranah-sravnitelnoe-issledovanie>
- 10) *Crime analysis // Best practice survey no. 4, Strasbourg, 2009. P.11*
- 11) Marrin S. Intelligence analysis theory: Explaining and predicting analytical responsibilities // *Intelligence and National Security*. – London, № 22(6), 2007
- 12) International association of law enforcement intelligence analysts site // <http://www.ialeia.org>
- 13) Marrin S. Intelligence analysis theory: Explaining and predicting analytical responsibilities // *Intelligence and National Security*. – London, № 22(6), 2007.
- 14) Brantingham P.L., Brantingham P.J., Taylor W. Situational crime prevention as a key component in embedded crime prevention // *Canadian Journal of Criminology and Criminal Justice, Ontario, №47(2)*.
- 15) Зинченко О.В. Становление и развитие отечественной системы предупреждения преступлений органами внутренних дел: дисс. ... канд. юрид. наук. М., 2006.
- 16) Лесников Г.Ю. Зарубежный опыт использования штатных криминологов в деятельности полиции: научно-практическое пособие / Г.Ю. Лесников, С.К. Илий, В.В. Аванесян, О.В. Бежан. М.: ФГКУ «ВНИИ МВД России», 2011.
- 17) Харламов В.С. Современные криминологические технологии органов внутренних дел в семейной сфере // *Вестник Санкт-Петербургского университета МВД России, 2013, № 2 (58). С. 124.*
- 18) NCIS, The National Intelligence Model. London : National Criminal Intelligence Service, 2000. P. 12–13.
- 19) Васенин А.Ю. Опыт подготовки специалистов полиции зарубежных стран / А.Ю. Васенин, С.Л. Денисов // *Новое слово в науке: перспективы развития*. — 2014. — № 1. — С. 311–314.
- 20) Клементьев А.С. Опыт создания интегрированных информационных систем органов уголовной юстиции зарубежных стран / А.С. Клементьев // *Российский исследователь*. — 2007. — № 5. — С. 38–40. // Nasriddinov A. A Decision Tree-Based Classification Model for Crime Prediction / A. Nasriddinov, Y.-H. Park // *Proceedings of the 10th International Conference on Secure and Trust Computing, data management, and Applications*. — 2013. — P. 531–538. — DOI: 10.1007/978-94-007-6996-0-56.



DXX CHEGARA QO'SHINLARI TOMONIDAN MA'MURIY OLDINI OLIISH CHORALARINI QO'LLASHNING O'ZIGA XOS JIHATLARI



Maqolada ma'muriy oldini olish ma'muriy majburlov choralarining bir ko'rinishi sifatida yoritib berilgan bo'lib, DXX Chegara qo'shinlari tomonidan uni qo'llashning o'ziga xos jihatlari hamda ma'muriy oldini olishning ayrim usullarini qo'llash tartibini takomillashtirish bo'yicha takliflar bildirib o'tilgan.

Davlat chegarasi, chegara rejimi, Davlat chegarasi orqali o'tkazish punktlaridagi rejim, ma'muriy oldini olish choralari, ma'muriy nazorat, shaxsni ko'rikdan o'tkazish va ashyolarni ko'zdan kechirish, ashyolar va hujjatlarni olib qo'yish.

Huquqshunos olimlar E.Xoijiyev va T.Xoijiyevlarning fikricha, huquqiy majburlov – insonlarning qonunga zid, jamiyat uchun zararli bo'lgan xulq-atvoriga nisbatan davlat organlarining ta'siri sifatida namoyon bo'ladi. Shuningdek, qonun normalari talablarini buzgan huquqning aniq subyektiga nisbatan qo'llaniladi.

Ma'muriy huquq bo'yicha javobgarlikning asosini – ma'muriy majburlov tashkil etadi. Ma'muriy majburlov – davlat boshqaruvi jarayonida ma'muriy huquqbuzarlikni oldini olish, cheklash va aybdor shaxsni javobgarlikka tortish maqsadida shaxsning ongiga, yurish-turishiga moddiy, ma'naviy va jismoniy ta'sir etish hisoblanadi. Ma'muriy majburlash ma'muriy javobgarlik tushunchasiga qaraganda kengroq bo'lib, o'z ichiga nafaqat huquqbuzarlikni sodir etgan shaxsga ma'muriy javobgarlikni qo'llashni, balki ma'muriy huquqbuzarlikni oldini olish choralari, ma'muriy huquqbuzarlikni cheklash choralari va jamoat ta'siri choralari olishi mumkin. Ma'muriy javobgarlik esa, ma'muriy huquqbuzarlik uchun qo'llaniladigan yuridik javobgarlikning bir turidir.

*Xolbo'tayev Abdug'ani Abduraximovich
Jamoat xavfsizligi universiteti mustaqil
izlanuvchisi yu.f.f.d (PhD)*



H.R. Alimov, A.A. Maxmudov, N.T. Ismoilovlar ham ma'muriy majburlovga o'z munosabatini bildirib o'tgan bo'lib, M.I. Yeropkin kabi ma'muriy majburlovning choralari uch guruhga: a) ma'muriy oldini olish choralari; b) ma'muriy cheklash choralari; v) ma'muriy jazo choralari ajratgan.

Ma'muriy-huquqiy majburlov choralari ta'sir etish usuliga ko'ra ma'muriy oldini olish, ma'muriy cheklash, ma'muriy jazo turlariga ajratish haqidagi fikrni yana bir necha olimlar qo'llab-quvvatlaydi.

Ko'pgina olimlar o'zlarining ilmiy ishlarida, ma'muriy huquqiy majburlovning aynan mana shu choralarga bo'linishini nazarda tutadi. Ularning fikricha, ma'muriy oldini olish choralari – huquqbuzarlikni va boshqa zararli oqibatlarni bartaraf etish vositalari kiradi.

Ma'muriy oldini olish (ogohlantiruv) choralari aniq ifodalangan profilaktik (ogohlantirish) xususiyatiga ega bo'lib, ijro qonuniyati organlari va mansabdor shaxslarning yuridik hokimiyat vakolatlarini bir tomonlama tartibda bajarish jarayonida majburiy amalga oshiriladigan choralari hisoblanadi. Mazkur qoida bo'yicha,



ma'lum bir taqiqlar va cheklovlar shaklida ifodalanadi. Ma'muriy oldini olish choralari huquqbuzarlikning sodir etilishi holati bilan bog'liq bo'lmasdan, ularni bartaraf etishga qaratiladi, ma'muriy huquqbuzarlik sodir etilganda qo'llaniladigan ma'muriy huquqiy majburlovni boshqa choralari vujudga keltiradi.

DXX Chegara qo'shinlari tomonidan qo'llaniladigan ma'muriy oldini choralari hujjatlarni tekshirish, ma'muriy nazorat, shaxsni ko'rikdan o'tkazish va ashyolarni ko'zdan kechirish, ashyolar va hujjatlarni olib qo'yish kabilarni keltirishimiz mumkin.

Hujjatlarni tekshirish. Mazkur ma'muriy oldini olish chorasida jismoniy shaxslarning kimligi, tekshirilayotgan hujjatlarning haqiqatan shu shaxsга tegishliligi hamda hujjatlarning haqiqiyliги, shu bilan birga ularning Davlat chegarasi orqali va chegaraoldi hududlarida harakatlanishiga ruxsat etilganligi bilan bog'liq holatlar aniqlanadi. DXX Chegara qo'shinlari harbiy xizmatchilari o'z xizmat vazifalarini amalga oshirishlari jarayonida "O'zbekiston Respublikasining Davlat chegarasi to'g'risida"gi Qonuniga muvofiq, jismoniy shaxslardan o'zlarining shaxsini tasdiqlovchi hujjat ko'rsatishni talab qilish huquqlariga ega.

Xususan, mazkur Qonunning 29-moddasiga muvofiq, DXX Chegara qo'shinlari Davlat chegarasini qo'riqlash va himoya qilish sohasida Davlat chegarasi orqali o'tayotgan, chegara zonasiga va chegara mintaqasiga kirayotgan shaxslarning kirish (chiqish) huquqiga doir hujjatlarni tekshirish, qonunchilikda belgilangan tartibda ularga tegishli belgilar qo'yish yoki ushbu hujjatlarni olib qo'yish huquqiga ega.

Bundan tashqari, O'zbekiston Respublikasi Vazirlar Mahkamasining 2018-yil 5-iyuldagi 504-son qarori bilan tasdiqlangan "O'zbekiston Respublikasi hududida chegara rejimi to'g'risida nizom"ning 8-bandiga asosan, chegara zonasiga keladigan va shu yerda yashaydigan shaxslarning hujjatlari, zarur bo'lganda ushbu zonada harakatlanadigan transport vositalari va yuklar DXX Chegara qo'shinlari va ichki ishlar organlari tomonidan tekshiriladi.

Shu bilan birga, O'zbekiston Respublikasi Vazirlar Mahkamasining 2019 yil 18 noyabrdagi 912-son qarori bilan tasdiqlangan "O'zbekiston Respublikasining Davlat chegarasi orqali shaxslar, transport vositalari

va tovarlarni o'tkazish punktlarida chegara, bojxona, sanitariya-karantin, fitosanitariya va veterinariya nazoratidan o'tkazish tartibi to'g'risida nizom"ga muvofiq, DXX Chegara qo'shinlarining chegara nazorati bo'linmalari shaxslarning Davlat chegarasini kesib o'tish huquqini beruvchi hujjatlari mavjudligini tekshiradi.

Ma'muriy nazorat. Ma'muriy nazorat deb – kundalik xizmat faoliyatida davlat hokimiyat vakolatlari doirasida o'rnatilgan qoidalarga rioya qilinishi ustidan amalga oshiriladigan nazorat tushuniladi. Bunday nazoratga Davlat chegarasi rejimi va chegara rejimi qoidalariga rioya etilishi ustidan amalga oshiriladigan nazoratni kiritsa bo'ladi.

Bunga misol sifatida, "O'zbekiston Respublikasi hududida chegara rejimi to'g'risida nizom" va boshqa qonunchilik hujjatlariga muvofiq,

DXX Chegara qo'shinlari harbiy xizmatchilari tomonidan shaxslarning chegara zonasi va chegara mintaqasiga kirish (undan chiqish), undan o'tish, u yerda bo'lish (yashash), harakatlanish, xo'jalik faoliyatini hamda boshqa faoliyatni amalga oshirish tartibi va qoidalariga rioya qilinishi ustidan nazorat olib boriladi.

Bundan tashqari, DXX Chegara qo'shinlarining ichki ishlar organlari bilan hamkorlikda chegaraoldi hududlarida Davlat chegarasi rejimi, chegara rejimi, pasport tizimi qoidalarini buzish bilan bog'liq huquqbuzarliklarni oldini olish bo'yicha – "Pasport-viza", O'zbekistonda bo'lish qoidalarining buzilishi bilan bog'liq huquqbuzarliklar profilaktikasi bo'yicha esa – "Spitamen" va boshqa maxsus, tezkor-profilaktik chora-tadbirlar rejalari asosida xizmat faoliyatlari ham ma'muriy nazoratning ko'rinishlaridan biridir.

Ma'muriy nazorat quyidagi asosiy xususiyatlarga ega:

a) ma'muriy nazorat qonun va qonunosti hujjatlarning talablarini amaliyotga joriy etish bo'yicha ma'muriy faoliyatning shakllaridan biri;

b) ma'muriy nazorat huquqbuzarliklarning oldini olish, uni to'xtatish maqsadida amalga oshiriladi;

v) ma'muriy nazorat qonun talablarini jamoat ta'siri yoki davlat majburlov choralari vositasi yordamida huquqbuzarliklardan muhofaza etadi.



Shaxsni ko'rikdan o'tkazish va ashyolar-ni ko'zdan kechirish, ashyolar va hujjatlarni olib qo'yish. DXX Chegara qo'shinlari tomonidan MJtKning 289-moddasiga asosan, o'zlarining ish yurituviga oid bo'lgan, xususan, mazkur kodeksning 184², 184³, 196¹, 196², 224-moddalarida, 224¹-moddasining birinchi va ikkinchi qismlarida, 224²-moddasida, 225-moddasining birinchi, ikkinchi va uchinchi qismlarida, 227²¹-moddasi birinchi qismida, 227²³-moddasida nazarda tutilgan huquqbuzarliklar sodir etilgan taqdirda, shaxsni ko'rikdan o'tkazish va ashyolarni ko'zdan kechirish amalga oshiriladi.

Qayd etish joizki, ma'muriy qonunchilikda "shaxsni ko'rikdan o'tkazish va ashyolarni ko'zdan kechirish" tushunchalariga to'xtalib o'tilmagan. Bu esa, huquqni qo'llash amaliyotida ma'lum tushunmovchiliklarni keltirib chiqarishi mumkin. Xususan, mazkur kodeksda "ashyolarni ko'zdan kechirish" tushunchasi mavhum qo'llanilgan bo'lib, mazkur ashyolar sifatida qanday ashyolar ko'zda tutilmoqda? kimlarning egaligida bo'lgan ashyolar? egasi mavjud bo'lganlarimi yoki egasiz qoldirilgan ashyolarmi? ma'muriy huquqbuzarlikni sodir etish qurolimi yoki ma'muriy huquqbuzarlik predmetimi? degan savollar tug'ilishi tabiiy. Bu esa, ma'muriy huquqbuzarliklar to'g'risidagi ishlarni yuritish sifatiga ham ma'lum darajada ta'sir ko'rsatmasdan qolmaydi.

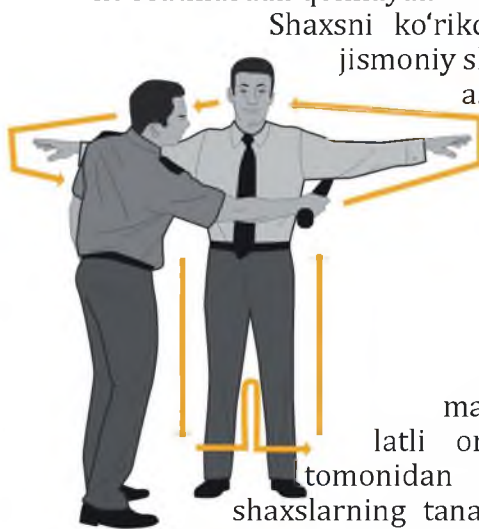

Shaxsni ko'rikdan o'tkazish va jismoniy shaxslarda bo'lgan ashyolarni ko'zdan kechirish deb, huquqbuzarlik sodir etish qurol yoki ma'muriy huquqbuzarlik predmetini aniqlash va olib qo'yish maqsadida, vakolatli organlar shaxslar tomonidan majburiy tarzda shaxslarning tanasini, shuningdek uning kiyimi, oyoq kiyimi va bosh kiyimi hamda boshqa ashyolarini ularning butunligiga (tuzilishiga) zarar yetkazmagan holda tashqi ko'zdan kechirishdan iborat.

Huquq nazariyasida huquqiy tushuncha – ijtimoiy-siyosiy tushunchaning bir turi bo'lib, bunday tushunchalarning ko'pchiligi uzoq o'tmishda qaror topgan. Tushunchalar yuzaga

kelganidan keyin o'zgarishsiz qolmaydi, balki aniqlik kiritiladi, doimiy ravishda rivojlanib boradi.

Shunga muvofiq, mazkur tushunchani "shaxsni ko'rikdan o'tkazish va shaxsda bo'lgan ashyolarni ko'zdan kechirish" sifatida keltirgan holda quyidagi mazmunda ta'rif berib o'tishni lozim deb topdik va mazkur ta'rifni MJtKning 289-moddasida aks ettirilishi taklifini bildirib qolamiz:

"Shaxsni ko'rikdan o'tkazish va shaxsda bo'lgan ashyolarni ko'zdan kechirish – zarur hollarda huquqbuzarlik sodir etish qurol yoki ma'muriy huquqbuzarlik predmetini aniqlash va olib qo'yish maqsadida, qonun hujjatlari bilan vakolat berilgan shaxslar tomonidan majburiy tarzda shaxslarning tanasini, shuningdek uning kiyim-boshi hamda boshqa ashyolarini ularning butunligiga (tuzilishiga) zarar yetkazmagan holda tashqi tekshirishdan iborat".

"O'zbekiston Respublikasi Davlat xavfsizlik xizmati to'g'risida"gi Qonunning 23-moddasi birinchi qismi ikkinchi xatboshisida, Davlat xavfsizlik xizmati xodimlari mansabdor shaxslar va fuqarolarning hujjatlarini, shu jumladan shaxsini tasdiqlovchi hujjatlarini tekshirish, ularni shaxsiy ko'rikdan o'tkazish, ashyolarni, transport vositalarini hamda tashilayotgan yuklarni ko'zdan kechirish huquqlariga ega ekanliklari qayd etilgan. Biroq, huquqbuzarlikni bevosita sodir etish qurol yoki predmeti, shuningdek muomalada bo'lishi taqiqlangan yoki cheklangan boshqa narsalar aniqlangan taqdirda ularni olib qo'yish bo'yicha vakolat taqdim etilmaganligini ko'rish mumkin. Bundan tashqari, mazkur xatboshida qo'llanilgan "fuqarolarning" tushunchasi chet el fuqarosi va fuqaroligi bo'lmagan shaxslarni o'zida mujassam etmaydi.

Xususan, "O'zbekiston Respublikasining fuqaroligi to'g'risida"gi Qonunning 3-moddasiga ko'ra:

chet davlat fuqarosi – O'zbekiston Respublikasining fuqaroligiga ega bo'lmagan, boshqa davlat fuqaroligiga va o'zining boshqa davlat fuqaroligiga mansubligiga doir dalilga ega bo'lgan shaxs;

fuqaroligi bo'lmagan shaxs – O'zbekiston Respublikasi hududida doimiy yashab turgan, O'zbekiston Respublikasining fuqarosi bo'lmagan va o'zining chet davlat fuqaroligiga mansubligiga doir dalilga ega bo'lmagan

shaxsdir.

Mjtkning 290-moddasiga asosan, huquqbuzarlarni ushlab, shaxsiy ko'rikdan o'tkazish yoki ashyolarini ko'zdan kechirish vaqtida aniqlangan huquqbuzarlik sodir etish quroli yoki bevosita shunday narsa bo'lmish ashyo va hujjatlar ushbu Kodeksning 287 va 289-moddalarida nazarda tutilgan organlarning mansabdor shaxslari tomonidan olib qo'yiladi. Bundan ko'rinadiki, DXX harbiy xizmatchilarining huquqbuzarlardan huquqbuzarlik sodir etish quroli yoki bevosita shunday narsa bo'lmish ashyo va hujjatlarni olib qo'yish huquqi mavjud.

Mavjud huquqiy bo'shliqni bartaraf etish maqsadida, "O'zbekiston Respublikasi Davlat xavfsizlik xizmati to'g'risida"gi Qonunning 23-moddasi birinchi qismi ikkinchi xatboshisi quyidagi tahrirda bayon etilishi taklif etiladi:

"shaxslarning hujjatlarini, shu jumladan shaxsini tasdiqlovchi hujjatlarini tekshirish, ularni shaxsiy ko'rikdan o'tkazish, ashyolarni, transport vositalarini hamda tashilayotgan yuklarni ko'zdan kechirish, ularda qurol, o'q-dorilar, portlovchi, radioaktiv yoki zaharli moddalar, portlatish qurilmalari, pirotexnika buyumlari, giyohvandlik vositalari, ularning analoglari, psixotrop moddalar, prekursorlar yoxud muomalada bo'lishi taqiqlangan yoki cheklangan boshqa narsalar mavjud bo'lganda, ushbu ashyolarni olib yurish hamda saqlash uchun qonuniy asoslar mavjud bo'lmagan taqdirda ularni olib qo'yish, bunda nazoratning texnik va boshqa vositalari qo'llanilishi mumkin".

Xulosa sifatida qayd etish joizki, Davlat xavfsizlik xizmati Chegara qo'shinlarining ma'muriy huquqbuzarliklar to'g'risidagi ishlarni yuritish faoliyatida ma'muriy oldini olish choralarini qo'llashda yuzaga kelayotgan muammolar va ularni bartaraf etish yuzasidan bildirilgan yuqoridagi takliflar Davlat xavfsizlik xizmati Chegara qo'shinlarining bu boradagi faoliyatini samarali tashkil etishga xizmat qiladi deb ayta olamiz.

ОСОБЕННОСТИ ПРИМЕНЕНИЯ МЕРЫ АДМИНИСТРАТИВНОГО ПРЕСЕЧЕНИЯ ПОГРАНИЧНЫМИ ВОЙСКАМИ СГБ

Аннотация. В статье раскрываются особенности административного пресечения в качестве меры административного принуждения Пограничными войсками СГБ и представлены выработанные предложения по совершенствованию порядка применения некоторых методов административного пресечения.

Государственная граница, пограничный режим, режим в пунктах пропуска через Государственную границу, меры административного пресечения, административный контроль, личный досмотр и досмотр вещей, изъятие вещей и документов.

FEATURES OF THE APPLICATION OF ADMINISTRATIVE RESTRAINT MEASURES BY THE BORDER TROOPS OF THE STATE SECURITY SERVICE

Annotation. The article reveals administrative suppression as a measure of administrative coercion, the specifics of the application of administrative restraint by the Border Troops of the State Security Service and the proposals developed to improve the procedure for the application of certain methods of administrative restraint.

State border, border regime, regime of checkpoints across the State border, measures of administrative restraint, administrative control, personal inspection and inspection of things, seizure of things and documents.



Foydalanilgan adabiyotlar

1. "O'zbekiston Respublikasi Davlat xavfsizlik xizmati to'g'risida" 2018 yil 5 apreldagi O'RQ-471-son Qonuni // "O'zbekiston Respublikasi qonun hujjatlari to'plami", 2018 yil 9 aprel, 14-son, 272-modda.
2. O'zbekiston Respublikasining "O'zbekiston Respublikasining fuqaroligi to'g'risida" 2020 yil 13 martdagi Qonuni // Qonun hujjatlari ma'lumotlari milliy bazasi (www.lex.uz), 2020 yil 14 mart, "Xalq so'zi", 2020 yil 14 mart.
3. "O'zbekiston Respublikasining Davlat chegarasi to'g'risida" gi 2023 yiml 13 sentabrdagi O'RQ-868-son Qonuni // Qonun hujjatlari ma'lumotlari milliy bazasi (www.lex.uz), 2023 yil 13 sentabr.
4. Xojiyev E., Xojiyev T., Ma'muriy huquq darslik. T-2006., O'zbekiston Respublikasi Ichki ishlar vazirligi Akademiyasi, – B. 497.
5. Alimov X.R., Maxmudov A.A., Ismoilov N.T., Ma'muriy huquq. Darslik. 2-nashr. – T.: O'zbekiston Respublikasi IIV Akademiyasi, 2002. B. 89.
6. Попов Л.Л., Шергин А.П., Квалификации мер административного принуждения // Правоведение. – 1980. – № 5. – С. 41;
7. Алехин А.П., Кармолицкий А.А., Козлов Ю.М., Административное право. – М., 1996, С. 264.
8. Алехин А., Кормолицкий А., Козлов Ю., Административное право – М., Учебник. 1998. –С. 276–282.
9. Бахрах Д., Россинский Б., Старшов Ю., Административное право – М., норма 2004. Б. 464–471.
10. Ma'muriy huquq: Darslik / H.T. Odilqoriyev, I. Ismailov, N.T. Ismailov va boshq.; prof. H.T. Odilqoriyev va B.E. Qosimovning umumiy tahriri ostida.– T.: O'zbekiston Respublikasi IIV Akademiyasi, 2010. – B. 195.
11. Гапон Ю.П., Меры обеспечения производства по делам об административных правонарушениях, применяемые должностными лицами подразделений пограничного контроля пограничных органов: диссертации на соискание ученой степени кандидата юридических наук, Челябинск, 2015. – С. 9.
12. Saidov A.X., Tojixonov U., Davlat va huquq nazariyasi: Ikki jildli, 2-jild. Huquq nazariyasi – T.: O'zbekiston Respublikasi IIV Akademiyasi, 2001. B. – 53-54.





Harbiy xizmatchilarning jinoiy qilmishlari bo'yicha tergovga qadar tekshiruv bosqichida muddatlarni hisoblashdagi ayrim muammolar

Jo'rayev Javlon Ravshan o'g'li,

O'zbekiston Respublikasi Jamoat xavfsizligi universiteti

Maxsus huquqiy fanlar va harbiy diplomatiya kafedrasida katta o'qituvchisi, kapitan

Ushbu maqolada mavzu doirasida ilmiy tadqiqot olib borgan olimlarning fikrlari hamda yondoshuvlari o'rganilgan va harbiy xizmatchilarning jinoiy qilmishlari bo'yicha tergovga qadar tekshiruv bosqichida muddatlarni hisoblashdagi ayrim muammolar o'rganilgan hamda tahlil qilingan shuningdek amaliyotdagi muammoli holatlardan kelib chiqib O'zbekiston Respublikasi Jinoyat protsessual kodeksiga o'zgartirish va qo'shimchalar kiritish bo'yicha takliflar ishlab chiqilgan.

Harbiy xizmatchi, jinoiy qilmish, tergovga qadar tekshiruv, muddatlar, elektron tizim, tergovga qadar tekshiruvni to'xtatish.

Mamlakatimizda jadal sur'atlar bilan olib borilayotgan sud-huquq islohotlari jinoyat-protsessual qonunchilikning liberallasuvi hamda jinoiy-ijtimoiy munosabatlarda demokratik institutlarning barqarorlashuviga olib kelmoqda. Jinoyatchilikka qarshi kurashish qanday darajada va qaysi usullar bilan amalga oshirilishi jamiyat hayotida ijtimoiy barqarorlikni ta'minlashga bevosita ta'sir etadi.

Sud-huquq islohotlari davrida jinoyat protsessining boshqa institutlari qatori tergovga qadar tekshiruv institutini soddalashtirish, ayniqsa, jinoyat protsessining ushbu bosqichida qonunda belgilanganidan tashqari boshqa ayrim tergov harakatlari o'tkazilishi mumkinligini kiritish, tergovga qadar tekshiruv harakatlari o'tkazish natijasi bilan qabul qilinadigan qarorlar bo'yicha nazoratni ta'minlovchi prokuror vakolati doirasini aniq belgilash (ya'ni, jinoyat ishini qo'zg'atishni rad etish haqidagi qaror bekor qilingan

taqdirda, u bo'yicha qo'shimcha tergovga qadar tekshiruv o'tkazish muddatlarini aniq belgilash), tergovga qadar tekshiruv bosqichida xususiy ayblov bo'yicha taraflar yarashuvi institutini qo'llashni joriy etish, tergovga qadar tekshiruv harakatlari o'tkazilishi muddatlari belgilangan bo'lsada, lekin ushbu muddatning qachondan boshlanishi amaldagi jinoyat - protsessual kodeksida yuridik qoida sifatida o'rnatilmagan.

O'zbekiston Respublikasi Jinoyat-protsessual kodeksining 320¹-moddasida "Ishni sudga qadar yuritish jinoyatga oid arizalar, xabarlar va boshqa ma'lumotlar qabul qilingan paytdan boshlanadi hamda tergovga qadar tekshiruvni va jinoyat ishini tergov qilishni o'z ichiga oladi"[1] va 320²-moddasida "Tergovga qadar tekshiruv jinoyatga oid arizalar, xabarlar va boshqa ma'lumotlarni tekshirish, ularni ko'rib chiqish natijasi yuzasidan qaror qabul qilishga doir tadbirlarni, shuningdek ish uchun ahamiyatli bo'lishi mumkin bo'lgan jinoyat izlari, narsalar va hujjatlarni mustahkamlash va saqlashga doir choralarni o'z ichiga oladi"[1] deya belgilab qo'yilgan.

Tergovga qadar tekshiruv – jinoyatchilikka qarshi kurash vazifalarini bajarishga qaratilgan, Jinoyat-protsessual kodeks bilan tartibga solingan, tergovga qadar tekshiruv organlari tomonidan jinoyat haqidagi ariza va xabar bo'yicha jinoyatning oldini olish yoki unga yo'l qo'ymaslik, dalillarni to'plash va saqlash, jinoyat sodir etishda gumon qilinganlarni ushlab va yashiringan gumon qilinuvchilarni qidirib topish, jinoyat tufayli yetkazilgan moddiy zarar qoplanishini ta'minlash uchun kechiktirib bo'lmas tergov harakatlarini o'tkazish va natijasiga ko'ra jinoyat ishini qo'zg'atish yoki uni rad etish yoxud tegishligiga ko'ra yuborish bo'yicha qaror qabul qilish faoliyatidan iborat sudga qadar ish yuritishning alohida shakliga aytiladi.

Harbiy xizmatchilarning jinoiy qilmishlari bo'yicha tergovga qadar tekshiruv deganda – bu vakolatli mansabdor shaxs tomonidan harbiy xizmatchining sodir etgan jinoiy qilmishi bo'yicha jinoyat-protsessual qonunchilikda ruxsat berilgan tergov harakatlarini o'tkazish orqali uning harakatlarida jinoyat alomatlari mavjudligi to'g'risidagi to'xtamga kelishi va ishni qo'zg'atish yoki ish yurituvni istisno qiluvchi holatlar aniqlanganda uni rad etish

yoxud jinoyat ishini qo'zg'atish masalasini hal etish uchun harbiy prokuratura organlariga yuborishga qadar kechuvchi protsessual harakatlar majmui.

Ma'lumki, tergovga qadar tekshiruvning asoslari, O'zbekiston Respublikasi Jinoyat-protsessual kodeksining 39¹, 39², 76, 79, 80, 320¹, 320², 330-338 va boshqa moddalarida ko'rsatib o'tilgan.[1] Mazkur normalarni ham o'z navbatida ikkiga bo'lib tahlil qilinishi mumkin. Xususan, bevosita tergovga qadar tekshiruvga vakolat beruvchi normalar va jinoyat-protsessning umumiy qoidalariga bo'ysunuvchi normalarga bo'lib tahlil qilish mumkin.

Harbiy xizmatchilarning jinoiy qilmishlari bo'yicha tergovga qadar tekshiruv umumiy asosda kodeksga birday taalluqliligi va bunda harbiy xizmatchilarga bog'liq bir qancha o'ziga xosliklar mavjudligini ko'rish mumkin.

O'zbekiston Respublikasi JPKning 329-moddasi birinchi qismiga muvofiq, "Jinoyatga oid arizalar, xabarlar va boshqa ma'lumotlar ro'yxatga olinishi va darhol, jinoyat ishini qo'zg'atish uchun sabab qonuniyligini va asoslar yetarli ekanligini tekshirish zarurati bo'lgan taqdirda esa, o'n sutkadan kechiktirmasdan hal qilinishi lozim. Ushbu muddat jinoyatga oid arizalar, xabarlar va boshqa ma'lumotlar olingan paytdan boshlab hamda to'g'risida qaror chiqarilguniga qadar yoxud tergovga qadar tekshiruv materiallari ushbu Kodeksning 587-moddasiga muvofiq prokurorga yuborilguniga qadar bo'lgan vaqtni o'z ichiga oladi"[1] deya belgilangan.

Bundan tashqari ushbu moddada alohida hollarda surishtiruvchi, tergovchi yoki tergovga qadar tekshiruvni amalga oshiruvchi organ mansabdor shaxsining asoslantirilgan qaroriga ko'ra prokuror tomonidan bir oygacha uzaytirilishi mumkinligi qayd qilingan.[1]

Harbiy xizmatchilarning jinoiy qilmishlari bo'yicha tergovga qadar tekshiruv davomida protsessual muddatlarga rioya qilinmayotganligiga ham asosiy sabablardan biri uzoq vaqt tekshirish talab etiladigan tekshiruvlardan so'ng qabul qilingan qarorlarni harbiy prokuror tomonidan bekor qilinib qo'shimcha tergovga qadar tekshiruv qaytarilgach, ishning keyingi mexanizmi yoki tergovga qadar tekshiruvning protsessual muddati borasida jinoyat-protsessual

qonunchilikda biror-bir me'yor mavjud emas.

Shu bilan birga ushbu bosqichdagi normalar va protsessual muddatlarning turlicha talqin qilinishi va jarayonni to'liq qamrab olmaganligi bir qator islohotlarga muhtoj bo'lib, ularning o'z vaqtida hal etilmayotganligi ya'ni qonunchilikka kerakli o'zgartirishlarning kiritilmayotganligi amaliyotda ko'plab davomli muammolarni kelib chiqishiga va qonunni qo'llashda mamlakatimizning turli hududlarida turlicha amaliyot shakllanishiga olib kelmoqda.

Bu xususida K.T.Mavlanovning fikricha, kelib tushgan ariza huquqni muhofaza qiluvchi organlar va sohaviy xizmatlar o'rtasida bir-biriga o'tkazish yo'li bilan oylab hattoki yillab hal etilmasdan qolayotganligi, bu esa fuqarolarning sarson bo'lishiga va norozilik keltirib chiqarmoqda. Shuningdek ariza va xabarlar yuzasidan qabul qilinayotgan qarorlar ularning keyinchalik rad etilishi va ma'lum muddat o'tganidan so'ng prokuror tomonidan qabul qilingan qaror bekor qilinishi qo'shimcha tergovga qadar tekshiruv o'tkazishlik uchun qaytarilishi va bu holat bir necha bor takrorlanishini ham salbiy holatdir. [2]

Biroq bugungi kunda "E-material" elektron tizimi joriy etilishi yuqorida keltirib o'tilgan ayrim muammolarga yechim bo'lgan bo'lsada bugungi kunda bir organga kelib tushgan ariza ro'yxatga olinib, u ijrochiga yetib borguniga qadr bir kundan uch kunga qadar vaqtning o'tkazib yuborilishiga yo'l qo'yilayotganligi, ijrochi arizani qabul qilib olganidan so'ng 3-4 kun davomida uni tergovga qadar tekshiruv olib borib JPKning 329-moddasida belgilab berilgan muddatning yettinchi yoki sakkizinchi kuniga kelib ushbu murojaat hududiylik jihatdan boshqa organga tegishli ekanligi aniqlanishi, shundan so'ng hodim bugungi amaliyotga ko'ra boshqa shahar yoki tumanga kuzatuv xati asosida to'plangan hujjatlarni pochta xizmati orqali yuborib, 3 kundan 10 kunga qadar vaqt o'tganidan so'ng boshqa organ ushbu to'plangan hujjatlarni qabul qilib oladi. Keyingi organ o'zida bo'lgan ro'yxatga olish manbalaridan qaytatdan ro'yxatdan o'tkazadi va shu bilan ariza bo'yicha ko'rilishi lozim bo'lgan muddat 0 kunlik muddat bilan qaytatdan boshlanadi. Ushbu organ keyinchalik arizani ko'rib chiqishni prokuror ruxsati bilan bir oyga qadar uzaytiradi va shu bilan bita arizaning ko'rib chiqilish muddati qonunda ko'rsatilganidek ko'pi bilan bir oy

emas balki 40 kun yoki undan ko'pga qadar cho'zilib ketadi.

Yuqorida keltirib o'tilgan mulohazalar va tahlil etilgan muammolardan ko'rinib turibdiki amaliyotdan joriy etilayotgan axborot texnologiyalari va borgan sari ustuvorlik kasb etib borayotgan fuqarolarning huquq va erkinliklarni to'laqonli ta'minlash borasida qonun normalarini o'z vaqtida o'zgartirib va takomillashtirib borish zarurdir.

Birgina tergovga qadar tekshiruv qisqa muddatda aksariyat tergov harakatlarini o'tkazish imkoniyatisiz o'tkazilsada aynan shu davrda ishning to'g'ri tashkillashtirilishi, kerakli chora tadbirlar to'g'ri belgilab olinishi, eng asosiysi ushbu bosqich uchun huquqiy bazaning mukammal yaratib qo'yilganligini keyingi tergov va sud bosqichlarida fuqarolarning buzilgan huquq va erkinliklarini to'liq tiklanishi va himoya qilinishligini ta'minlab beradi.

T.L.Korepanovani ta'kidlashicha "Jinoyat ishini qo'zg'atish bosqichiga qadar protsessual muddatlar juda qisqa bo'lib, ayrim hollarda jinoyat fakti mavjud yoki mavjud emasligini baholash mavhumligicha qolgan holda ham jinoyat ishini qo'zg'atish rad etiladi. Bunga asosiy sabab, protsessual qonunchilik ayrim murakkab vaziyatlarni hisobga olmaganligidadir"[3] Ushbu fikrlarga qo'shilish mumkin, xususan huquqni qo'llash amaliyotida hamisha ham tipik vaziyatlar yoki jinoyat ishini qo'zg'atish uchun jinoyat faktini yetarli ravishda ko'rsatib turuvchi dalillarni qisqa vaqt ichida to'plashni imkoni bo'lmaydi.

N.Q.Usmonaliyevning fikriga ko'ra "amaliyotda muddatlar bilan bog'liq uchrayotgan muammolarning biri ko'p vaqt talab qiladigan ekspertiza, xizmat tekshiruv, taftish yoki boshqa tekshiruvlarning eng ko'p muddati qonunda belgilab berilgan tergovga qadar tekshiruv muddatidan ortiq ekanligi va bu tayinlangan ekspertiza yoki tekshiruv xulosasining tergovga qadar tekshiruvning eng ko'p muddatidan so'ng tayyor bo'lishi holat yuzasidan qonuniy va adolatli qaror qabul qilish imkoniyatidan mahrum qiladi".[4]

Ushbu fikrlarga qo'shilish mumkin, sababi haqiqatdan ham JPKning 187⁷-moddasida taftish o'tkazish muddati 30 kalendar kundan iborat ekanligi qayd qilingan va ushbu muddat zarur bo'lgan taqdirda, tekshirilayotgan subyektning hujjatlari hajmi, faoliyatining turi va ko'lamlari hisobga olingan holda, taftish muddati moliya-xo'jalik faoliyatining taftishini



o'tkazuvchi shaxsning asoslantirilgan iltimosnomasi bo'yicha surishtiruvchining, tergovchining, prokurorning qarori bilan O'zbekiston Respublikasi Bosh prokurorining yoki uning o'rinbosarining roziligiga ko'ra yoxud sudning ajrimi bilan tadbirkorlik subyektlariga nisbatan o'ttiz kalendar kunga uzaytirishi mumkinligi haqida qoida mavjudligi albatta JPKning 329-moddasidagi qoidalar bilan kollizion holatlarni vujudga keltirmoqda.

Ya'ni, JPKning 329-moddasida keltirilgan muddat taftish bilan bog'liq tergovga qadar tekshiruv o'tkazilganda farqli bo'lmoqda.

Bundan tashqari JPKning 337, 382-moddasi tartibida prokuror jinoyat ishini qo'zg'atishni rad etish to'g'risidagi qarorni bekor qilib, hujjatlarni qo'shimcha tergovga qadar tekshiruvni o'tkazish haqida qaror bilan yuborgan hollarda tergovga qadar tekshiruvni keyingi muddati qanday bo'lishi tartibga solinmagan.

Bu borada ham olimlar tomonidan turli fikrlar bildirilgan bo'lib, ularning bir guruhi ishni dastlabki muddati davomida ya'ni 10 kunlik muddatda haletilishi qonuniy ekanligini bildirgan bo'lsa, [5] boshqa guruh olimlar bu borada qonunchilikka o'zgartish kiritish orqali buni hal etish lozimligi to'g'risidagi xulosaga kelishgan. [6]

Biz ham ikkinchi guruh olimlar bilan kelishgan holda tergovga qadar tekshiruv muddatlari borasidagi qoidalarni aniq protsessual qonunchilikda qayd etish lozim, degan fikrdamiz.

Shu bois, O'zbekiston Respublikasi JPKning 329-moddasini quyidagi tahrirdagi to'rtinchi va beshinchi qismlar bilan to'ldirishni lozim deb sanaymiz. Xususan,

hal etmaydi, deb o'ylaymiz. Sababi jinoyat protsessida sudga qadar ish yurituvchi bosqichining surishtiruv va dastlabki tergov shaklida ushbu muddatlarni behuda sarf etilishini oldini olish mexanizmi mavjud, biroq tergovga qadar tekshiruvda ushbu mexanizm yo'qligi

sabab jinoyat faktini mavjudligini isbot etuvchi va uni rad etuvchi dalillar teng kelib qolganda huquqni qo'llovchi JPKning 23-moddasini o'ziga asos sifatida qabul qiladi va jinoyat ishini qo'zg'atishni rad etadi. Bu esa o'z navbatida jabrlanuvchi taraf manfaatlariga bevosita qonun normalari bilan putur yetkazilishi bilan kechadi.

Demak harbiy xizmatchilarning jinoiy qilmishlari bo'yicha tergovga qadar tekshiruv jarayonida jinoyat faktlarini isbot talab etiluvchi holatlar bo'yicha, shuningdek uzoq muddatli ekspertiza yoki xizmat tekshiruv o'tkazish bilan bog'liq holatlar bir oylik muddatda hal etilmasdan qolganda ya'ni xulosalar tayyorlashning imkoni bo'lmaganda tergovga qadar tekshiruvning muddatini o'tishini vaqtincha to'xtatib turish mexanizmi protsessual qonunchilikka kiritish zarurati mavjud.

Bu borada M.S.Yegorova [7], A.M.Popov [8], K.A.Sergeyevlar [9] huquqni qo'llovchi uchun ish holatlariga to'la va har tomonlama to'g'ri baholash uchun uning vakolat muddatini behuda sarflash ishning bir tomonlama olib borilishiga omil sifatida xizmat qilishi mumkinligini, shu bois har qanday bosqichda ishni to'xtatib turish asoslari mavjud bo'lishi va bu asoslar taxminlarga ko'ra emas, balki ish hujjatlaridagi dalillarga asoslangan bo'lishi lozimligini ta'kidlaydilar. Olimlarning ushbu fikrlariga qo'shilgan holda, ta'kidlash lozimki,

"Jinoyatga oid arizalar, xabarlar va boshqa ma'lumotlar o'zining vakolati doirasiga kirmaydigan ushbu kodeksning 391-moddasida belgilangan boshqa tergovga qadar tekshiruv organiga yoki ularning mansabdor shaxslariga kelib tushgan murojaatlar besh kunlik muddatdan kechiktirmay tegishli organlarga va mansabdor shaxslarga yuborilib, bu haqda murojaat etuvchiga yozma yoxud elektron shaklda xabar qilinadi. Bunda kelib tushgan elektron murojaat elektron shaklda yuborilishi mumkin.

Shuningdek, mazkur kodeksning 382-moddasi tartibida jinoyat ishi qo'zg'atishni rad etish to'g'risidagi qaror bekor qilinib, qo'shimcha tergovga qadar tekshiruv harakatlari o'tkazish uchun tegishli organga yuborilganda, tergovga qadar tekshiruv muddati ish hujjatlari tegishli organga kelib tushgandan boshlab ko'pi bilan 10 kun ichida ko'rib chiqilishi shart."

Biroq faqatgina muddatlarni aniq qilib belgilab qo'yilishi amaliyotdagi protsessual muddatlar bilan bog'liq muammolarni

ushbu fikrlar ko'proq Rossiya Federatsiyasi yoki MDHga a'zo davlatlarning protsessual qonunchiligi nuqtai nazardan bildirilgan

bo'lsa-da, protsessual muddatlarga rioya etishning konseptual qarashlari nuqtai nazaridan juda asosli fikrlar ekanligi e'tiborga sazovor. Shuningdek, nafaqat tergov jarayonida balki tergovga qadar tekshiruv davomida ham protsessual muddatlarni saqlab qolish dolzarb ahamiyat kasb etadi.

S.Rahmonova fikriga ko'ra "huquqni qo'llovchi hamisha ham ish to'xtatishni asoslarini taraflarning ishtiroksiz aniqlash imkoniyati mavjud emasligini, jinoyat ishini "kabinet shakli" taraflarning huquqini cheklashini"[10] ta'kidlaydi. Ushbu fikrlarga qisman qo'shilamiz, biroq mamlakatimizda amalga oshirilayotgan islohotlar jinoyat jarayonida jabrlanuvchini manfaatini birinchi o'ringa qo'yish konsepsiyasi yo'lida bormoqda. Bu esa tergovga qadar tekshiruv muddatida jinoyat faktini yetarli isbotlashni imkoni bo'lmagan hollarda, taxminlarga asoslangan vaqtincha yoki doimiy ish yuritishni rad etish qarori qabul qilinishi bilan kechishi albatta jabrlanuvchini manfaatlariga putur yetkazadi.

Shu bois tahlillar asosida O'zbekiston Respublikasi JPKga 3291-moddasini kiritish va uni quyidagi tahrirda bayon etish maqsadga muvofiq hisoblanadi.

"3291-modda. Tergovga qadar tekshiruvni to'xtatish.

Tergovga qadar tekshiruvning muddati quyidagi asoslardan biriga muvofiq prokurorning ruxsatiga ko'ra to'xtatib turilishi mumkin:

1) o'tkazish uchun bir oydan ko'p vaqt talab qiladigan ekspertiza, xizmat tekshiruvi yoki boshqa tekshiruv tayinlangan bo'lsa;

2) tayinlangan taftish bo'yicha ushbu kodeksning 1877-moddasida ruxsat berilgan muddatlar yetarli bo'lmaganda yoki taftish muddati O'zbekiston Respublikasi Bosh prokurorining yoki uning o'rinbosarining roziligiga ko'ra yoxud sudning ajrimi bilan tadbirkorlik subyektlariga nisbatan o'ttiz kalendar kunga uzaytirilganda;

3) jinoyat tarkibini aniqlash uchun ko'rsatma (tushuntirish)lari daliliy ahamiyatga ega bo'lgan shaxsning qayerda ekanligi noma'lum bo'lsa yoki boshqa ish bo'yicha qidiruvda bo'lsa yoxud O'zbekiston Respublikasi hududidan chiqib ketgan, basharti uning tergovga qadar tekshiruvga ta'minlash imkoniyati bo'lmasa;

4) ko'rsatma (tushuntirish)lari olinishi zarur bo'lgan shaxs tergovga

qadar tekshiruvda ishtirok etishini istisno etadigan og'ir va davomli, lekin davolab bo'ladigan kasallikka chalingan hollarda tergovga qadar tekshiruvning muddatlari to'xtatiladi.

Agar tergovga qadar tekshiruv mazkur moddada belgilangan asoslarga ko'ra to'xtatilgan bo'lsa, tergovga qadar tekshiruv organining mansabdor shaxsi tezkor-qidiruv faoliyatini amalga oshiruvchi organlar orqali mazkur asoslardagi to'siqlarni bartaraf etish bo'yicha choralarni ko'rishi shart."

Xulosa o'rnida shuni aytish mumkinki, protsessual muddatlarga amal qilmaslik jinoyat protsessining jiddiy buzilishi va buning natijasida inson qadri ulug' bo'lgan yangi O'zbekistonda fuqarolarning huquqlarining qo'pol buzilishidir. Bu esa, o'z navbatida jinoyat ishini yuritishga mas'ul bo'lgan vakolatli davlat organlari va mansabdor shaxslarning javobgarlikka tortilishiga sabab bo'ladi. Shu boisdan, har bir jinoyat ishini yuritishga mas'ul bo'lgan shaxslar eng avvalo protsessual muddatlarga amal qilishi buni o'z ishlarida asosiy prinsip qilib olishlari lozimdir.

ТЕМА: НЕКОТОРЫЕ ПРОБЛЕМЫ ИСЧИСЛЕНИЯ СРОКОВ НА ЭТАПЕ ДОСЛЕДСТВЕННОЙ ПРОВЕРКИ УГОЛОВНЫХ ДЕЯНИЙ ВОЕННОСЛУЖАЩИХ

Аннотация: В статье проанализированы взгляды ученых, проводивших научные исследования в рамках данной темы, изучены некоторые проблемы исчисления сроков на этапе доследственной проверки уголовных преступлений военнослужащих, разработаны предложения по внесению изменений и дополнений в Уголовно-процессуальный кодекс Республики Узбекистан с учётом существующих проблем.

Военнослужащий, уголовное преступление, доследственная проверка, срок, электронная система, прекращение досудебного расследования.



Abstract: In this article, the opinions and approaches of scientists who conducted scientific research on this topic were studied, some problems of calculating deadlines at the stage of pre-investigation verification of military criminal offenses were studied and analyzed. Also, based on problematic situations in practice, proposals for amendments and additions to the Criminal Procedure Code of the Republic of Uzbekistan have been developed.

Military personnel, criminal offense, pre-investigation checks, deadlines, electronic system, termination of pre-trial investigation.

Foydalanilgan adabiyotlar

1. O'zbekiston Respublikasining Jinoyat-protsessual kodeksi. "O'zbekiston Respublikasi qonunchilik ma'lumotlari milliy bazasi" // www.lex.uz.
2. Мавлонов К.Т. Improving of the order of alculation of process terms. Journal of Law Research. 2019, vol. issue 1
3. Корепанова Т.Л. Процессуальные сроки как гарантия защиты конституционных прав и свобод личности в российском уголовном процессе: // Дис. ... канд. юрид. наук : 12.00.09 : Ижевск, – 2004 216 с. РГБ ОД, 61:05-12/214
4. Усманилиев Н.Қ. Процессуал муддатлар: терговга қадар текширув босқичида муддатларни ҳисоблашдаги айрим муаммолар // Results of National Scientific Research Volume 1| Issue 62022 SJIF-4.431ISSN: 2181-3639 Б. 304-310
5. Маслов И.В.. Актуальные проблемы правовой регламентации процессуальных сроков в досудебном производстве по уголовным делам: Дис. ... канд. юрид. наук : 12.00.09 : Москва, 2003 175 с. РГБ ОД, 61:03-12/1386-9
6. Рустамбеков. И. (2015). Общие вопросы правового регулирования коммерциализации инноваций. Обзор законодательства Узбекистана, (2), 22–24. извлечено от https://inlibrary.uz/index.php/uzbek_law_review/article/view/13649
7. Егорова М.С. Институт приостановления производства по уголовному делу и обеспечение прав и законных интересов участников уголовного процесса при реализации его норм : Дис. ... канд. юрид. наук : 12.00.09 : Волгоград, 2003 250 с. РГБ ОД, 61:04-12/831
8. Попов А.М. Проблемы совершенствования оснований и условий приостановления предварительного следствия : Дис. ... канд. юрид. наук : 12.00.09 : Саратов, 2004 235 с. РГБ ОД, 61:04-12/1536
9. Сергеев К.А. Приостановление предварительного расследования : Дис. ... канд. юрид. наук : 12.00.09 : Екатеринбург, 2002 188 с. РГБ ОД, 61:03-12/290-5
10. Раҳмонова С.М. Дастлабки эшитув – судга қадар босқичларда қонунийликни таъминлашнинг муҳим воситаси // илмий мақола /Муносабат /Одиллик мезони – Т., Б. 10.

O‘ZBEKISTON RESPUBLIKASI QUROLLI KUCHLARIDA HARBIY INTIZOM VA UNING O‘ZIGA XOS XUSUSIYATLARI



Rizoyev Feruz Furqat o‘g‘li,
O‘zbekiston Respublikasi Jamoat xavfsizligi universiteti,
Maxsus huquqiy fanlar va harbiy diplomatiya kafedrasi o‘qituvchisi

Suyunov Nurbek Utkir o‘g‘li
Toshkent shahar qo‘riqlash boshqarmasi
kadrlar bo‘limi katta inspektori

Intizom – jamiyat a‘zolarining ma‘lum bir ijtimoiy munosabatlarga kirishish jarayonida amal qilishi lozim bo‘lgan huquq va axloq me‘yorlari tizimi. Intizom me‘yorlarning joriy qilinishi orqali ijtimoiy munosabatlarning muayyan bir sohasi tartibga solinadi. Intizomni ta‘minlashga jamiyatda ma‘lum bir ijtimoiy me‘yorlar va qonun-qoidalarni o‘rnatish, ularni bajarilishini talab qilish hamda zarur bo‘lganda axloqiy, huquqiy javobgarlik va jazo choralari qo‘llash orqali erishiladi.

Intizom so‘zi lotincha “disciplina” so‘zidan olingan bo‘lib “discreet - “o‘rganish” degan ma‘noni anglatadi.[17] Ushbu termin Rim huquqida paydo bo‘lib, u turli xil ma‘nolarni anglatgan (tarbiya, o‘qitish, fan, me‘yor, qoida, odat, qat‘iy tartib, turmush tarzi). Rimliklar tartib-intizomni davlat farovonligining oliy tamoyili sifatida qadrlashgan. Rimliklarning asosan yunonlardan o‘rgangan harbiy intizom qoidalari Rim imperiyasining buyukligi uchun asos bo‘lib xizmat qildi. [3]

Katolik dinida fransuz rohiblar tomonidan ishlatiladigan jazolovchi kamarlar ham “disciplina” (intizom) deb atalgan. [17]

Intizom - bu jamiyatda shakllangan axloqiy va huquqiy me‘yorlarga asoslanadigan insonlar xatti-harakatlarining muayyan tartibi sanaladi.

Intizom shartli ravishda quyidagi turlarga ajratishimiz mumkin:

- ichki (shaxsiy) intizom;
- ijtimoiy intizom;
- maxsus intizom.[4]

Ushbu maqolada O‘zbekiston Respublikasi Qurolli Kuchlarida harbiy intizom, uning o‘ziga xos xususiyatlari, turli davrlarda harbiy intizomning ahamiyati, harbiy intizomning shakllanishiga oid munosabatlar tahlil qilingan.

Intizom, maxsus intizom, shaxsiy intizom, ijtimoiy intizom, intizomiy jazo, ishontirish, majburlash, rag‘batlantirish choralari.



✓ **Ichki (shaxsiy) intizom** deganda insonlarning o'z-o'zini tarbiyalashi, shakllanishi, rivojlanishi uchun o'zlari uchun qat'iy amal qiladigan, o'rnatilgan tartib-qoidalar yig'indisini tushunishimiz mumkin.

✓ **Ijtimoiy intizom** – jamiyat a'zolari tomonidan o'rnatilgan, qabul qilingan va hamma uchun majburiylik xarakteriga ega bo'lgan, insonlarning xulq-atvor qoidalar asosida yashash tarzini belgilab beruvchi tartib-qoidalar yig'indisi.

✓ **Maxsus intizom** – bu korxonalar, muassasa va muayyan tashkilot a'zolari yoki ma'lum toifadagi shaxslar uchun belgilangan, ushbu korxonalar, muassasa va muayyan tashkilot a'zolari hamda ma'lum toifadagi shaxslar uchun majburiy xarakter kasb qiladigan xulq-atvor qoidalar yig'indisi (texnika xavfsizligi intizomi, mehnat intizomi, harbiy intizom, va boshqa.).

Harbiy intizom o'z mohiyatiga ko'ra davlat tomonidan o'rnatilgan qoidalar va normalarga asoslangan maxsus intizomning bir ko'rinishi. Harbiy intizom fuqarolarning harbiy xizmat davridagi munosabatlarini qamrab oladi.

Qadimgi yunonlarda intizomning alohida ko'rinishi sifatida "Disciplina militaris, castrorum" (harbiy yoki lager intizomi) iborasi armiyada harbiy tartib va ichki tartib qoidalariga so'zsiz rioya qilish majburiyatini belgilab bergan.[5]

Turli davrlarda turli olimlardan tomonidan intizomning asosiy ko'rinishlaridan biri bo'lgan harbiy intizomga nisbatan turlicha yondashuvlar shakllangan. Jumladan:

N.Makiavelli "intizom jasoratdan muhimroqdir" deb ta'kidlagan.[6]

Afina qo'mondoni Ksenofont intizomni "yaxshi harbiy tartib", "qonuniy hokimiyatga bo'ysunish", "qo'mondoning itoatsizlarni jazolash huquqi" sifatida qabul qilgan. U har bir askar va fuqaroning intizomi uning shaxsiy manfaati ekanligini tushuntirib; harbiy boshliq o'z qo'l ostidagilarni birinchi navbatda ishontirish bilan, hamda qattiqqo'llik bilan tarbiyalashi lozimligini hamda askarlar bir-birining intizomi uchun o'zaro javobgar ekanligini ta'kidlagan.[7]

Plutarx "armiya va davlatning kuch va qudrat manbaini intizom"da deb ta'kidlagan. Uning fikricha, "intizomning asosiy omili - bu jangchi va fuqaroning o'z intizomi bilan faxrlanishi" deb aytib o'tgan.[8]

Rim harbiy nazariyotchisi va tarixchisi

F. Vegetiy "harbiy intizomsiz buyuk armiya qotillikka jalb qilingan odamlar to'dasidan boshqa narsa emas" deb ta'kidlagan.[9]

Rus huquqi tarixi tadqiqotchilarining fikricha, harbiy intizom muammosiga birinchi marta Buyuk Gersog Vladimir Monomaxning "Ta'limotlari"da e'tibor qaratilgan. Ularda u knyazlarga qo'yiladigan talablarni – jangda va kundalik hayotda o'z qo'l ostidagilariga o'rnak bo'lish, jangchilarga esa buyruqlarni so'zsiz bajarish talablarini belgilab bergan. O'sha davrdagi harbiy intizomning mazmun-mohiyati "kattalarga hurmat ularga itoat qilish, donolarning gapiga quloq solish, tengdoshlari bilan kichiklarga o'rnak bo'lish" bilan bog'liq edi.[10]

Amir Temur o'zining "Temur tuzuklari"da "O'g'illar, nabiralar, qavm-qarindoshlar, amirlar va vazirlarni jazolash yo'li bilan saltanatda intizom saqlash" haqidagi tuzugida harbiylar orasida intizomni saqlashda jazolash tizimining o'rniga alohida e'tibor qaratgan. [11]

"Intizom" atamasi birinchi marta 1702-yil Pyotr I ning Rossiyaga chet elliklarni chaqirish to'g'risidagi farmonida qayd etilgan. Unga ko'ra "toki bizning qo'shinlarimiz harbiy ishlarni biladigan, tartib va intizomni yaxshi saqlaydigan kishilardan iborat bo'lsin".[12]

A.V.Suvorov "jangchining eng muhim axloqiy fazilatlaridan biri bu tartib-intizom" deb hisoblagan. U intizomni harbiy vatanparvarlik, mardlik va qahramonlik asosi deb bilgan. U birinchilardan bo'lib harbiy jazoning og'irligi va askarlar tomonidan tartib-intizomning buzilishi o'rtasidagi bog'liqlik muammosini aniqlab, askarga jangda yakuniy muvaffaqiyatni ta'minlashda ongi va irodasi hal qiluvchi rol o'ynaydigan shaxs sifatida qarashga chaqirgan.[13]

Feldmarshal M.I.Kutuzov intizomni "armiyaning ruhi" deb atagan, "...buyruqlarga bo'ysunadigan va ularni aniq bajaradigan harbiylarni intizomli" deb hisoblagan.[14]

Harbiy intizom va harbiy jazo tushunchalarining mazmunini muhokama qilib, L.Shteyn "armiya davlatning uyushgan kuchi bo'lib, kuch sifatida yagona irodaga bo'ysunishi kerakligini aytib, ushbu iroda natijasida o'rnatilgan birlik armiyaning asosi bo'lib, uning hayotida mavjud bo'lgan barcha munosabatlarni qamrab oladi va bu harbiy tartibdir. U itoatkorlik, intizom va harbiy sharafda ifodalanadi" deb ta'kidlagan.[15]

Yuqoridagilarni inobatga oladigan bo'lsak,

harbiy intizom turli davrlarda turli mazmun kasb etgan bo'lsa-da, asosiy e'tibor harbiy intizom normalarining o'rnatilishiga hamda ular harbiy xizmatchilar tomonidan bir xilda bajarilishini ta'minlashga qaratilgan.

O'zbekiston Respublikasi Qurolli kuchlari Umumharbiy nizomlariga ko'ra "harbiy intizom — bu barcha harbiy xizmatchilarning qonun, harbiy Nizomlar tomonidan, komandirlar (boshliqlar) buyruqlari bilan belgilangan tartib va qoidalarga qat'iy va aniq rioya etilishidir. Harbiy intizom har bir harbiy xizmatchining O'zbekiston Respublikasini himoya qilishga bo'lgan harbiy burch va shaxsiy mas'uliyat, o'z xalqiga mislsiz sadoqatini his qilishiga asoslanadi.”[2]

Bundan kelib chiqadiki harbiy xizmatchilar orasidagi intizom qoidalari O'zbekiston Respublikasi qonunlari va O'zbekiston Respublikasi Qurolli Kuchlarining harbiy nizomlari talablari asosida hamda komandir (boshliq)larning bevosita buyruqlari asosida belgilab beriladigan tartib qoidalar majmuasi sanaladi. Lekin harbiy intizom qoidalari komandir va boshliqlar tomonidan buyruqlar asosida belgilab berilishi O'zbekiston Respublikasi Konstitutsiyasi, qonunlari va harbiy nizomlari talablaridan chetga chiqishni anglatmaydi. Ya'ni buyruqlar asosida o'rnatilgan intizom tartib-qoidalarini doimiy tarzda qonuniy bo'lishini taqozo qiladi.

Harbiy xizmatchilar tomonidan harbiy intizom qoidalariga zid xatti-harakatlar sodir qilinishi natijasida ular uchun yuridik javobgarlik choralari qo'llaniladi. Harbiy xizmatchilarga nisbatan qo'llanilayotgan yuridik javobgarlik choralari o'zining mazmun-mohiyatiga ko'ra turlicha ahamiyat kasb etadi.

Harbiy intizom o'z mohiyatiga ko'ra davlat tomonidan o'rnatilgan qoidalar va normalarga asoslangan maxsus intizomning bir ko'rinishi. Harbiy intizom fuqarolarning harbiy xizmat davridagi munosabatlarini qamrab oladi.

O'zbekiston Respublikasi Qurolli Kuchlarida yuksak harbiy intizomga erishishning asosiy yo'nalishlari:

harbiy xizmatchilarda yuksak axloqiy-ruhiy va jangovar fazilatlarini tarbiyalash, komandirlariga (boshliqlariga) ongli tarzda bo'ysunish;

har bir harbiy xizmatchining o'z majburiyatlari va harbiy nizomlar talablarini bajarishga shaxsiy mas'uliyati;

harbiy qismda (bo'linmada) ichki tartibga

bo'ysunish, barcha harbiy xizmatchilar tomonidan kundalik rejimga qat'iy rioya qilish;

jangovar tayyorgarlikni puxta tashkil etish va u barcha shaxsiy tarkibni qamrab olishi;

komandirlarning (boshliqlarning) o'z qo'l ostidagilarga kundalik talabchanligi va ularning ijrochiligini nazorat qilish, harbiy xizmatchilarning sha'nini hurmat qilish va bu haqida doimiy qayg'urish, ishontirish, majburlash, jamoatchilik ta'siri kabi omillarni to'g'ri uyg'unlashtirish va o'rnida qo'llash;

harbiy qismda (bo'linmalarda) zarur moddiy-maishiy sharoitlarni yaratish sanaladi.

Harbiy xizmatchi zimmasiga yuklatiladigan konstitutsiyaviy, umumfuqaroviy, mansab va maxsus majburiyatlar undan qat'iy tartib-intizomni talab qiladi.

O'zbekiston Respublikasi Qurolli Kuchlari oldida turgan Vatan himoyasi vazifalarining ahamiyati va mas'uliyati yuqori tashkilotchilikni, istisnosiz barcha harbiy qism va bo'linmalarda nizomga muvofiq tartibni, mustahkam harbiy intizomni taqozo etadi.[2]

Harbiy intizom tushunchasini, shuningdek, unga erishish vositalari va usullarini belgilab beruvchi asosiy me'yoriy-huquqiy hujjat hozirgi kunda O'zbekiston Respublikasi Qurolli Kuchlarining Intizom Nizomi bo'lib, unga ko'ra Qurolli Kuchlarda harbiy intizomni ta'minlash ishlari ishontirish va majburlash usullarining uyg'unligiga asoslanadi.

Ishontirish – harbiy xizmatchilarning namunali irodasini shakllantirish yoki qayta shakllantirish maqsadida turli xildagi tushuntirish, tarbiyalash, tashkil etish ishlarini olib borishda namoyon bo'ladi. Ishontirish – komandir (boshliq) larning qonuniy ifodalangan talablarining harbiy xizmatchilar tomonidan ixtiyoriy amalga oshirilishida ifodalanadi. Harbiy boshqaruvning bu usuli yordamida, qonun chiqaruvchi (huquq o'rnatuvchi) va harbiy xizmatchi (bo'ysunuvchi) irodasining birligiga erishiladi.

Ishontirish – bu ma'lum bir ketma-ketlikda amalga oshiriladigan harakatlar jarayoni bo'lib, e'tibor, ichki ishonch, shaxsning ongiga ta'sir etish, manfaatni shakllantirish kabi elementlarni o'z ichiga oladi. Harbiy xizmatchilar boshqaruv hokimiyati maqsad va vazifalari mazmuni to'g'risida aniq tushuncha hosil qilganida, ularning talablariga rioya qiladilar va qo'llab-quvvatlaydilar, shuningdek, ularni amalga oshirishga ongli va faol ishtirok



etadilar:

Harbiy xizmatchilarni qonunlarga, harbiy intizomga rioya qilish, bo'ysunish ruhida tarbiyalash boshqaruv huquqiy aktlarini va harakatlarini ixtiyoriy amalga oshirilishini ta'minlashda katta ahamiyatga egadir. Ayrim hollarda, harbiy xizmatchilarning o'z huquq va majburiyatlarini bilishi, o'z-o'zidan huquqiy ko'rsatmalarning bajarilishiga, shaxsning intizomlilikiga olib keladi.

Intizom nizomiga ko'ra harbiy xizmatchilarda yuksak intizomni tarbiyalashning asosiy usuli ishontirishdir hisoblanadi. Chunki,

birinchidan

bu usul harbiy xizmatchilarga nisbatan doimiy (yoki har kunlik) qo'llaniladi;

ikkinchidan

o'rnatilgan talablarning ixtiyoriy bajarilishiga olib keladi, harbiy xizmatchilarni qonunlarga rioya etish ruhida tarbiyalashni ta'minlaydi. Ijtimoiy-siyosiy faoliyat jarayonida va insonlarning shaxsiy amaliyotida vujudga kelgan yuqori tashkilotchilik, shaxsiy javobgarlik va intizomlilik – ishontirishni shakllantirishning vositalari hisoblanadi;

uchinchidan

harbiy xizmatchi faoliyatining samaradorligi, birinchi navbatda, tashqi nazoratga muhtoj bo'lmagan ruhiy holatga bog'liqdir. Shu sababli, mehnat faoliyatida harbiy xizmatchining o'z harakatlari ustidan ichki (o'zining) nazoratning amalga oshirilishi, uning ijtimoiy ahamiyati va maqsadini hamda oqibatlarini anglashi hal qiluvchi rol o'ynaydi. Tarbiyalash, o'zini o'zi tartibga solish (boshqarish), o'zini o'zi nazorat qilishda esa, ishontirishning turli shakllari katta ahamiyatga ega bo'ladi;

to'rtinchidan

to'rtinchidan, ishontirish uslublarni qo'llash, davlat majburlov choralarni qo'llashga qaraganda, moddiy jihatdan ancha qulay vosita hisoblanadi. Ishontirish uslublari turli-tumandir. Masalan, ishontirish uslublarga: ta'lim berish, targ'ibot, tashviqot, tushuntirish, tajriba almashish va boshqalarni kiritish mumkin.

Harbiy xizmatchilarga samarali tarbiyaviy ta'sir ko'rsatish, aybdor shaxslarga o'z vaqtida va adolatli javobgarlik choralarni qo'llash, qonunga zid xatti-harakatlarga qarshi kurashishning yaxshi tashkil etilganligi ham ko'pchilikda namunali xulq-atvorning shakllanishiga, qonun talablariga mos xulq-atvorni amalga oshirishga (ishontirishga) xizmat qiladi.

Tajribalar shuni ko'rsatadiki, faqatgina ishontirishga asoslangan tarbiyaviy tadbirlarning o'zi intizomni rivojlantirish va bo'linmalarda qonun va tartibni saqlash uchun

yetarli emas. Shuning uchun ham komandirlar va boshliqlarga tartibni buzganlarga majburlov choralarni qo'llash vakolati berilgan.

Bunday sharoitda komandirlarning intizomiy vakolatiga asoslangan va intizomiy amaliyotda ifodalangan majburlash usuli qonunga xilof xatti-harakatlarning oldini olish va ularga chek qo'yishning kuchli huquqiy vositasi bo'lgan yuksak intizomni ta'minlashda alohida ahamiyat kasb etadi.

Harbiy intizom o'ziga xos ijtimoiy hodisa sifatida, qonuniylik (uning asosi bo'lgan) va davlat intizomi (ularning alohida turi) bilan juda ko'p umumiyliklarga ega bo'lishiga

qaramay, bir qator o'ziga xos xususiyatlar bilan ajralib turadi.

Birinchi xususiyati – jamiyatning ham, butun davlatning ham, fuqarolarning, xususan, harbiy xizmatchilarning ham asrlar davomida shakllangan o'z Vatanini himoya qilish va harbiy xizmatga munosabati.

Harbiy intizomning navbatdagi xususiyati uning axloqiy jihati bo'lib, u asosan harbiy xizmatchilarning umumiy burchlarida namoyon bo'ladi. U aslida yuqori axloqiy mazmunga ega bo'lgan me'yorlarni o'z ichiga oladi, masalan: halol, jasur bo'lish, yomon



odatlar (chekish va spirtli ichimliklarni iste'mol qilish)dan tiyilish, harbiy odob-axloq qoidalariga rioya qilish, harbiycha salomlashish, har doim harbiy kiyimda, toza va ozoda kiyinish talablari.

Bundan tashqari, harbiy xizmatchilar nafaqat harbiy intizomni, balki axloq va harbiy sharaf normalarini buzish bilan bog'liq huquqbuzarliklar uchun intizomiy javobgarlikka tortiladilar.

Harbiy intizomning yana bir o'ziga xos xususiyati - yakkaboshchilik prinsipiga asoslangan harbiy itoatkorlikning majburiyigidir. Komandirning buyruqlari so'zsiz, aniq va muddatida bajarilishi shart.

Harbiy intizomning o'ziga xos xususiyati, shuningdek, ijrochilarga qo'yiladigan yuqori talablardir, bu komandirlarga (boshliqlarga) so'zsiz bo'ysunish zarurati bilan bog'liq bo'lib, harbiy xizmatning og'ir sharoitlarida, hayot uchun xavf tug'ilganda, mashaqqatlarga

bardosh berish bilan bog'liq holda yuqori natijalarga erishishga yordam beradi.

Harbiy intizomning yana bir xususiyati - uni ta'minlash uchun komandirlar (boshliqlar) uchun katta miqdorda intizomiy huquqlardir. Qo'shinlarning qo'l ostidagilarga ta'sir qilishning o'ziga xos usuli - bu komandir tomonidan qurol ishlatishdir.

Harbiy intizom:

- harbiy unvon, xizmat lavozimidan qat'iy nazar, barcha toifadagi harbiy xizmatchilar uchun intizom talablariga majburiy rioya qilinishi;
- harbiy intizom talablariga qat'iy rioya qilishning yuksak ahamiyati;
- harbiy intizom va xulq-atvor qoidalarini buzganlik uchun qat'iy intizomiy va jinoiy javobgarlik choralari ko'rilishi;
- harbiy xizmatchilarning xizmat vaqtidagi va undan tashqari vaqtlardagi hayotining barcha jabhalarini qamrab olishi bilan ahamiyatlidir.

Intizomiy hokimiyat doirasida komandir va boshliqlar o'z mansab vakolatlari doirasida hech qanday organlarga murojaat qilmasdan, qonun hujjatlarida nazarda tutilgan, harbiy intizomni mustahkamlashga qaratilgan chora-tadbirlarni ko'rishga haqli va majburdirlar. Ushbu vakolat xizmat manfaatlarini ko'zlab va qat'iy qonun bilan belgilangan tartibda amalga oshirilishi kerak.

Komandir(boshliqlarga) harbiy intizomni mustahkamlash uchun turli xil huquqiy vositalarni qo'llaydilar:



O'zbekiston Respublikasi Qurolli Kuchlari Intizom nizomi harbiy intizomning mohiyatini, harbiy xizmatchilarning unga rioya qilish bo'yicha majburiyatlarini, rag'batlantirish va intizomiy ta'zirlarning ko'rinishlarini, komandirlarning (boshliqlarning) ularni qo'llash bo'yicha huquqlarini, shuningdek, taklif, ariza va shikoyatlar berish, ularni ko'rib chiqish tartiblarini aniqlab beradi.

Harbiy intizomni buzgan biror kimsa ham javobgarlikdan bo'yin tovlamasligi va begunoh biror kimsa nohaq jazoga tortilmasligi kerak.

Harbiy jamoalarda harbiy intizomni mustahkamlash bilan bog'liq chora-tadbirlar bugungi kunda juda ko'plab choralardan foydalaniladi. Lekin ko'pchilik holatlarda bunday choralarining o'z samarasini bermayotganligini amalda ko'rishimiz mumkin.

Shuni alohida ta'kidlash lozimki harbiy jamoalarda harbiy intizomni mustahkamlashga qaratilgan chora-tadbirlarni qo'llashdan avval harbiy intizomni mustahkamlovchi omillar doirasini belgilab olish lozim.

Bunda harbiy xizmatchilarning



Harbiy intizomni mustahkamlash va saqlashning asosiy tamoyillari:



ixtisoslashuvi ham juda katta o'rin egallaydi. Tadqiqotlar davomida shuni kuzatishimiz mumkin, xizmat majburiyatlari taqozosi bilan doimiy ravishda fuqarolar bilan muloqotga kirishuvchi harbiy jamoalarda harbiy intizom bilan bog'liq munosabatlarning buzilish holatlari juda yuqori bo'ladi va ular mazmun-mohiyati jihatidan xilma-xillikni tashkil qiladi.

Xizmat majburiyatlari doimiy ravishda harbiy qismlar hududida faoliyat olib boruvchi harbiy jamoalarda harbiy intizom qoidalarining buzulishi holatlari nisbatan kamroq va ular doimiy ravishda bir xil mazmun-mohiyatga ega bo'ladi.

Shundan kelib chiqqan holda harbiy jamoalarning ixtisoslashuvidan kelib chiqqan holda harbiy intizomni ta'sir ko'rsatuvchi omillar doirasini qat'iy belgilash maqsadga muvofiq sanaladi.

ВОЕННАЯ ДИСЦИПЛИНА И ЕЁ ОСОБЕННОСТИ В ВООРУЖЕННЫХ СИЛАХ РЕСПУБЛИКИ УЗБЕКИСТАН

Аннотация: В статье анализируется воинская дисциплина в Вооруженных Силах Республики Узбекистан, ее специфические характеристики, значение воинской дисциплины в разные периоды, а также отношения, связанные с формированием воинской дисциплины.

Дисциплина, специальная дисциплина, личная дисциплина, социальная дисциплина, дисциплинарное взыскание, меры убеждения, принуждения, поощрения.

MILITARY DISCIPLINE IN THE ARMED FORCES OF THE REPUBLIC OF UZBEKISTAN AND ITS SPECIFIC CHARACTERISTICS

Annotation: this article military discipline in the Armed Forces of the Republic of Uzbekistan, its specific characteristics, the importance of military discipline in different periods, and the relations related to the formation of military discipline are analyzed.

Discipline, special discipline, personal discipline, social discipline, disciplinary punishment, measures of persuasion, coercion, encouragement.



Foydalanilgan adabiyotlar

1. “O‘zbekiston Respublikasi Konstitutsiyasi” O‘zbekiston Respublikasi Qonunchilik ma’lumotlari milliy bazasi <https://lex.uz/uz/docs/-6445145>.
2. O‘zbekiston Respublikasi Qurolli Kuchlari Umumharbiy nizomlari: – Toshkent: “Sharq” nashriyot-matbaa aksiyadorlik kompaniyasi bosh tahririyati, 2007.- 493 b.
3. Васильев А. А. История Византийской империи. Время от крестовых походов до 1081 г. : в 2 т. Т. 1. СПб., 1998. С. 123.
4. Rizoyev F.F. “Harbiy xizmatchilar intizomiy javobgarligining nazariy va amaliy muammolari”, Odillik mezoni ilmiy-amaliy huquqiy jurnali, № 3 son, 2023 yil.
5. Любкер Ф. Реальный словарь классических древностей : [пер. с нем.]. М., 2007. С. 1220.
6. Макиавелли Н. Военное искусство / пер. М. И. Богдановича. СПб. : Тип. И. Глазунова и К, 1839. С.
7. Ксенофонт. Анабасис / пер., ст. и прим. М. И. Максимовой ; отв. ред. И. И. Толстой. М. ; Л. : Изд-во АН СССР, 1951. С. 299.
8. Плутарх. Сочинения / сост. С. С. Аверинцев ; вступ. ст. А. Ф. Лосева ; коммент. А. А. Столярова. М. : Худож. лит., 1983. С. 612.
9. Вегеций Ренат (Флавий). Краткое изложение военного дела / пер. с лат. С. П. Кондратьева // Вестн. древ. истории. 1940. № 1. С. 231.
10. Грибовский В. М. Древнерусское право (Краткий обзор чтений по истории русского права). Вып. 1. Пг., 1915. С. 71-72.
11. Temur tuzuklari\\ Forschadan A.Sog‘uniy va H. Karomatov tarj; V.Axmedov tahriri ostida \.-T.:Nashriyot matbaa birlashmasi, 1991. – 144 b.
12. Зарубин В. А. Правовое регулирование воинской дисциплины и его использование в деятельности Пограничной службы Российской Федерации : дис. канд. юрид. наук : 20.02.03. М., 2001. С. 13.
13. См.: Суворов А. В. Наука побеждать. М. : Воениздат, 1987. С. 39.
14. Цит. по: Аксенов А. А. Дисциплинированность — важнейшее качество личности воина // Ориентир. 1997. № 8. С. 54.
15. Штейн фон Л. Учение о военном быте как часть науки о государстве / пер. А. Эртеля. СПб., 1875.
16. <https://ru.wikipedia.org/wiki>.



О состоянии правоприменительной практики и вопросах усиления уголовно-правовой ответственности за незаконную деятельность майнинг ферм в Узбекистане



Д. Чиниев,
и.о. профессора кафедры уголовного процесса Академии МВД,
д.ю.н., доцент

Данная статья рассматривает такие виды деятельности как майнинг и провайдеры услуг в сфере оборота крипто-активов, а также вопросы, связанные с нововведениями, касающимися оборота крипто-активов. Проанализирована национальная правоприменительная практика, а также практика ближнего зарубежья. Изучен контент-анализ национальной электронной периодической печати на предмет незаконного использования энергоресурсов путем незаконного подключения к электросетям майнинг ферм для добычи криптовалют.

**Цифровые технологии;
крипто-активы; майнинг-ферма; ущерб; добыча;
электроэнергия.**

На сегодняшний день создание и успешное формирование цифровой экономики считается одним из приоритетных направлений развития экономики любого государства. Большинство стран мира в цифровой экономике видят катализатор ускоренного

развития всей экономики.

Уже сегодня эффективное применение новых цифровых технологий определяет уровень международной конкурентоспособности, как отдельных компаний, так и стран в целом.

Следовательно мы можем наблюдать многочисленные модели цифровой деятельности, трансформацию традиционных видов национальных экономик, бизнеса и социальной сферы, вызванных созданием цифровых



технологий нового поколения, которые в силу своих масштабов и влияния, глубоко проникают в повседневную жизнедеятельность как личности, так и общества и государства.

Республика Узбекистан, как и ведущие государства мира встала на путь цифровизации важных отраслей экономики, банковской сферы, государственной службы и др. Вектор создания и внедрения цифровых технологий в последнее время на государственном уровне приобрел статус одного из магистральных направлений развития национальной экономики.

К таким нововведениям относится также сфера оборота крипто-активов. Видами деятельности указанной сферы являются майнинг и деятельность провайдеров услуг в сфере оборота крипто-активов.

В соответствии с частью 3 пункта «в» Постановления Президента Республики Узбекистан от 3 июля 2018 г., № ПП-3832 «О мерах по развитию цифровой экономики и сферы оборота крипто-активов в Республике Узбекистан» майнингом является деятельность по поддержанию распределенного реестра данных, созданию и подтверждению целостности блоков путем проведения вычислительных операций. Майнинг осуществляется исключительно юридическим лицом с использованием электроэнергии, произведенной солнечной фотоэлектрической станцией.

Справка: на сегодняшний день в стране действуют 12 провайдеров услуг – одна крипто-биржа, 10 крипто-магазинов и один крипто-депозитарий. Более 450 тыс. узбекистанцев используют крипто-активы. Республика входит в топ – 4 стран СНГ по их обороту. (<https://uz.sputniknews.ru/20231014/oborot-kripto-aktivov-ekonomika-uzbekistana-39897587.html>).

По мнению экспертов «майнинг – один из новых видов предпринимательства, вызванный к жизни потребностями цифровой экономики, деятельность, позволяющая систематически получать прибыль от использования вычислительной техники для обеспечения функционирования реестра блоков транзакций (блокчейна)» (И.В.Ершова, Е.В.Трофимова).

Как отмечает старший преподаватель кафедры экономической теории РЭУ им. Г.В. Плеханова Кава Ходжа, «те страны, в

том числе и Узбекистан, которые смогут создать благоприятный инвестиционный климат, сбалансированную и выверенную законодательную базу, учитывающую интересы не только конечных потребителей, но и производителей, смогут занять лидирующие позиции в мире по развитию данного рынка».

В свою очередь, к.э.н. Ташкентского филиала РЭУ им. Г.В. Плеханова, доцент кафедры «Цифровая экономика и финансы» Темур Шайданов считает, что «оборот крипто-активов в Узбекистане даст прирост инвестиционной активности, а также рост числа IT специалистов, которые будут иметь режим наибольшего комфорта, находясь под нашей юрисдикцией, так как они являются активными пользователями данных видов активов. Для самих же узбекистанцев это является возможностью разнообразить свои инвестиции. На сегодняшний день многие состоятельные граждане используют данный механизм для простоты расчетов по всему миру».

По мнению заместителя директора Национального агентства перспективных проектов В.Пак, «крипто-активы – финансовый инструмент, который принесет пользу государству. Систему выстраивают таким образом, чтобы не только предотвратить отток валюты из страны, но и перевести теневые сделки в легальное поле, поскольку "на обслуживании легальных сделок зарабатывают банки и крипто-компании».

Зарубежный опыт показывает, что

США находятся на первом месте в мире по майнингу криптовалют (35,4% мировых мощностей). Вторым идет Казахстан (18,1%), потом Россия (11,23%), Канада (9, 55%), Ирландия (4, 68%), последним – Китай (0%). Китай в июле 2021 года запретил майнинг, из-за чего майнеры массово мигрировали в Казахстан и другие страны.

Вместе с тем, за последние годы в средствах массовой информации публикуются сведения о нарушениях законодательства в сфере обращения



крипто-активов, незаконном, нелегальном осуществлении майнинговой деятельности («серых» майнинг-ферм).

В Интернет-ресурсах только за прошлый год сообщалось о 7 случаях незаконной деятельности майнинг-ферм. В частности, в Сырдарьинской области была выявлена нелегальная майнинговая ферма иностранной компании, которая с августа 2020 года добыла криптовалюты

***Справка:** майнинг подлежит обязательной регистрации Национальным агентством перспективных проектов Республики Узбекистан и не является лицензируемым видом деятельности. Лица, осуществляющие майнинг (майнеры), обязаны пройти регистрацию, которая осуществляется в электронной форме посредством сети Интернет.*

на 7,7 млн долларов США.

Общественное мнение пользователей Интернет-ресурсов также призывает, что:

- у большей части населения нет представления о майнинге криптовалют;
- мнения о необоснованности начисленных сумм причиненного ущерба;
- причиной и условиями, способствовавшими совершению преступлений в этой сфере, является попустительство и соучастие в содеянном представителей государственных органов;
- создание необходимых условий для развития этой сферы.

Анализ национальной, а также правоприменительной практики ближнего зарубежья также показывает, что к основным нарушениям в этой сфере относятся:

- неучтенное использование электроэнергии, путем присоединения к электросети без разрешения;
- нелегальная деятельность «серых» майнинг-ферм;
- использования инфраструктуры

жилых домов для добычи криптовалют, выявляемое путем сличения несоответствия объема потребления электроэнергии со среднемесячной нормой [1].

К примеру, в Казахстане в 2022 году из-за нелегальной добычи криптовалют заметно возросли сбои в электросетях и дефицит энергии. В этой связи, Президент РК К.Токаев поручил госорганам провести

комплексную проверку работы местных майнеров. Были закрыты 106 «серых» майнинг-ферм, благодаря чему удалось сдержать рост нагрузки на сети и высвободить энергетические мощности. Суточное потребление электричества упало на 600 МВт/ч. (600 000 кВт/ч). [2]

В России, из-за нелегального ввоза оборудования для майнинга криптовалют, госбюджет недополучает порядка 7 млрд рублей [3].

По данным Системного оператора Единой энергетической системы России (СО ЕЭС), потребление электроэнергии в 2022 году составило 1106,3 млрд кВт·ч. Согласно оценкам Минэнерго России, потребление майнинга по итогам 2022 года составило около 0,6-0,8%, что соответствует 6,6-8,9 млрд кВт·ч за год. По подсчетам компании BitRiver, общая потребляемая электрическая мощность на майнинг криптовалют в России в последнее время колеблется от 1300 до 1700 МВт (директор по взаимодействию с государственными органами BitRiver Олег Огиенко).

Указанное означает, что приблизительный объем потребления электроэнергии на майнинг всех криптовалют, в том числе биткоина, Ethereum и других, составил в России в 2022 году 10,8-14,1 млрд кВт·ч. Выручка российских добытчиков криптовалюты в 2022 году достигнет порядка 60-80 млрд рублей (аналитик ФГ «Финам» Леонид Делицын).

Общий объем потребляемой на майнинг мощности составляет около 1,7 ГВт, и 50-60% объема приходится на промышленный сегмент (директор BitRiver



по взаимодействию с государственными органами Олег Огиенко).

Контент-анализ национальной электронной периодической печати также подтверждает, что основная часть злоупотреблений в этой сфере состоит в незаконном использовании энергоресурсов путем незаконного подключения к электросетям майнинг ферм для добычи криптовалют.

Так, в 2023 году только по Навоийской области были выявлены 3 майнинг-фермы, которые в общей сложности нанесли ущерб государству более чем на 35 млрд сумов [4].

Справка: согласно Постановлению Кабинета Министров от 30.06.2022 года № 348 «О внедрении рыночных механизмов в обеспечении топливно-энергетическими ресурсами» с 15.07.2022 года использование 1 кВт/ч электроэнергии для юридических лиц (компаний) составляло 600, а с 01.04.2023 года 700 сумов, для населения 295 сум. В данном случае незаконно израсходовано: 35 000 000 000 (сумма ущерба / 700 сум (тариф) = 50 млн кВт/ч.

В то время, когда средняя семья в Узбекистане потребляет примерно 80-120 кВт/ч в месяц [5], сумма расхищенной электроэнергии в размере 35 млрд сум хватило бы на обеспечение 988 701 семьей в течение месяца (35 000 000 000 (сумма ущерба) / 295 сум (тариф) = 118 644 068 кВт / 120 кВт (соц. норма) = 988 701).

Справка: под социальной нормой потребления энергии понимается определенное количество энергии, оплачиваемое населением по льготному тарифу. Свыше этой нормы энергоресурсы продаются по рыночным ценам.

Анализ действующего законодательства показал, что за незаконное подключение к энергосистемам к расхитителям чужой, т.е. государственной собственности применяются нормы Уголовного кодекса, предусматривающего уголовную ответственность по ст. 169 (кража) УК (исходя из суммы причиненного ущерба). Однако отдельной уголовно-правовой нормы по данному виду незаконной деятельности в законодательстве не предусмотрено.

Правоприменители исходя из

причиненного ущерба привлекают в уголовном деле в качестве обвиняемого лицо, расхитившее чужую собственность по ст.169 УК, в то же время встает вопрос привлечения к уголовной ответственности также и лиц, создавших условия и поспособствовавших совершению хищений в энергосистеме. Кражи электроэнергии происходят в особо крупных размерах и не зная об этом представители предприятий энергосистем не могут.

В связи с чем, Законодательная палата Олий Мажлиса во втором чтении рассмотрела проект закона с поправками в Уголовный, Уголовно-процессуальный кодексы и Кодекс об административной ответственности за нарушение законодательства в сфере оборота криптоактивов и незаконный майнинг. [6] (по достоверным данным на сегодняшний день закон находится в Сенате).

Справка: в Уголовный кодекс Республики Узбекистан согласно проекту закона вносятся изменения и дополнения, предусматривающие уголовную ответственность за нарушения законодательства в сфере оборота криптоактивов и незаконное осуществление деятельности по майнингу.

Также, за незаконную деятельность провайдера услуг предусматривается штраф в размере 300 базовых расчетных величин (99 млн сумов), а за майнинг без разрешительного документа 150 БРВ (49,5 млн сумов).

Согласно действующему законодательству майнинг осуществляется исключительно юридическим лицом с использованием электроэнергии, произведенной солнечной фотоэлектрической станцией.

В случае использования электроэнергии с подключением к единой электроэнергетической системе:

- плата за потребленную электроэнергию осуществляется с применением повышающего коэффициента в размере 2 к установленному тарифу;

- за потребление электроэнергии в пиковый период к соответствующим тарифам применяются надбавки, устанавливаемые Кабинетом Министров;

- по факту выявления незаконного подключения к единой энергосистеме



в отношении лиц, занимающихся майнингом, применяется начисление тарифа с повышающим коэффициентом в размере 5%.

По информации Министерства энергетики Узбекистана в зимний период прошлого года потребление электроэнергии достигло наивысшего пика – 250 млн квт/ч. При этом, 31.12.2022 года суточное потребление электроэнергии составляло 220 млн квт/ч, только в Ташкенте на 13.01.2023 года потребление электроэнергии превысило 32 млн квт/ч, а по разным причинам (аварийные ситуации, ограничения) потребителям не было доставлено 1 млн квт/ч [7], в связи со сложной обстановкой в республике официально были введены веерные отключения электричества [8].

Как сообщалось Минэнерго, Узбекистан за 5 месяцев т.г. закупил 2,5 млрд квт электроэнергии за 59,4 млн долларов (1 квт по 2,4 цента, [9].

Учитывая особую важность рассматриваемого вопроса, Глава государства 31 октября с.г. провел совещание по обсуждению проектов, реализуемых в гидроэнергетике, а также задач подготовки энергетической системы к осенне-зимнему сезону, в ходе которого также были затронуты вопросы краж электроэнергии со стороны майнинг-ферм [10].

Результаты исследований и анализ социальных сетей свидетельствуют о следующем:

1. Оборот крипто-активов и деятельность майнинг-ферм в Узбекистане даст прирост инвестиционной активности, позволит увеличить количество рабочих мест, прежде всего из числа IT специалистов, а также повысить налоговые отчисления в бюджет.
2. Сбалансированная и выверенная законодательная база, в том числе уголовно-правовая для майнинга и обращения криптовалют в Узбекистане предотвратит отток валюты из страны, легализует теневые сделки, деятельность «серых» майнинг-ферм.
3. В процессе предварительного

следствия ставить вопрос привлечения за соучастие и представителей предприятий энергосистем.

4. Принимая во внимание предстоящий зимний период, а также прошлогодний энергетический коллапс в этот период, целесообразно провести инвентаризацию на предмет выявления:

- в жилых домах, приусадебных участках, производственных площадях «серых» майнинг-ферм (исходя из роста объемов энергопотребления и изменений профиля нагрузки);
- незаконной деятельности прошедших регистрацию майнинг-ферм (законности подключения к электросетям, обоснованности начисляемых тарифов за используемую электроэнергию).

Использованная литература

1. <https://iz.ru/1437732/mariia-kolobova/stanovlenie-suda-v-rossii-nachali-vyivliat-nezakonnykh-mainerov-v-zhilykh-domakh>;
2. [https://www.spot.uz/ru/2022/03/15/kz-miners/#:~:text="](https://www.spot.uz/ru/2022/03/15/kz-miners/#:~:text=)
3. <https://www.tadviser.ru/index.php>
Статья: Майнинг криптовалют в России
4. <https://www.gazeta.uz/ru/2023/10/23/mining-farm>;
5. <https://podrobno.uz/cat/economic/bazovaya-norma-elektroenergii-dolzhasostavlyat-100-/#:~:text=%D0%91%D0%>;
6. <https://www.gazeta.uz/ru/2023/09/19/imei/>
7. <https://kun.uz/ru/news/2023/01/16/v-uzbekistane-potrebleniye-elektroenergii-dostiglo-naivysshego-urovnya>
8. <https://podrobno.uz/cat/obchestvo/v-uzbekistane-ofitsialno-vvodyatsya-veernye-otklyucheniya-elektrichestva-prodolzhitelnostyu-ne-bole/>
9. <https://bukhara-news.uz/ru/zaskolko-uzbekistan-pokupaet-i-prodaet-elektroenergiyu/#:~:text2>
10. <https://president.uz/ru/lists/view/6805>





UKRAINA MAXSUS OPERATSIYA KUCHLARINI ROSSIYA QO‘SHINLARIGA QARSHI QO‘LLASH TAJRIBALARI

Ushbu maqolada Ukraina maxsus operatsiya kuchlarining Rossiya qo‘shinlariga qarshi keng tajribasi hamda harakat taktikalari ko‘lami haqida ma‘lumotlar berilgan.

G‘.T. TO‘RAYEV

*Chirchiq OTQMBY Taktika kafedrası boshlig‘i,
dotsent, polkovnik,*

Tarixga nazar solsak azal-azaldan mamlakatning xavfsizligini ta‘minlash dolzarb masalalardan biri hisoblanib, harbiy qudrat va salohiyatga jiddiy e‘tibor qaratib kelingan. Aynan xavfsizlik ta‘minlangan yurtning ham istiqboli ham ravnaqi oshaveradi, fuqarolarning huquq va erkinliklari mustahkamlanib boraveradi. Zero, Prezidentimizning ta‘biri bilan aytganda “Ayni paytda jahondagi vaziyat shiddat bilan o‘zgarib, dunyoning ayrim mintaqalarida ahvol keskinlashib, xalqaro terrorizm va ekstremizm xavfi ortib borayotgani xalqaro va mintaqaviy vaziyatni har tomonlama tahlil va bashorat qilishni, mamlakatimiz

xavfsizligi va barqarorligini ta‘minlash, Qurolli Kuchlarimizning jangovar tayyorgarligi va salohiyatini oshirishga qaratilgan kompleks chora-tadbirlarni ko‘rishni talab etmoqda” [1].

Darhaqiqat, Bugungi tahlikali davrda jamiyatning xavfsizligiga bo‘lgan tahdidlar ko‘lamining ortishi, qudratli davlatning rivojlanishga bo‘lgan intilishi yuqori bo‘lgan davlat ustidan hukmronlik qilishga bo‘lgan harakatlar kuchaymoqda. Buni biz Ukraina va Rossiya o‘rtasidagi qonli va shiddat bilan davom etayotgan qurolli mojaro misolida ko‘rishimiz mumkin. Chunki, 2022 yilning 24 fevral kunida Rossiya Qurolli Kuchlari tomonidan boshlangan maxsus operatsiya



bugungi kunga kelib urushga aylandi desak mubolag'a bo'lmaydi.

Shu o'rinda, siyosiy fanlar bo'yicha falsafa doktori (PhD) K.A.Xaydarov "2013 yil noyabrda Kiyevda boshlangan hukumatga qarshi norozilik chiqishlari natijasida 2014 yil fevralida Ukraina Prezidenti V.Yanukovichning hokimiyatdan chetlatilishidan so'ng yanada salbiy tus oldi. Dastlab, Ukraina davlatida oddiy namoyishlar ortida qurolli to'qnashuvlarning vujudga kelishi oqibatida rivojlanib kelayotgan mamlakat urush girdobiga kirib qoldi. Bunday xatti-harakatlar natijasida Ukrainaning qarib 20 foiz aniqroq qilib aytganda 125 ming. km² hududi Rossiya Federatsiyasining nazorati ostiga olindi" [2] – deb ta'kidlab o'tgan.

Qudratli armiyaga ega bo'lgan bunday kuchga qarshi tura olish uchun esa nafaqat zamonaviy qurol-aslaha va harbiy texnikalar bilan jamlash orqali amalga oshirish mumkin balki kichik guruhlarda jang olib bora olish darajasiga egaligi hamda harbiy xizmatchilarning axloqiy-ruhiy holatining yuqoriligi bilan belgilab olishimiz mumkin.

Ushbu holatlar, ko'p davlatlarning qurolli kuchlari tarkibida, har-xil vaziyatlarda xalqaro terrorizm tahdidlariga samarali qarshi qo'llash mumkin bo'lgan yangi - Maxsus operatsiyalar kuchlarini paydo bo'lishiga imkon yaratdi.

Bugungi kunda Ukrainada Ichki ishlar vazirligi (Berkut, Kord, Bars, Titan, Skorpion, Yaguar, Gepart, Tigr, Leopard, Grifon), Mudofaa vazirligi: (Maxsus operatsiya kuchlari, Shaman) va Maxsus Xavfsizlik xizmati (Al'fa) maxsus operatsiyalar kuchlari mavjud va faoliyat yuritmoqda [3].

Ukraina maxsus operatsiya kuchlari qo'mondonligini tashkil topishi:

2016-yil 26-iyul Ukraina Prezidenti tomonidan ushbu qonun imzolandi. 28 iyul 2016 yilda Ukraina Prezidentining farmoni bilan NATOga a'zo davlatlar ko'magida Ukraina maxsus operatsiyalar kuchlari tashkil topdi. 2023 yil 25 iyul kuni prezident Vladimir Zelenskiy tegishli farmoni bilan Ukraina Qurolli kuchlari Maxsus operatsiyalar kuchlari qo'mondoni lavozimiga brigada generali Viktor Xorenkoni tayinladi. 2019-yilning 6-iyulida 8-maxsus kuchlar polki qo'mondoni, polkovnik Oleg Nechayev Ukraina Qurolli kuchlari Maxsus operatsiyalar kuchlari qo'mondoni birinchi o'rinbosari etib tayinlandi. Ilgari bu lavozimni 2019-yil 12-martda Milliy xavfsizlik va mudofaa kengashi kotibining birinchi o'rinbosari

etib tayinlangan polkovnik Sergey Krivonos egallab turgan. Zelenskiyning ta'kidlashicha: "Ishonchim komilki, Viktor Xorenkani rahbarligida ko'plab yutuqlar va ko'plab g'alabalar bo'ladi. Va biz har kuni g'alabaga yaqinlashamiz" deb ta'kidlab o'tgan [4].

Maxsus operatsiya kuchlarining maqsad va vazifalari:

"Ukraina Qurolli Kuchlari to'g'risida"gi qonunda Maxsus operatsiyalar kuchlar harbiy holatning huquqiy rejimi va favqulodda holat choralari amalga oshirishda ishtirok etishi mumkinligini belgilaydi, xususan:

Ukrainadan tashqarida fuqarolarning hayotini, sog'lig'ini va davlat obyektlarini (mulklarini) himoya qilish, ularning xavfsizligini ta'minlash va evakuatsiya qilish choralari, davlat chegarasini himoya qilishni kuchaytirish, uning ekskluziv (dengiz) iqtisodiy zonasida mamlakatning suveren huquqlarini himoya qilish choralari va mamlakatning kontinental shelfi;

ochiq dengizda yoki istalgan davlat yurisdiksiyasidan tashqarida suzish xavfsizligini ta'minlash;

ommaviy qirg'in qurollari tarqalishining oldini olish, ochiq dengizda qurol va giyohvandlik vositalari, psixotrop moddalar va ularning analoglarini noqonuniy olib o'tishga qarshi kurashish chora-tadbirlari;

Ukrainaning "Ukraina mudofaasi to'g'risida"gi qonuni maxsus operatsiyani Ukraina Qurolli



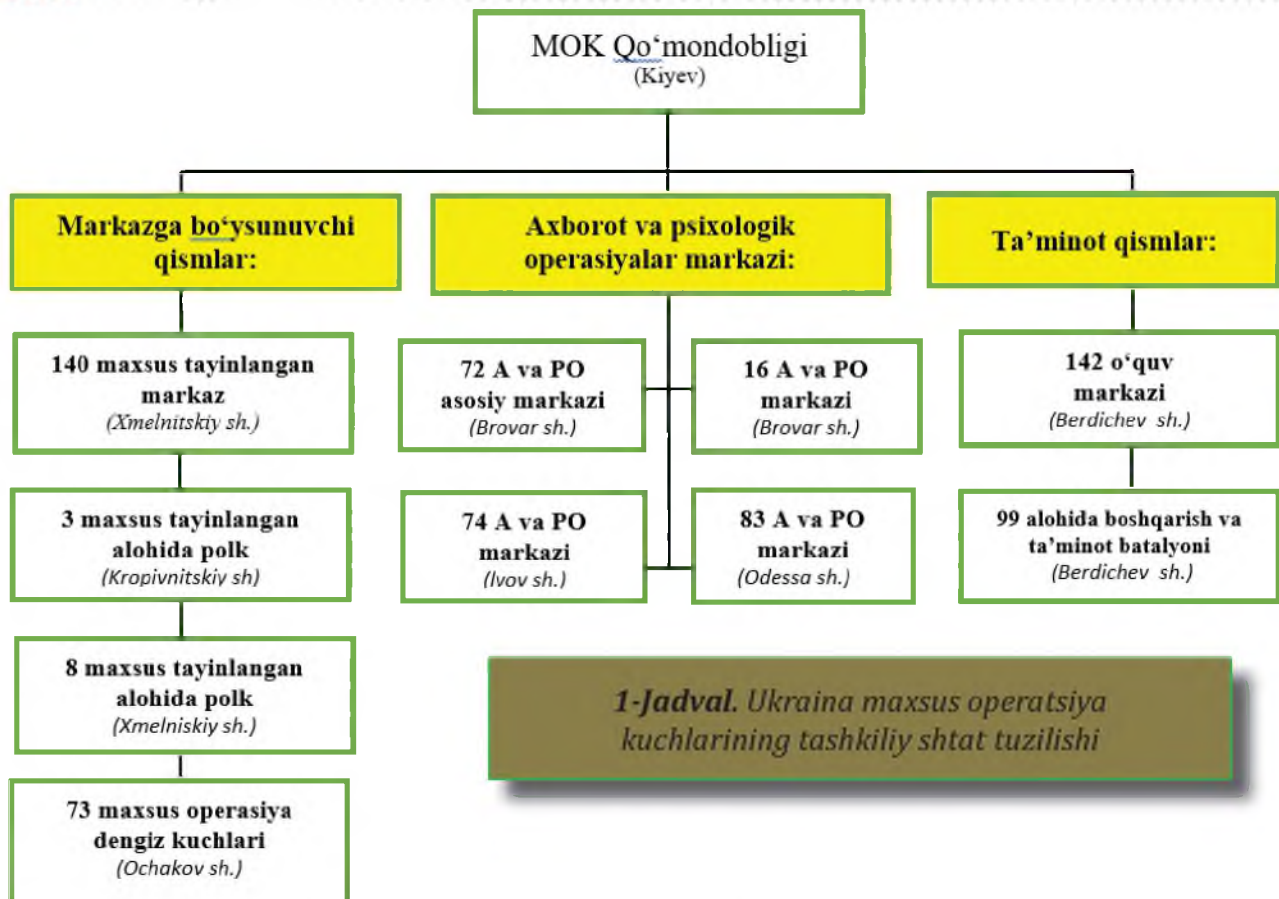

Kuchlarining maxsus operatsiyalar kuchlari bo'linmalari tomonidan maqsad, vazifalar, joy va vaqt bo'yicha muvofiqlashtirilgan va o'zaro bog'langan, sharoit yaratishga qaratilgan maxsus harakatlar majmui sifatida belgilaydi [5].

Ukraina maxsus operatsiya kuchlarining tashkiliy shtati:

Maxsus operatsiyalar kuchlari Ukraina qurolli kuchlarining alohida bo'linmasi bo'lib, maxsus kuchlar bo'linmalari, axborot va psixologik operatsiyalar markazlari, bo'linmalar va qo'llab-quvvatlash bo'linmalarini o'z ichiga oladi (1-jadval).

Ukraina maxsus operatsiya kuchlarining Rossiyaga qarshi taktik harakatlarini quyidagicha amalga oshirgan:

2022 yil 8 oktabrda Qirim ko'prigini portlovchi moddalar bilan to'ldirilgan yuk mashinasi yordamida portlatildi. Portlash natijasida magistralning 250 metrleri qulab tushdi, yuk poyezdining yetti sisternasi yonib ketdi. 5 kishi halok bo'ldi. Ko'priqda harakat butunlay to'xtatildi, bu ishga tushirilgan kundan buyon birinchi marta sodir bo'ldi. Portlash uchun javobgarlikni Ukraina tomoni o'z zimmasiga oldi.

2023-yilning 17-iyulida Qirim ko'prigi

Ukrainaning yer usti uchuvchisiz uchuvchisi tomonidan portlatiladi va bu esa katta moddiy zarar yetkazib va transport oqimini to'xtatgan. Portlash natijasida er-xotin halok bo'ldi va ularning qizi yaralandi. Qirim ko'prigi Ukraina janubini egallab olgan rus kuchlari uchun muhim ta'minot yo'li hisoblanadi.

Ukraina maxsus operatsiya kuchlarining o'tkazayotgan operatsiyalari:

Ukraina maxsus operatsiya kuchlari 7 yildan beri mavjud bo'lishiga qaramay, Ukraina Qurolli Kuchlari maxsus operatsiya kuchlari tajribali tuzilma bo'lib, u Ukrainadagi urush paytida ko'p marta turli operatsiyalarda qatnashib kelmoqda. Shuni ta'kidlash kerakki, maxsus operatsiya kuchlari operatsiyalarining aksariyati maxfiy bo'lib, xuddi elita bo'linmasiga kiritilgan jangchilar haqidagi ma'lumotlar kabi "davlat siri" deb nomlanadi. Biroq, ba'zi operatsiyalar hali ham jamiyatga ma'lum. Jumladan:

"GOSTOMEL"dagi aerodromni himoya qilish operatsiyasi:

Ukrainaning keng ko'lamlil bosqinidan so'ng, Rossiya armiyasi Gostomeldagi (Kiyev yaqinidagi) strategik aerodromni egallab olishga harakat qilishdi. Ukraina Qurolli Kuchlari maxsus bo'linmalari askarlari



birinchilardan bo'lib dushman zarbasini olishdi. Amaliyot davomida ruslar aerodromga qo'shinlarini tushirishga harakat qilishdi, ammo Ukraina qo'shinlari Rossiyaning bir nechta aviatsiya bo'linmalarini muvaffaqiyatli yo'q qilishdi, shuningdek, obyekt hududiga qo'nishga muvaffaq bo'lgan ishchi kuchini yo'q qilishdi.

Shunday qilib, harbiylar bosqinchilarning birinchi hujum to'lqinlarini qaytardi va kuchlari Gostomelga yaqinlashish uchun vaqt qo'lga kiritdi. Shuni ta'kidlash kerakki, ko'plab harbiy ekspertlarning fikriga ko'ra, agar Rossiya Gostomel aerodromiga qo'shinlarini tushirishga muvaffaq bo'lganida, Kiyev, ehtimol, qulagan bo'lar edi.

Nikolayev aeroportining himoya operatsiyasi:

Keng ko'lamli urush boshida rus qo'shinlari nafaqat Kiyev yaqinidagi, balki mamlakat janubidagi asosiy aerodromlar va aeroportlarni egallab olishga harakat qilishdi. Dushman nishonlaridan biri Nikolaev aeroporti edi. Obyektni himoya qilish uchun maxsus operatsiya kuchlari, hududiy mudofaa va Ukraina milliy politsiyasi askarlari kelgan. Ukraina maxsus operatsiya kuchlari binolarni tozalashgan va aeroport binosining minorasi va tomini egallab olishdi va dushman piyodalariga hujum qilish uchun pozitsiyalarni egallashgan. Bu vaqtda maxsus operatsiya kuchlari manyovr qiladi va bosqinchilarning orqa tomoniga o'tadi, bu ular uchun kutilmaganda bo'ldi.

Baxmut operatsiyasi:

Baxmut uchun janglar ("Baxmut go'sht maydalagich" deb ham nomlanadi) Donbass uchun jang doirasida Ukrainaning Donetsk viloyatidagi Baxmut shahri uchun janglar olib

borgan. Katta taktik va strategik ahamiyatga ega bo'lmaganiga qaramay, Baxmut Ukraina va Rossiya qo'shinlari o'rtasidagi keng ko'lamli to'qnashuvning markaziga aylandi. Buning uchun jang Rossiya-Ukraina urushidagi eng uzoq davom etgan jang bo'lib, har ikki tomon uchun ham katta strategik ahamiyatga ega bo'ldi. Baxmut uchun janglar 1 yil 1 oy 20 kun davom etgan.

Baxmut uchun olib borilgan jangda Ukraina maxsus operatsiya kuchlari bo'linmalari mustahkam turib jang olib borishdi. Jang olib borish ikki tonga ham oson kechmagan. Ko'plab yo'l qo'yilgan xatoliklar shaxsiy tarkibni yo'qotishlarga olib kelgan. Ukraina elita maxsus operatsiya kuchlari qismi, Ukraina Qurolli Kuchlarining boshqa harbiy xizmatchilari kabi, Ukraina va Ukraina xalqini himoya qilish uchun har kuni o'z hayotlarini xavf ostiga qo'yishgan.

Moshchun operatsiyasi.

Moshchun jangi 2022-yil 5-martdan 21-martgacha davom etgan Kiyev mudofaasidagi eng shiddatli janglardan biridir (16 kun). Rossiyaning Moshchun qishlog'i va uning atrofidagi hududlarni nazorat qilish uchun Ukrainaga bostirib kirishining dastlabki bosqichida. Moshchun jangi 2022 yil mart oyida Kiyev mudofaasidagi eng muhim janglardan biriga aylandi.

Xarkov viloyatining qarshi hujumlari:

Ukraina sharqidagi qarshi hujum Ukraina Qurolli Kuchlarining Xarkov viloyati va Donetsk va Lugansk viloyatlarining unga tutash hududlarida 2022-yil 6-sentabrda boshlangan hujum operatsiyasidir.

Ukrainaning Xarkov viloyatidagi g'alabasi Rossiyaning safarbarlik e'lon qilishga va Rossiya tomonidan bosib olingan Ukraina hududlarini qo'shib olish maqsadida "referendumlar" o'tkazishni faollashtirishga majbur qildi. 30-sentabr kuni Rossiya prezidenti Vladimir Putin ularning anneksiya qilinishini e'lon qilgan, biroq qarshi hujum paytida, 1-oktabr kuni Ukraina qo'shinlari Donetsk viloyatining Liman shahrini ozod qilishgan.

Ukraina va Rossiya o'rtasida harbiy mojaro bo'lgandan beri Ukraina qurolli kuchlari maxsus operatsiya kuchlarini tayyorlash bo'yicha NATO bilan hamkorlikni yaxshi yo'lga quygan. Ukrainada maxsus operatsiyalar kuchlari NATOning bazalarida tayyorgarlikdan o'tib maxsus bo'linmalar NATO talabiga javob beradigan sertifikatini olishgan. Knyaz Svyatoslava Xrabrogo



nomidagi 3-maxsus kuchlar polki NATO sinov imtihondan muvaffaqiyatli o'tib barcha talablariga javob beradigan va jangovar harakatlarda qatnashadigan kuchlariga jalb etila boshladi [6].

Ukraina maxsus operatsiya kuchlarining Rossiya bilan bo'lib o'tayotgan harbiy mojaroda yo'l quygan kamchiliklari:

maxsus operatsiya kuchlari qo'mondoni general Grigoriy Galaganning lavozimidan bo'shatilishi (2022-2023 yy);

maxsus operatsiya kuchlari bo'linmalarini jangovar qo'llashda (rejalashtirishda) yo'l qo'yilgan kamchiliklar oqibatida shaxsiy tarkibni yo'qotishlarga olib kelishi;

maxsus operatsiya kuchlari qo'mondonligi rahbariyat lavozimlarida xizmat olib borayotgan aksariyat ofitserlarning Rossiya Federatsiyasi oliy harbiy ta'lim muassasalarida tahsil olganligi;

maxsus operatsiya kuchlari bo'linmalarining jangovar nizom talablaridan kelib chiqib jang olib borish taktikalari bir-biriga o'xshashligi;

maxsus operatsiya kuchlari bo'linmalarini jangovar vazifalaridan tashqari yo'nalishlarda qo'llanilishi (rejalashtirilishi).

Maxsus operatsiya kuchlarining Rossiya bilan bo'lib o'tayotgan harbiy mojaroda ustunlik tomonlari:

maxsus operatsiya kuchlari bo'linmalarining NATO maxsus operatsiya kuchlari bo'linmalari bilan o'zaro hamkorlikni yo'lga qo'yganligi, jangovar harakatlarga tayyorlash markazlarida o'qitilishi;

Ukraina maxsus operatsiya kuchlari o'z hududida jangovar harakatlarni olib borishi;

NATO standartlariga mos qurol-aslahalar va moddiy texnik vositalar bilan ta'minlanganligi.

Xalqaro tajribalardan va bugungi kunda Rossiya hamda Ukraina o'rtasidagi qurolli qarama-qarshiliklarning tahlili shuni ko'rsatmoqdaki, armiya tarkibida xizmat olib borayotgan harbiy xizmatchilarni zamonaviy jang olib borish taktikasiga o'rgatish bo'lsa, ikkinchidan, harbiy xizmatchilarni uchuvchisiz uchish apparatlardan to'g'ri foydalanishga o'rgatish hamda harbiy bo'linmalarni turli rusumdagi UUA bilan ta'minlash zarur.

Maxsus operatsiya kuchlari, operatsiya, qurolli kuchlar, bo'linma.

Yuqoridagilardan kelib chiqib qo'yidagi xulosalarni chiqarish mumkin: Ukraina maxsus operatsiyalar kuchlari qurolli kuchlari qo'mondonligiga tezkor va strategik miqyosdagi muammolarni hal qilish imkonini beradi va ularni uzoq muddatli rejalarga muvofiq rivojlantirish va NATO davlatlari bilan qo'shma harbiy mashg'ulotlarda ishtirok etish, ularga o'z kuchlarining va jangovar qobiliyatlarini oshirishga imkon beradi.

Foydalanilgan adabiyotlar

1. Miziyojev Sh.M. "Yangi O'zbekiston strategiyasi". – Toshkent: "O'zbekiston" nashriyoti, 2021. 324 b.
2. Xaydarov K.A. Jamoat xavfsizligini ta'minlashga doir ilmiy konsepsiyalar // ChOTQMBYning Zirhli Qalqon ilmiy-axborot jurnali. №15. Toshkent: 2023. – B. 226.
3. Десант в деле. Кадры боевой работы разведгруппы ВДВ на Украине. Kirish rejimi: <https://m.tvzvezda.ru>. Murojaat sanasi – 20.01.2024.
4. Силы специальных операций Украины. Kirish rejimi: <https://ru.m>. Murojaat sanasi – 8.01.2024.
5. Командование сил специальных операций Украины. Kirish rejimi: <https://ru.m>. Murojaat sanasi – 15.01.2024.
6. Одна из самых опытных бойцов в мире: что такое ССО ВСУ. Kirish rejimi: <https://visitukraine>. Murojaat sanasi – 17.01.2024.



JANGOVAR HARAKATLAR DAVOMIDA DUSHMANNING ZIRHLI OBYEKTLARIGA QARSHI KURASHISH TIZIMINING SHAKLLANISH VA RIVOJLANISH TENDENSIYALARI

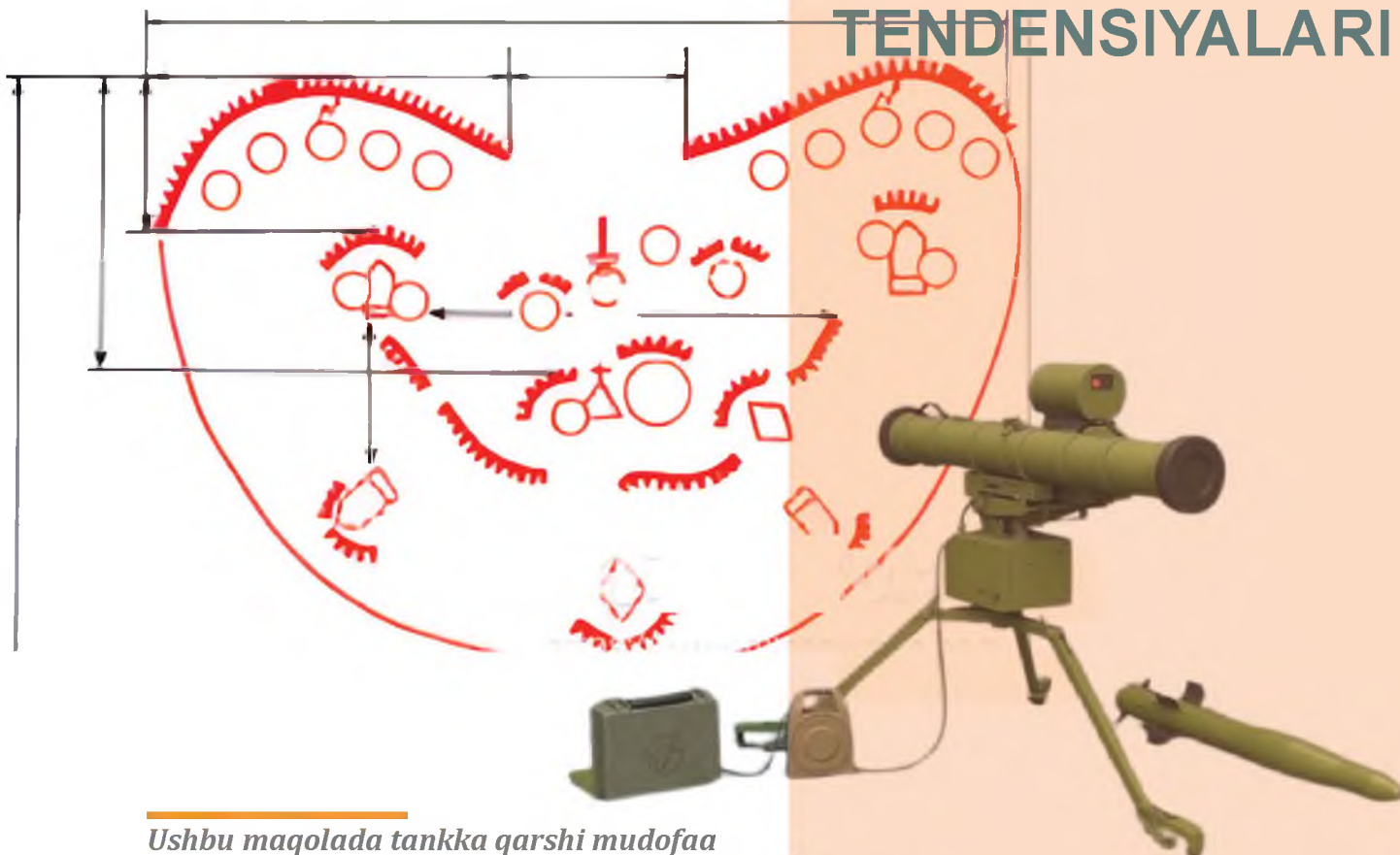

Ushbu maqolada tankka qarshi mudofaa tizimini paydo bo'lishi, uni rivojlanish bosqichlari, tankka qarshi mudofaa tizimini tashkillashtirish nazariyasi va amaliyoti, jangovar harakatlar (urushlar)dagi o'rni va roli shuningdek, hozirgi kunda ushbu tizimning takomillashtirishning mixim jihatlari aks ettirilgan.

Tankka qarshi mudofaa tizimi, jahon urushlari, qurolli mojarolar, zirhli obyekt, tankka qarshi boshqariladigan raketa, shahid, shaxidmobil, tezkor-taktik guruh, tankka qarshi bo'linma, to'siq o'rnatuvchi otryad.

F.M.UMMATQULOV

O'zbekiston Respublikasi Qurolli Kuchlar Akademiyasi tayanch doktoranturasi katta ilmiy xodimi, doktorant, podpolkovnik

Hozirgi kunda dunyoda oldindan aytish qiyin bo'lgan vaziyat hukm surayotgan murakkab bir sharoitda mamlakatimiz xavfsizligi va hududiy yaxlitligini, jamiyatimizda tinchlik

va osoyishtalikni ta'minlash muhim ahamiyatga egadir.

Ayniqsa O'zbekiston Respublikasi Mudofaa doktrinasining qoidalariga asoslangan xolda davlat mudofaa salohiyatini mustahkamlash, ixcham, tez harakatlanuvchi bo'linmalarni joriy etish shu bilan birga, zamonaviy qurol, jangovar va maxsus texnikalar bilan butlash pirovard maqsadimizga aylanib bormoqda.

Shu bilan birga, umumqo'shin qo'shilmalarini mudofaa jangini olib borishda tank (zirhli obyekt)ga qarshi mudofaa tizimini jangovar qo'llash bo'yicha tarixiy tajribalarni o'rganish, tahlil qilish, umumlashtirish hamda asosli xulosalar qilish uchun moziyga nazar solish va ular asosida kelajakdagi mudofaa xarakteriga ega bo'lgan janglarda tankka qarshi mudofaa tizimi (TQMT)ni samarali qo'llash bo'yicha ilmiy asoslangan takliflar ishlab chiqish bugungi kunda shubhasiz dolzarbdir.

Zirhli obyektlarga qarshi kurashish tizimi - dushmanning tanklari, piyoda jangovar mashinalari va zirhli transport vositalarining hujumlarini qaytarish va ularni yo'q qilishga qaratilgan chora-tadbirlar majmui.

ZOlarga qarshi kurash tizimining paydo bo'lishi birinchi Jahon urushida tanklarga qarshi jangda ilk bor Buyuk Britaniya tomonidan 1916-yil 15-sentabr kuni Somma daryosi bo'yida Germaniya armiyasiga qarshi jangda qo'llanilgan [1,2].

Qudratli, lekin sust harakatlanuvchi tanklar Birinchi Jahon urushi natijasiga o'z ta'sirini ko'rsatmagan. Tanklar hali takomillashmagan bo'lib, ularning birinchi hujumlari tezda bartaraf qilindi. Shu sababli tanklardan, piyodalarni dushmanning mudofaa pozitsiyalariga yaqinlashishlariga ko'maklashuvchi vosita sifatida foydalanildi [1,2,3]. Shu sababli ZOlarga qarshi kurashish tizimini mustahkamlashga qo'shinlar tomonidan ko'p ahamiyat berilmadi.

O'sha davrda tanklarga qarshi kurashishning asosiy vositasi sifatida dala artilleriyasi hamda tankka Ikkinchi Jahon urushi davriga kelib ZOlarga qarshi kurashish tizimini tashkillashtirishni mustahkamlash

masalalariga barcha davlatlar asosiy e'tiborini qaratdilar. Bunga sabab tanklarni ommaviy ishlab chiqarilishi va urushlarda asosiy qurol sifatida qo'llanilishi bo'ldi.

SSSRning 1936-yildagi Dala nizomida TQMTga: *"Hujum qiluvchi dushman yo'lini to'sib qo'yish, piyoda va tanklarga talafot yetkazish hamda o'z piyodalari hamda tanklarining qarshi hamlasini ta'minlab berish"* kabi vazifalar yuklatilgan [1,2,4].

1940-yilning dekabr oyiga kelib qo'shma harbiy yig'ilishda xalq mudofaasi komissari: *"mudofaa - artilleriyaga qarshi, tankka qarshi, samolyotga qarshi hamda chuqur eshelonli, barqaror va aktiv"* bo'lishligini aytib o'tgan.

O'sha vaqtda ushbu ZOlarga qarshi kurashish tizimi quyidagilarni o'z ichiga oldi: tanklarning batalyonga qarshi tugunlariga birlashtirilgan kompaniyalarning tanklarga qarshi tayanch punktlari; tank uchun xavfli hududlarda yaratilgan tankka qarshi maydonlar; tank pistirmalari; artilleriya va tankka qarshi zaxiralar; mobil baraj bloklari; yopiq o'q otish joylarida joylashgan artilleriya; tankka qarshi to'siqlar. Shuningdek, urush vaqtida tankka qarshi kurashuvchi polklar hamda Oliy Bosh Qo'mondonning tankka qarshi zaxira brigadalari tuzildi.

Shu bilan birga Ikkinchi Jahon urushiga kelib to'siq o'rnatuvchi bo'linmalar birinchi marta amalga joriy qilindi.

Urushning har bir bosqichida ZO larga qarshi kurashish tizimining samaradorligi keskin oshib bordi. Ikkinchi Jahon urushi boshlanishida barcha operativ, operativ-taktik va taktik bo'g'indagi bo'linmalar tashkiliy-shtat tarkibiga "tankka qarshi rota va batalyonlar" kiritildi. Shu bilan birga tankka qarshi kurashish imkoniyatiga ega qurol va boshqa vositalarni ishlab chiqarishga asosiy e'tibor qaratildi [1,4,5].

Urushning ikkinchi va uchinchi davrida ZOlarga qarshi kurashish tizimini tashkillashtirishning asosini odatda, tankka qarshi g'ovlar va artilleriya olovlari egalladi.

Ikkinchi Jahon urushining uchinchi davriga kelib yetarlicha kuch va vositalarga ega tankka qarshi zaxira yaratildi [1-jadvalga qarang]. Tankka qarshi qurol va vositalar son hamda sifat ko'rsatkichlari bosqichma-bosqich oshirib borildi.

Shu bilan birga barcha asosiy bo'linmalarga tankka qarshi faol kurash olib borish vazifalari yuklatildi.



Ikkinchi Jahon urushida TQ qurollarni ishlab chiqish tendensiyalari

t/r	Urush yillari	Tankka qarshi qurollar	Tankka qarshi vositalar	Izoh
1.	1941 y.	17688	1220	
2.	1942 y.	77600	12000	
3.	1943 y.	184800	63308	
4.	1944 y.	257500	103000	
5.	1945 y.	300000	162000	

Izoh: jadval [1,4,5] ma'lumotlariga asoslanib tayyorlandi.

Urushdan keyingi davrda tanklarning takomillashtirish va operatsiyada (jangda) ularning keng ko'lamda qo'llash sababli ularga qarshi kurash yanada murakkablashdi. Tanklarga qarshi mudofaa janglari (jangovar harakatlarda) qo'llab-quvvatlash turidan, mudofaa elementiga aylandi. Ko'pgina hollarda tankka qarshi vositalarni 1 km.dagi zichligi 11 tadan 23 tagacha to'g'ri kelgan [2-jadvalga qarang].

Ikkinchi Jahon urushidagi mudofaa operatsiyalarida tankka qarshi vositalarni jangovar tarkibi va zichligi

O'tkazilgan sana, Armiya	Mudofaa kengligi(km)	Shtatdagi TQ bo'l	Kuchaytiruvchi (ap)		Barcha tank, TQ qurol, art-ya...	1 km mudofaa kengligidagi zichlik	
			Jami	Shu jumladan saf-k		Umumiy	TQ artilleriya
Shimoli-G'arbiy front 8-Armiya 1941y. 22.06	160	10	3	1	922	5,7	0,8
Shimoli-G'arbiy front 8-Armiya 1941y. 08.07	220	4	4	2	104	0,5	0,06
G'arbiy front 16-Armiya 1941y.10.10.	24	4	3	1	248	10,3	2,8
Leningrad front 55-Armiya 1941y. 01.12	22	9	1	-	726	33	16,9
Stalingrad front 62-Armiya 1942y. 15-23.07	100	6	11	5	876	87,6	9,3
Leningrad front 55-Armiyasi 1943y. 01.05	45	7	16	2	724	16,1	5,3
Markaziy front 13-Armiya 1943y. 04.07	32	12	28	3	2123	66,4	19,7
Voronej front 6 gv-Armiya 1943y.04.07	64	7	21	7	1254	19,5	7,4
3-Ukraina front 4 gv-Armiya 1945y. 06.03.	39	9	26	4	1098	28,1	9,7
3-Ukraina front 57-Armiya 1945y. 06.03	60	7	6	2	781	13,1	4,1

Izoh: jadval [1,4,5] ma'lumotlariga asoslanib tayyorlandi.

Yuqoridagilardan kelib chiqib quyidagicha xulosalar qilish mumkin:

- Qurolli kuchlar tarkibiga tanklarni kirib kelishi ZOlarga qarshi kurashish vositalarini paydo bo'lishiga olib keldi;

- Tankka (zirhli obyektga) qarshi samarali kurash olib borish barcha davlatlarning asosiy maqsadiga aylandi. Ayniqsa ZOlarga qarshi kurashish tizimini mustahkamlash orqali jangda g'alaba qozonish asosiy omilga aylandi;
- Barcha bo'g'indagi bo'linmalar tashkiliy shtat tuzilishi tarkibida tankka qarshi kurashuvchi bo'linmalarni tashkil qilish orqali ZOlarga qarshi kurashish tizimini mustahkamligiga erishildi. Shuningdek, muhandislik bo'linmalarini ham mudofaa janglaridagi asosiy roli keskin ortdi.

Urushdan keyingi davrda ZOlarga qarshi kurashish tizimini tashkillashtirish tahlili.

Koreya urushi (1950-1953 yy). Koreya urushi tarixda "Tankka qarshi minalar urushi" deb nom olgani bejizga emas. Koreya urushi asosan to'rt bosqichda olib borildi. Barcha bosqichlarda qarama-qarshi tomonlar o'z ZOlarga qarshi kurash tizimlarini bosqichma-bosqich rivojlantirib bordilar. Ayniqsa ZOlarga qarshi kurashish tizimini tashkillashtirishning asosini, tankka qarshi (TQ) kurashuvchi bo'linmalar, TQ artilleriya, TQ reaktiv miltiq va TQ to'siqlar tashkil etdi. Shuningdek, mudofaa polosasini barpo etishda tankka qarshi g'ovlardan keng foydalanilgan [2,6,7].

Yana bir o'ziga xos jihati birinchi eshelonda mudofaalanayotgan bo'linmalar aylana mudofaa rayonlarini hosil qilish orqali mudofaani mustahkamladi hamda ko'chma tankka qarshi minalardan foydalanildi. Shu bilan birga dushmanning tank kelish xavfi bor yo'nalishlari tankka qarshi orujalar va minalar bilan kuchaytirildi. Umumiy qilib aytganda Ikkinchi Jahon urushidan keyingi davrda Koreya urushi haqiqiy ZOlarga qarshi kurashish tizimini samaradorligini mustahkamlash zaruriyati bo'yicha barcha davlatlarga namuna bo'ldi.

Arab-Isroil urushi (1952-yil, 1967-yil, 1973-yillar). XX asrning boshqa urushlariga qaraganda ushbu urush noodatij ko'rinishda boshlangan va olib borilgan.

Arab-Isroil urushlarida ZOlarga qarshi kurashish tizimini tashkillashtirishda tank, o'ziyurar artilleriya va tankka qarshi boshqariluvchi raketali snaryadlardan foydalanish o'z rivojini topdi. Shuningdek, ZOlarga qarshi kurashuvchi rota, batalyon hamda TQ artilleriya divizionlari armiyalarning umumqo'shin qo'shilmalari TShT tarkiblariga kiritildi va bu tuzilmalar jang vaqtida o'z

samarasini berdi [7,8].

1967-yilgi Arab-Isroil urushida qo'shinlar gruppировkasini tashkillashtirishning o'ziga xos xususiyatlaridan biri sifatida zirhli tank brigadasi, piyodalar brigadasi, dala artilleriya divizionlari va muhandislik qo'shinlari bo'linmalaridan iborat TQ kurashuvchi "tezkor-taktik guruhlar" tuzilib jang vaqtida bevosita qo'llanildi. Zirhli tank brigadalarida tank batalyoni, motopiyoda rotasi, o'ziyurar gaubitsa batareyalari va tankka qarshi boshqariluvchi raketa batareyalaridan iborat batalyon taktik guruhlar tashkil etilgan.

1973 yilgi Arab-Isroil urushida barcha asosiy bo'linmalar ZOlarga qarshi kurashish imkoniyatiga ega zirhli texnika va vositalar bilan butlandi. Shu bilan birga barcha taktik bo'g'indagi bo'linmalar tarkibida ZOlarga qarshi kurashuvchi bo'linmalar paydo bo'ldi bu esa, bo'linmalarni mustaqil harakatlanish qobiliyatini yanada oshirdi [7,8]. Tankka qarshi vositalar esa tegishli taktik usullar bilan uzviy boyitildi [1-rasmga qarang].

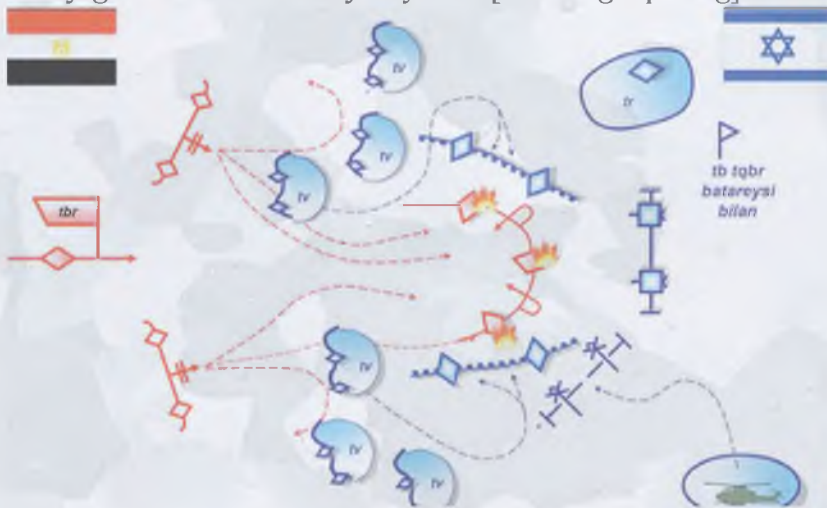

1-rasm. Arab-Isroil urushida tankka qarshi vositalarining jangovar qo'llanishi

Shu bilan birga harbiy texnikalarning rivojlanishi oqibatida dushmanning tanklariga qarshi kurashishda vertolyotlarga o'rnatilgan tankka qarshi boshqariluvchi raketa (TQBR) lardan keng ko'lamda foydalanildi va vertolyot



otryadlardan iborat tankka qarshi zaxiralar tuzildi [2- rasmga qarang].

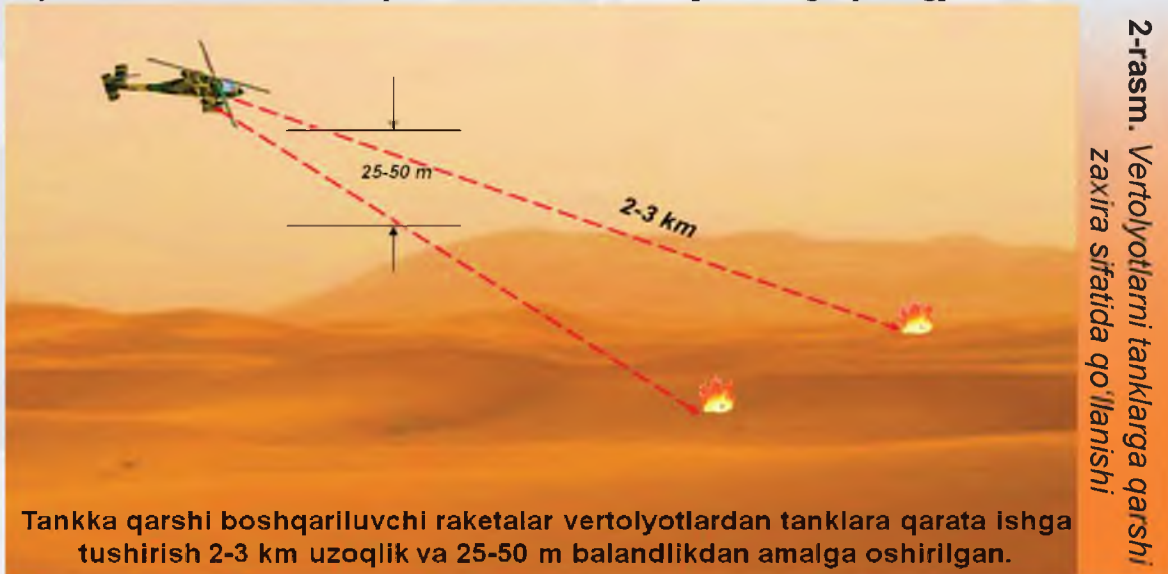

Tankka qarshi boshqariluvchi raketalar vertolyotlardan tanklarga qarata ishga tushirish 2-3 km uzoqlik va 25-50 m balandlikdan amalga oshirilgan.

2-rasm. Vertolyotlarni tanklarga qarshi zaxira sifatida qo'llanishi

Xulosa qilib aytganda, Arab-Isroil urushida ZOga qarshi kurashuvchi bo'linmalar umumqo'shin brigadalar tarkibiga to'liq bo'ysundirilgan hamda ularni zamonaviy qurollar bilan ta'minlashga asosiy e'tibor qaratilgan. Shuningdek, ZOlarga qarshi kurashishda aviatsiya vositalari hamda katta masshtabli tankka qarshi minalardan keng foydalanilgan. Natijada ikki tomondan 2700ga yaqin tank va boshqa zirhli texnikalarni yo'qotilishiga olib kelgan.

Eron-Iroq urushi. Eron-Iroq urushi (1980-1988 yy.), chegara oldi hududiy nizolar orqasidan kelib chiqqan. 1980 yilning sentabr oyiga kelib Iroq Qurolli Kuchlari katta gruppirovkani jamlagan xolda davlat chegarasini yaqinida pozitsion mudofaaga o'tdi.

Shu bilan birga harakatchan mudofaa elementlarini ham tashkil qilgan holda Eron Islom Davlati (Eron ID) qurolli kuchlariga jiddiy qarshilik ko'rsatdi. Ayniqsa Yaqin sharqdagi janglar mustahkam ZOlarga qarshi kurashish tizimini tashkillashtirish muhim masala ekanligini ko'rsatdi. Bunda asosiy e'tibor ZOlarni uzoq masofalardan yakson qilishga qaratildi. Shu bilan birga dushman tanklarini qo'lga kiritish orqali, o'ziga nisbatan foydalanish asosiy maqsadlaridan biriga aylandi. Bunda asosiy rol ni stavolli artilleriya, TQBR, tank va vertolyotlar o'ynadi [7,8,9].

Iroq QK tomonidan qo'llanilgan dushman Zolariga qarshi kurashishning eng samarador taktik usuli dushman tanklarini "tankka qarshi qoplarga" tushirish orqali yakson etish bo'ldi va yakunda bu o'z natijasini berdi. Unga ko'ra urushni birinchi davrida bitta tank brigadasi

o'rtacha 80 dona tankni yo'q qilishga erishdi. Bunda motoo'qchi va tank bo'linmalari TQBRlar bilan kuchaytirildi.

Shuningdek, vertolyot bo'linmalaridan tankka qarshi zaxira sifatida foydalanildi.

Eron armiyasida esa dushman Zolariga qarshi kurashda Dragon va TOU tankka qarshi boshqariladigan raketalari, 57 mm va 106 mm orqaga qaytarilmaydigan qurollar hamda tankka qarshi qo'l granatomyotidan (RPG-7) foydalandilar. Bundan tashqari, Eron ID QKlari tarkibida dushmanning ZOga qarshi kurashuvchi mototsikldagi kichik guruhlarini tashkil qilish orqali mudofaaning barqarorligini yanada oshirdilar [9,10,11].

Eron-Iroq urushida jangovar tartibida TQK bo'linmalarini joylashuvi va jangovar qo'llanishi 3-rasmga yoritib berilgan.

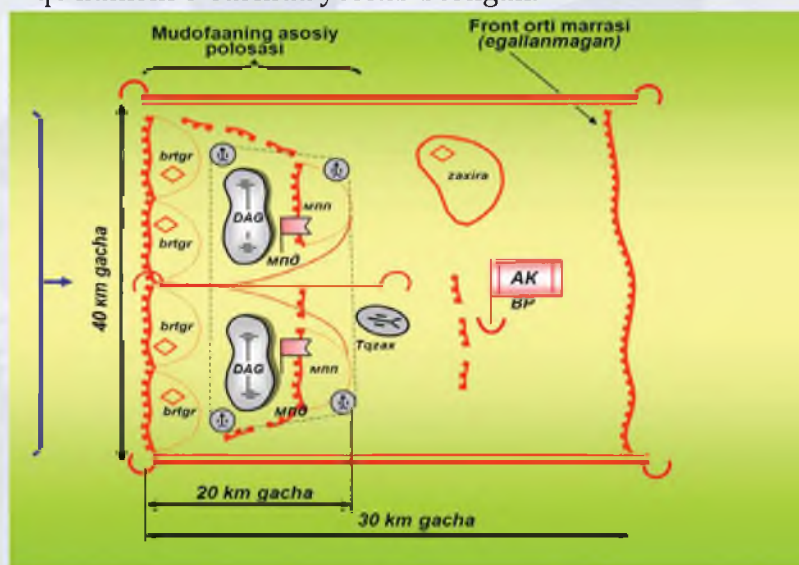

3-rasm. Eron-Iroq urushida jangovar tartibida TQK bo'linmalarini joylashuvi va jangovar qo'llanishi

Xulosa qilib aytganda, Eron-Iroq urushi natijalari shuni ko'rsatdiki shtatda mavjud TQ bo'linma va vositalarga ega bo'lgan qo'shinlar dushmanning Zolariga qarshi kurashuvchi asosiy vositadir. Shu bilan birga mustahkam mudofaa pozitsiya, rayon va marralar tizimini muhandislik jihatdan mustahkamligi asosiy yutuq sifatida belgilandi.

Birinchi va ikkinchi Chechen kompaniyalari (1994-1996 y, 1999-2000 y). Rossiya Federatsiya (RF)sining Checheniston Respublikasidagi noqonuniy qurollangan tuzilmalar (NQT) ga qarshi harbiy operatsiyasi ikkita davrda amalga oshirilgan.

Ushbu operatsiyalar davomida NQT tomonidan RFQKlari tarkibidagi Zolariga katta talafotlar yetkazilgan. Asosan operatsiyani borishi shahar va aholi yashash punktlarida kechganligi sababli jangarilar harakatchan TQ qurollar va guruhlar taktikasidan foydalangan [2,10,11].

Bu operatsiyada RFning eng katta xatosi zirhli bo'linmalarni motoo'qchi bo'linmalar bilan qo'llab-quvvatlanmagani bo'lgan. Natijada NQT tomonidan pistirmada turgan holda TQ qo'l granatomyoti (RPG-7) va qo'lbola TQ portlovchi vositalar bilan ZOlarga katta talofat yetkazilgan.

Operatsiyaning ikkinchi yarmiga kelib RF siyosiy rahbariyatining ko'rsatmasiga asosan shahar sharoitlarida zirhli texnikalarni harakati mergan va pulemyotchilar bilan qo'llab-quvvatlandi va bu yakunda o'z natijasini berdi.

Zero unutmazlik kerakki NQT tarkibida ham hozirda zamonaviy tank va tankka qarshi vositalar mavjud. Bu esa, harbiy operatsiya davomida NQT jangarilari tarkibidan qo'lga kiritilgan yoki yo'q qilingan vositalarda o'z aksini topdi.

Amerika Qo'shma Shtatlari va uning tarafdorlarini Iroqdagi "Iroq ozodlik" harbiy operatsiyasi 2003-yil 20-martda ikkita bosqichda Iroq Demokratik Davlati (Iroq DD) ga qarshi olib borildi.

Ushbu operatsiyaning o'ziga xosligi shunda ediki asosan jangovar harakatlar havodan amalga oshirildi. Shunday bo'lsa-da AQSh va uning tarafdorlari tomonidan tuzilgan gruppировkada qarib 1000 ga yaqin tankka qarshi vositalar, 500 ga yaqin tank va 1000 ga yaqin zirhli texnikalar qatnashdi. Barcha harakatlar havodan qo'llab-quvvatlanib turdi. Eng e'tiborlisi ZOlarga qarshi kurashuvchi bo'linmalarni harakatlari uchuvchisiz uchish

apparatlar (UUA) orqali boshqarilib turdi. Shu bilan birga barcha asosiy bo'linmalar cho'l sharoitida harakatlanishga mo'ljallangan zirhli texnika va TQBRLar bilan kuchaytirildi. ZOlarga qarshi kurashuvchi bo'linmalarni harakati, shuningdek, mergan va pulemyotchilar harakati bilan qo'llab-quvvatlandi [10,11].

Birinchi marotaba UUALari orqali dushman Zolariga qarshi zarbalar berildi. Natijada Iroq DD QKlarining 41 % ZOlari tez fursatda bostirildi.

Xulosa qilib aytganda, ushbu operatsiyani amalga oshirishda TQ kurashuvchi bo'linmalarni havodan qo'llab-quvvatlash, shuningdek, UUA orqali yo'naltirish o'z samarasini berdi.

Suriya fuqarolar urushi. Suriyadagi mojaro dastlab, 2011-yilda Prezident Bashar Asad bilan jamiyatning norozi qismi o'rtasidagi ichki qarama-qarshilikdan kelib chiqqan edi. Inqirozga asta-sekinlik bilan diniy aqidaparastlar, kurdlar, shuningdek, Turkiya, Rossiya, AQSh, Eron va ko'plab arab mamlakatlari aralashib ketdi.

Ushbu urushda ZOlarga qarshi kurashish tizimini tashkillashtirishning zamonaviy ko'rinishlari vujudga keldi. Ayniqsa "Shaxidmobil" larni jangovar harakatlarda qo'llanilishi bu hozirgi rivojlangan davlatlarning QKlari tarkibidagi ZOlarga qarshi kurashuvchi bo'linmalar zimmasiga ko'p muammolar tug'dirdi. Shahidmobillarga qarshi kurashishda artilleriya, aviatsiya, va granatomyotlarni qo'llanilishi o'z natijasini bermadi. Ushbu ZOlarni yo'q qilishda TQBRLar asosiy o'rin tutdi. TQBRLar har qanday qalinlikdagi zirhni teshib o'tishga qodirligini isbotladi. Shu bilan birga taktik pog'onadagi bo'linmalar va NQT tarkiblarida mobil ZOga qarshi qurollar keng qo'llanildi. Shuningdek, tankka qarshi minalar va g'ovlardan keng foydalanildi [6,11].

Umumiy holatda NQTlarni texnikalarini 78 % talofati TQBRLar hisobiga to'g'ri keldi.

Ushbu mojaro tahlilidan kelib chiqib Suriya davlatini qo'llab-quvvatlagan Eron, Iroq davlatlari, shuningdek, AQSH, Rossiya, BAA, Turkiya, Angliya va Fransiya davlatlari o'z QKlari tasnifida TQBRLar bilan ta'minlangan bo'linmalarni yaratishga jiddiy kirishishdi [11].

Xulosa qilib aytganda, hozirgi tahlikali zamonda barcha umumqo'shin bo'linmalari tarkibida ZOlarga qarshi kurashuvchi bo'linmalarni yaratish, ularni zamonaviy TQ



qurollar bilan butlash barcha rivojlangan davlatlarning asosiy maqsadiga aylanib bormoqda.

Amerika Qo'shma Shtatlari va uning tarafdorlarini Afg'oniston davlatidagi harbiy operatsiyasi (2001-2014 yy). Ushbu operatsiya Afg'oniston hududida NQT hisoblangan Tolibon jangarilariga qarshi AQSh va uning tarafdorlari tomonidan olib borilgan tarixdagi eng uzoq davom etgan operatsiyalardan biri hisoblanadi.

AQSH va qo'llab-quvvatlovchi davlatlar tomonidan jangarilarni ZOLariga qarshi kurashish tizimini tashkillashtirish quyidagi tartibda amalga oshirildi. Barcha asosiy bo'linmalar tarkibi, ZOLarga qarshi kurashuvchi bo'linma va TQBRLar bilan butlandi. Shu bilan birga ZOLarga qarshi kurashda havodan ham qo'llab-quvvatlash amalga oshirildi. Yana bir o'ziga xos jihati artilleriya qurollarini bir qismi dushmanning ZOLariga qarshi kurashish uchun ajratildi [10,11].

Operatsiya davomida jangarilar asimmetrik harakatlarga asoslangan partizanlar taktikasini qo'lladilar. Gruppirovka tarkibiga to'satdan qisqa muddatli zarbalar berish, shahid va shahidmobillar orqali baza rayonlariga hujum qilish orqali o'z harakatlarini olib bordilar. Natijada operatsiyaning boshlang'ich bosqichida gruppirovka tarkibida katta talafotlar yuzaga keldi.

Natijada AQSH va uning tarafdorlari o'zlarini taktik tuzilmalarini tuzilishi va taktikasiga jiddiy o'zgartirishlar kiritdilar [11].

Shahidlarga qarshi harakatchan merganlar orqali, shahidmobillarga qarshi esa TQBRLarni faol qo'llash orqali jangovar harakatlarni olib bordilar. Shuningdek, jangarilarni boshqa ZOLariga qarshi UUALari va aviatsiya zarbalaridan keng foydalandilar.

Umumiy qilib aytganda ushbu harbiy operatsiya tarixda ZOLarga qarshi kurashishda noan'anaviy ko'rinishi bilan ajralib turdi.

Rossiya-Ukraina davlatlarida olib borilayotgan jangovar harakatlar.

2021-yil 24-fevral kuni Rossiya prezidenti tomonidan Ukrainaga qarshi maxsus operatsiya boshlanganini e'lon qildi. Rossiya - Ukraina o'rtasidagi maxsus operatsiyani dastlabki 2 oyida Ukraina Qurolli Kuchlarini ZOga qarshi kurashish uchun tuzilgan bo'linmalari klassik usulda jangovar harakatlarini rejalashtirdilar va olib bordilar [12,13.]. Natijada ushbu bo'linmalarni barcha harakatlari samarasiz yakunlandi hamda 23 % ZOLarini talafotiga sabab bo'ldi. Shundan so'ng ZOLarga qarshi kurashuvchi bo'linmalarining TSHT hamda taktik harakatlariga tub o'zgartirishlar kiritildi. Umumqo'shin bo'linmalari tarkibiga ZOLarga qarshi kurashuvchi mobil bo'linmalar birlashtirildi. ZOLarga qarshi faol kurash olib borish maqsadida Ukraina armiyasi tarkibidagi bo'linmalar AQShlarining "Javelin" FGM-148 tankka qarshi raketa komplekslaridan hamda Turkiyaning "Bayrakdar TB2" UUALaridan keng foydalandilar. Natijada jangovar harakatlar mobaynida RFning 120-150 ga yaqin ZOLarini yakson qilishga erishildi [12,13,14].

Yakunda esa, Ukraina Qurolli Kuchlarining tarkibidagi ZOga qarshi kurashuvchi bo'linmalarini dushman tanklari va jangovar texnikalarini yakson qilish ko'lami bir necha marotaba ortdi.

Ushbu urushda shu bilan birga Rossiya armiyasining Kornet SM tankka qarshi raketa kompleksi (TQRK) ham jangovar harakatlarda yakson qilish samaradorligi bo'yicha o'z vazifasini bajara oldi. Urushni hozirgi vaqtiga kelib tomonlarni ZOLarini yo'qotishlar hisobi quyidagicha ko'rinishga ega. (3- jadvalga qarang.

3-jadval

Jangovar texnikalarni (zirhli obyektlarni) yo'qotishlar xisobi

Tavsifi	RF QK yo'qotishlar	Ukraina QK yo'qotishlar
Yakson qilingan	2437	536
Talofat ko'rgan	74	24
Bostirilgan	316	35
Qo'lga olingan	1356	525
Umumiy	4183	1120

Izoh: jadval [13,14] ma'lumotlariga asoslanib tayyorlandi.



Hozirgi kunda Rossiya armiyasida ham Ukraina armiyasida ham batalyon, brigada bo'g'inidagi bo'linmalar shtat tarkibida ZOlarga qarshi kurashuvchi rota, batalyon va divizionlar mavjud bo'lib taktik bo'g'indagi qo'shinlarni mustaqil harakatlanishini ta'minlab bermoqda. Shuningdek, TQMTni samaradorligini oshirish maqsadida TQ artilleriya batareya hamda dvizionlari umumqo'shin bo'linmalarga biriktirib berildi [14].

Hozirgi kunga kelib, so'ngi o'n yillikdagi urushlar tahlilidan va yuzaga kelgan vaziyatlardan kelib chiqib umumqo'shin qo'shilmalarining zamonaviy TQMT - mudofaa jangini asosini tashkil qilib kelmoqda. Shu sababli bu yo'nalishda katta ishlar olib borilmoqda.

Jumladan, NATO tashkilotiga a'zo davlatlarning Qurolli Kuchlari tarkibida alohida ZOlarga qarshi kurashish imkoniyatiga ega alohida bo'linmalar joriy qilinib, jangovar harakatlarda keng masshtabda qo'llab kelmoqdalar. Shu bilan birga ZOlarga qarshi faol kurashish imkoniyatiga ega zamonaviy TQBRLar, TQ minalar, TQ kurashish imkoniyatiga ega UUALari hamda mustahkam qalin zirhga ega jangovar texnikalar yaratilmoqda.

Bu borada RF QKlari tasarrufida ham bir necha samarali ishlar amalga oshirilmoqda. Harbiy siyosiy rahbariyatining 2023-yil aprel oyidagi bayonotiga ko'ra shu yilning avgust oyigacha 10000ga yaqin zamonaviy tank va tankka qarshi vositalar ishlab chiqarish rejalashtirilgan hamda amalda qo'llash maqsadida Qurolli Kuchlar tasarrufiga yetkazib berish ko'zda tutilgan.

Shuningdek, markaziy Osiyo davlatlari ham bu borada salmoqli ishlarni amalga oshirmoqda. Jumladan, O'zbekiston Respublikasi harbiy-siyosiy rahbariyati rivojlangan davlatlar AQSh, Rossiya, Xitoy va Turkiya davlatlari bilan harbiy sohada, bir necha yo'nalishlarda hamkorlikni amalga oshirmoqdalar. Jumladan, ZOlarga qarshi kurashish vositalari bo'yicha ham.

Bundan tashqari dushman tanklariga qarshi samarali kurash olib borish bo'yicha olimlarimiz tomonidan tadqiqot ishlari va izlanishlar olib borilmoqda.

Yuqorida ko'rib chiqqan ma'lumotlardan kelib quyidagicha xulosalar qilish mumkin:

hozirgi kunda jangovar harakatlar sferasi kundan kunga rivojlanib borayotgan

bir vaqtda quruqlikdagi qo'shinlarni har jihatdan takomillashtirish ularni zamonaviy qurol, jangovar va maxsus texnikalar bilan ta'minlash barcha rivojlangan davlatlarning asosiy maqsadiga aylanib bermoqda;

zamonaviy mudofaa jangida tankka qarshi mudofaa tizimining maqsadi va roli, uning tag tizimining tarkibiy qismlari, unga qo'yilgan talab va tamoyillarni belgilash orqali jangovar harakatlarda dushmanning ZOga qarshi muvaffaqiyatli harakatlanishga erishish mumkinligi oydinlashmoqda.

Bu borada yetakchi xorijiy davlatlarni ZOlarga qarshi kurashish tizimini o'rganish, uni tahlil qilish va imkoniyatlarimizdan kelib chiqib zamonaviy, mustahkam, istiqbolli tankka qarshi kurashish tizimini joriy etish asosiy maqsadlarimizdan biriga aylanib bermoqda.

В статье описывается возникновение системы противотанковой обороны, этапы ее развития, теория и практика организации системы противотанковой обороны, ее место и роль в боевых действиях, а также важные аспекты совершенствования этой системы в настоящее время.

Ключевые слова: система противотанковой обороны, мировые войны, вооруженные конфликты, бронеемкость, противотанковая управляемая ракета, шахид, шахидмобиль, оперативно-тактическая группа, противотанковое подразделение, заградительный отряд.

This article reflects the emergence of an anti-tank defense system, the stages of its development, the theory and practice of organizing an anti-tank defense system, its place and role in hostilities, as well as important aspects of improving this system today.

Keywords: anti-tank defense system, World wars, armed conflicts, armored object, anti-tank guided missile, shahid, shahidmobile, operational-tactical group, anti-tank unit, barrage detachment.



Foydalanilgan adabiyotlar

1. Гетман, А. Танки идут на Берлин / А. Гетман // – М. Наука, 1973. – 392 с.
2. Зайцев, А.С. О совершенствовании противотанковой обороны / А.С. Зайцев, О.Г. Булатов, А.В. Лебедеву // Военная мысль. 2000. – №5. С.62-67.
3. Крысанов, В.В. Танки и противотанковые средства: противоборство и взаимодействие в бою / В.В. Крысанов. // Военная мысль. 2017. – №4. С.17-23.
4. Степанов, М.В. Искусство обороны во второй мировой войне / М.В. Степанов // Учебник. – Т. 2007. – 81 с.
5. Воробев И.Н. Принципы общевойскового боя / И.Н.Воробев // Учебник – М. 1992. – 76 с.
6. «Противотанковая» тактика пехоты PLAM.RU. онлайн библиотека, – Дата обращения: 21.10.23 г.
7. Степанов, М.В. Военное искусство в локальных войнах и военных конфликтах: учеб пособие / М.В. Степанов // – Т.: Издание Академии ВС РУ, 2005. - 140 с.
8. Панов, Б.В. История военного искусства / Б.В. Панов., В.Н. Киселев., И.И. Картавцев // Учебник.– М. Военное издательство, 1984 г. – 245 с.
9. Валеский, А. “Уроки Араба Тактика, стратегия и техника в Араб-Израилских войнах США” / А. Валеский., А. Гирич., В. Маркин., П. Неелов // -М.: 2015 г. – 314 с.
10. Злобин А.В., Активность оперативной обороны: теория и практика / А.В. Злобин, А.Н. Черников // Военная мысль. 1992. – №3. С 112 – 118.
11. Степанов, М.В. Военное искусство в локальных войнах и военных конфликтах / М.В.Степанов // Учеб. пособие – Ташкент: Академия ВС РУ, 2005. – 142 с
12. Хилле, П. Война в Украине – украинские военные взорвали мост с техникой РФ/ [Электронный ресурс].– Режим доступа: <https://voyna.v.ukraine//from-ua.com/news/625148-na-xarkovshhine-silyresoperacii>. – Дата обращения: 15.11.2023 г.
13. Хилле, П. Жавелин, Байрактар и ГРОМ: кто и какое оружие поставляет сейчас Украине [Электронный ресурс]. – Режим доступа: <https://www.dw.com/ru/javelin-bayraktar-i-postavljaet-sejchas-ukraine/a-60772879>. – Дата обращения: 15.11.2023 г.
14. Бутусов, Ю. В чем ВСУ превосходят ВС РФ: 5 главных недостатков ВС РФ и 5 преимуществ ВСУ/ [Электронный ресурс]. – Режим доступа: <https://sensor.net/ru/resonance/glavnyh-nedostatkov>. – Дата обращения: 30.09.23 г.



БТР-82 А МАЙМУАВИЙ ТЕНАЖОРИНИНГ БОШҚАРИШ УСУЛЛАРИНИНГ КОНСЕПТУАЛ

NARBAEV Alisher To'xtayevich,
*O'zbekiston Respublikasi Mudofaa vazirining
qurollanish va qurollantirish bo'yicha o'rinbosari, polkovnik*

TUXLIYEV Sh.Y.,
*O'zbekiston Respublikasi Qurolli Kuchlari Harbiy meros
va zamonaviy tadqiqotlar instituti
bosh ilmiy xodimi,
texnika fanlari bo'yicha falsafa doktori (PhD), podpolkovnik*

*Maqolada majmuaviy dinamik
trenajorining boshqaruv elementlari,
qo'shimcha qurilmalari, ularga
o'rnatilgan maxsus signal datchiklari,
mantiqiy qurilmalar (kontroller va
mikrokontroller) bilan jihozlangan
hamda dinamik harakatni ta'minlovchi
platformaning boshqarish usullarining
konseptual modeli haqida ma'lumotlar
keltirilgan.*



“O‘zbekiston – 2030” strategiyasida mamlakatimiz xavfsizligi va hududiy yaxlitligini, jamiyatimizda tinchlik va totuvlikni ta‘minlash, yurtimiz mudofaa qobiliyatini yanada mustahkamlash va Qurolli Kuchlarimizni rivojlantirish masalalari ustuvor yo‘nalishlar etib belgilangan. Shu asosda mamlakatimizning harbiy-ilmiy va ishlab chiqarish salohiyatini kuchaytirish, Qurolli Kuchlarning jangovar shayligini oshirish, ularni zamonaviy qurol-yarog‘ va harbiy texnika bilan ta‘minlash, qo‘shinlar faoliyatiga raqamli texnologiyalarni keng joriy etishga yanada ulkan ahamiyat qaratilmoqda[1].

Yuqoridagilarga asoslangan holda harbiy xizmatchilarning jangovar tayyorgarligini

oshirishning eng samarali usullaridan biri bu, mashg‘ulotlarda har xil turdagi simulyatsion trenajorlardan keng foydalanishdir. Realizmning yuqori darajasiga ega bo‘lgan bunday simulyatorlar kerakli muhitni vizual ko‘rinishini aniq qayta tiklaydi, simulatsiya qilingan vaziyatning barcha xususiyatlarini hisobga oladi (masalan, har qanday quroldan foydalanish, jangovar operatsiyalarni o‘tkazish, moddiy qismga xizmat ko‘rsatish va h.k.), shuningdek, haqiqiy jangovar vaziyatlarda zarur bo‘lgan to‘g‘ri boshqaruv va xulq-atvor qobiliyatlarini shakllantirishda yordam beradi.

Butun dunyo bo‘ylab harbiy xarajatlar hamda atrof-muhitga qo‘shinlarni jangovar tayyorgarligining salbiy ta‘sirini kamaytirish bo‘yicha chora-tadbirlar ko‘rilayotgan sharoitda, xalqaro mutaxassislar qo‘shinlar jangovar tayyorgarligining intensivligi va samaradorligini yanada oshirishni birinchi navbatda kadrlar tayyorlash jarayonlarini avtomatlashtirish va kompyuterlashtirishda ko‘rishmoqda. So‘nggi yillarda turli xil simulyatorlar, trenajorlar va virtual o‘qitish tizimlari AQSh va Yevropa davlatlari armiyalarida, xususan quruqlikdagi

qo‘shinlarda keng tatbiq etilmoqda. Ulardan foydalanishda tejamkorlik dala chiqishlari, haqiqiy jangovar o‘q-dorilar va boshqa qimmatbaho harbiy materiallar sarfining oldini olish hisobiga erishiladi.

Simulyatsion trenajorlar ishlab chiqaruvchi kompaniyalar ma‘lum harbiy texnika uchun simulyatsion trenajorlarni ishlab chiqishda turlicha yondashuvlar, texnologiyalarni qo‘llamoqda. BTR-82A jangovar texnikasini simulyatsion trenajorini yaratish uchun quyidagi rasmda keltirilgan trenajorining majmuaviy boshqarish usullarining konseptual modelini ishlab chiqdik (1-rasmga qarang).

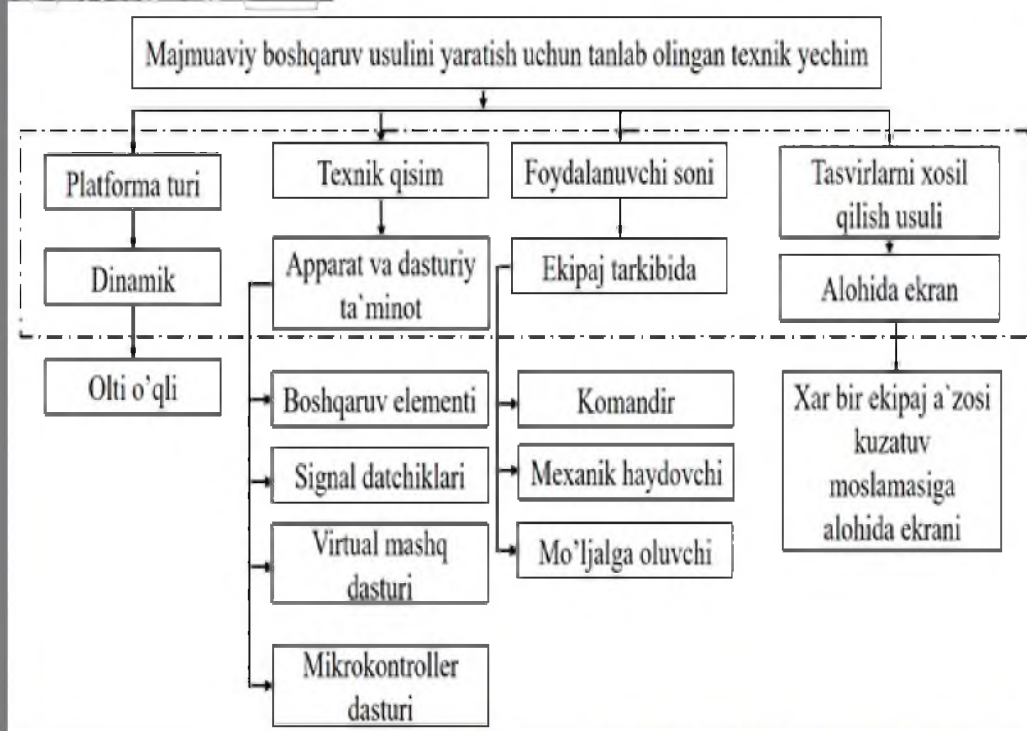

1-rasm. Jangovar texnika BTR-82 A simulatori trenajorining majmuaviy boshqarish usullarining konseptual modeli

Simulyatsion trenajorlar ishlab chiqishda zamonaviy kompyuterlarning qo‘llanilishi modellashtirish, grafik dasturlardan foydalanish imkoniyatlarini ochib berdi, bu bilan esa, ko‘p ekipajli murakkab harbiy texnikalar uchun simulyatsion trenajorlarni ishlab chiqishdagi mavjud ko‘plab muammolarning yechimi topildi [3].

Simulyatsion trenajorlar dinamikligining belgisi fizik jarayonlar va hodisalarning matematik va vizual modelidan foydalanish hisoblanadi. Jarayonlar modellashtirilmasa trenajor statik hisoblanadi. Hozirgi vaqtda trenajorlarni statik va dinamikka bo‘lishning

asosini modelning yo'qligi yoki mavjudligining belgisi deb ta'kidlash mumkin. Uning yordamida uskunalar bilan bog'liq tashqi va ichki jarayonlar tizimi taqlid qilinadi.

Simulyatsiya kompyuteri shaxsiy kompyuter kabi oddiy yoki kuchli protsessor, grafik kartali zamonaviy kompyuter kabi murakkab bo'lishi mumkin. Simulyatsiya kompyuteri o'rganuvchining ish joyiga kirish-chiqish tizimi orqali ulangan. Yo'riqchi ish joyi (YIJ) boshqaruv va kuzatuv paneli hamda video terminallardan va video terminallarga xizmat ko'rsatuvchi boshqaruv tizimidan iborat bo'lishi mumkin. Ko'pgina hollarda, o'rganuvchilarning ish joylari (O'IJ)ning fizik xususiyatlari modellashtirilayotgan aniq jarayonga to'liq yoki iloji boricha maksimal darajada mos keladi.

Tizim modeli- simulyatsiya kompyuterida ishlatiladigan dasturiy model, simulyatsiya qilingan jarayon komponentlari va tizimlarining o'zaro ta'sirini real ravishda aks ettiradi. Bu o'quv tizimining eng muhim qismidir. Olingan ko'nikmalarning sifati tizim modelining haqiqiy obyekt yoki vaziyatga yaqinligi

boshlang'ich holatini tanlashga, simulyatsiya qilingan jarayon yoki uning tarkibiy qismlarining nosozliklarini kiritishga yoki tashqi omillarni o'zgartirishga imkon beradi. O'rgatuvchining ba'zi funksiyalarini simulyatsiya kompyuterining o'zi avtomatik ravishda bajarishi mumkin. Simulyatsiya qilingan muhitni yanada aniqroq qilish yoki o'quv jarayonini hujjatlashtirish uchun zarur bo'lgan periferik uskunalar, shu jumladan printerlar, signal panellari va boshqa har qanday uskunalar o'quv tizimida mavjud bo'lmasligi mumkin.

Jangovar texnika BTR-82 A simulatori trenajori dasturiy qismdan tashqari apparat, ya'ni qo'shimcha maxsus qurilmalardan iborat. Bu qurilmalar yordamida ma'lum fizik harakatlar amalga oshirilganda undan chiquvchi signallar kompyuterda maxsus dasturlar orqali qayta ishlanadi va kompyuterdagivizualmaydondaobyektlarning ma'lum harakatlarini imitatsiyalaydi. Jangovar texnika BTR-82 A simulatori trenajorining dastur va platformaning ishlash modeli 2- rasmda keltirilgan.

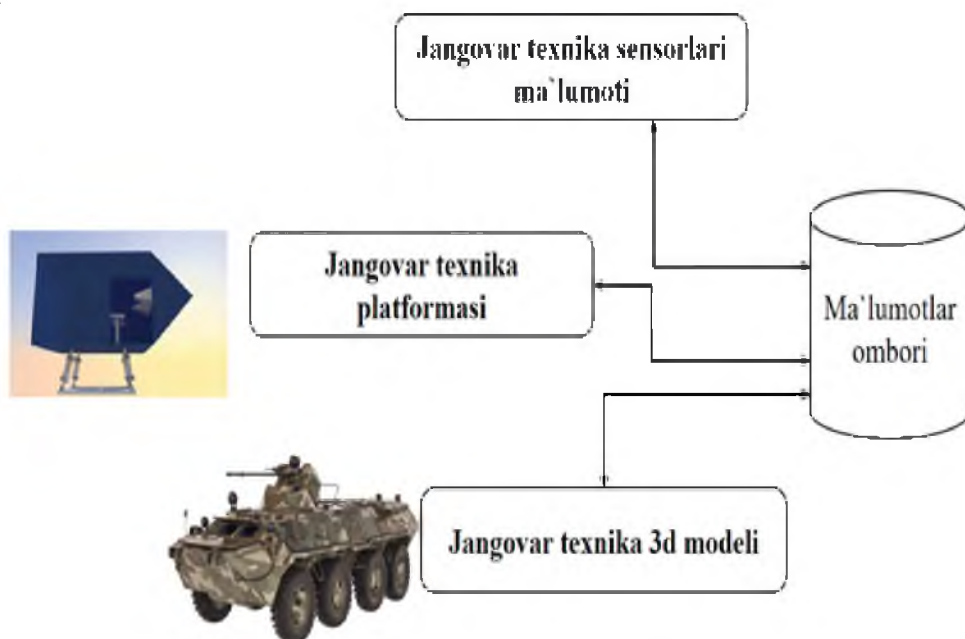

2- rasm. Dastur va platformaning ishlash modeli

darajasiga bog'liq.

O'IJ tinglovchiga boshqaruv jarayonini qisman yoki to'liq real jarayonda ishlatilgan usul bilan bir xil tarzda boshqarishga imkon beradi. Simulyatorning dinamik javobi haqiqiy obyekt tizimlari va tarkibiy qismlarining javobiga imkon qadar yaqin bo'lishi kerak.

Yo'riqchi ish joyi interfeysi simulyator ishini boshqarishga, mashg'ulot senariysini va simulyatsiya qilinadigan jarayonning

Ushbu jangovar texnika BTR-82 A simulatori trenajori qurolli kuchlarimizdagi qism va muassasalarga tatbiq etilganda, mutaxassislarni tayyorlash va ularning ko'nikmalarini takomillashtirishda yuqori samaradorlik ko'rsatkichlariga ega bo'lamiz.

Motoo'qchi bo'linmalari mutaxassislarni tayyorlash va ularning amaliy ko'nikmalarini shakllantirish uchun ishlab chiqiladigan



jangovar texnika BTR 82 A simulatori trenajorining umumiy ishlash jarayoni 3- rasmda keltirib o'atilgan.



3-rasm. Jangovar texnika BTR-82 A simulatori trenajorining jangovar texnika modelini simulatsiya qilish jarayoni

Jangovar texnika BTR-82 A simulatori trenajorining apparat qismi haqiqiy jangovar texnikaning boshqaruv elementlari, qo'shimcha qurilmalar, ularga o'rnatilgan maxsus signal datchiklari, mantiqiy qurilmalar (kontroller va mikrokontroller) bilan jihozlangan maket hamda dinamik harakatni ta'minlovchi platformadan tashkil topgan. Shuningdek asosiy kompyuter o'rnatilgan yo'riqchi ish joyi ham mavjud.

Dasturiy ta'minot logik qismi (kontroller va mikrokontroller) uchun boshqaruv kodlari hamda vizual grafika qismi uchun o'yin kodlaridan iborat [4].

Yuqorida keltirilgan ma'lumotlarni o'rganish tahlili shuni ko'rsatmoqdaki zamonaviy armiyalarda motoo'qchi bo'linmalari mutaxassislarini tayyorlash va amaliy tajribasini oshirishda quyidagi talablar asosida jangovar texnika simulyator trenajorlarini ishlab chiqish maqsadga muvofiqligini ko'rsatdi.

Jangovar texnika BTR 82 A simulatori trenajorini majmuaviy usulini ishlab chiqishda qo'yilgan talablar:

- ekipaj modullari bitta platformada xuddi haqiqiy BTR-82A jangovar texnikasi kabi joylashtirilishi lozim (bunda trenajor gabarit o'lchamlari va og'irligi oshib ketmasligi inobatga olinishi kerak);
- BTR 82 A jangovar texnikasining haqiqiy kuzatuv vositalari, o'lchov uskunalari va boshqaruv elementlari bilan jihozlangan metall karkasli maketi asosida yaratilishi lozim;
- bir vaqtning o'zida barcha ekipaj (mexanik-haydovchi, mo'ljallovchi
- operator, jangovar texnika komandiri) yagona majmuaviy tizimda shug'ullana

olishi;

- jangovar texnika harakatini simulyatsiya qilish uchun trenajor dinamik platformaga o'rnatilishi;
- - harakatlar, tovushli va vizual effektlarni maksimal darajada real holatdagiday modellashtirish;
- - atrof muhitdagi tabiat hodisalari

yomg'ir, qor, tuman, tun, kun, shamol kabi effektlarni kiritish;

- har xil ko'rinishdagi o'quv jang maydonlarini modellashtirish: tog'li, cho'l, notekis, botqoqlik, shahar va h.k.;
- yo'riqchi ish joyida ekipaj a'zolarining harakatlarini bevosita kuzatib borish, baholash va o'rgatish imkoniyatlari ko'zda tutilishi;
- o'rnatish uchun talab etiladigan maydonning minimal miqdori 20 m2 dan oshmasligi lozim;
- tashish uchun qiyinchilik tug'dirmasligi (yuk mashinalarida tashish imkoniyati bo'lishi lozim);
- kuchlanish manbai 220±10 V, 50±1 Gs bo'lishi, iste'mol quvvatining maksimal miqdori 12 kVt dan oshmasligi lozim;
- ishchi harorat -5 oC dan +40 oC gacha oraliqda bo'lishi lozim.

Yuqoridagi talablar va mavjud usullardan kelib chiqib O'zbekiston Respublikasi Qurolli Kuchlari motoo'qchi bo'linmalari mutaxassislarini tayyorlash uchun jangovar texnika BTR 82 A simulatori trenajorini yaratish, hamda dinamik platformali, ekipaj tarkibida shug'ullanish imkonini beruvchi, apparat-dasturiy usuli tanlab olindi. Tasvirlarni hosil qilishda alohida ekran usulidan foydalanildi. Ushbu usulda barcha tank ekipaji yagona platformada joylashtirilib, simulyatsion trenajor BTR-82A maketi, harakatlanuvchi dinamik platforma va mashg'ulot rahbari ish joyi kabi uchta asosiy qismlarga bo'lib o'rganildi.

BTR-82A maketini ishlab chiqishda haqiqiy BTR-82A jangovar texnikasining ekipaj ish joylaridan nusxa olindi. Barcha boshqaruv elementlari, indikator ko'rsatkichlar, kuzatuv vositalari haqiqiy jangovar tankdan olinib, xuddi haqiqiy tankdagi kabi o'lchamlar va oraliq masofalarda yagona platformada o'rnatib chiqildi. 4- rasmda jangovar texnika BTR 82 A simulatori trenajori maketining

blok-sxema ko'rinishi keltirilgan. Ushbu simulyatsion trenajor modelida tasvirni hosil qilishda har bir ekipaj uchun alohida ekran usulidan foydalanilgan.

Trenajorning maket qismidagi boshqaruv elementlariga maxsus raqamli va analog signal datchiklari o'rnatilib, ular mikrokontrollerning kirish portlariga ulanadi. O'z navbatida mikrokontroller ulardan chiqadigan elektr signallarini ikkilik sanoq tizimidagi bitlarga o'zgartiradi. Ushbu signallar qiymatidan kelib chiqib simulyator Trenajorning asosiy dasturiy ta'minotidagi o'zgaruvchilar qiymati o'zgarib boradi. Ushbu o'zgaruvchilar tankning vizual modeli holatini o'zgartiradi va dinamik platforma kontrolleri orqali servomotorlar harakatlantiriladi.

Dinamik platforma simulyator Trenajorning asosiy elementlaridan biri bo'lib, virtual tank modeli harakatlariga muvofiq maketning fazoviy joylashuv koordinatalarini o'zgartirish vazifasini bajaradi. Platforma qanchalik aniq, tezkor va sinxron ishlasa tank harakatini shunchalik aniq simulyatsiyalaydi hamda tank maketi ichidagi o'rganuvchilarda yuqori taassurotlar shakllanadi. Dinamik platforma qo'zg'almas asos va fazoviy holatini asosga nisbatan o'zgartiruvchi ustki qismdan iborat bo'lib, ular uzunligini o'zgartiruvchi o'qlar bilan o'zaro bog'langan. O'qlarning qo'zg'almas asos va ustki qism bilan ulangan qismlari erkin harakatlana olishi uchun sharnirlar bilan mahkamlangan.

Dinamik platforma kontroller, ikkita servo drayver, oltita servomotor va manba bloklaridan tashkil topgan. Kontroller asosiy dasturiy ta'minot o'rnatilgan kompyuterdan kirish signallarini qabul qilib, RS-485 interfeysi orqali uni servomotorlar drayverlariga uzatish vazifasini bajaradi [5;6].

Servo drayverlar kontrollerdan

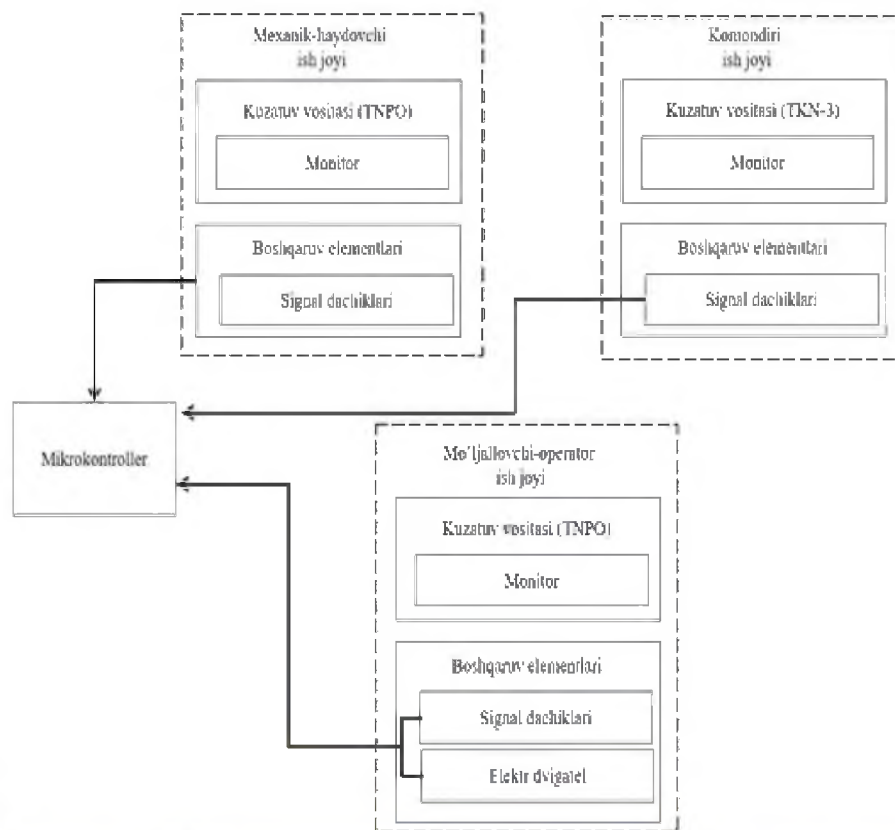

4- rasm. BTR82Aning majmuaviy simulyatsion trenajyori maketining stukturaviy sxemasi

olangan signal qiymatidan kelib chiqib kuchlanish terminali orqali servomotorga kuchlanish beradi. Enkoder terminali orqali servomotorning rotori aylanish burchagi kattaligini nazorat qilib boradi hamda kerakli burchakka yetganda kuchlanish berishni to'xtatadi. Shuningdek drayver kuchlanish qutblarini almashtirish orqali servomotor rotorining aylanish yo'nalishini o'zgartiradi. Rotorning aylanish burchagi, tezligi va yo'nalishidan kelib chiqib servomotorga birlashtirilgan o'qlar uzunligi o'zgaradi. Bitta drayver uchtagacha servomotorni boshqarishi mumkin. Bizning usulda dinamik platforma olti o'qli bo'lganligi sababli tabiiyki servomotorlar soni ham oltita. Shuning uchun drayverlar soni ikkita bo'lib, kuchlanish berilishi kerak bo'lgan servomotor manzilini Modbus protokoli orqali aniqlanadi [7].

Servomotorlar boshqa motorlardan farqli ravishda rotor valining aylanish burchagini va tezligini istalgan yo'nalishda yuqori aniqlikda boshqarish va enkoder orqali nazorat qilish imkoniyatiga ega. Bundan tashqari servomotorlar valining kuch yelkasi kattaligi sababli og'ir foydali yuklamalarni o'ta yuqori aniqlikda boshqarish imkonini beradi.



bajaradi [8].

BTR-82A ning majmuaviy simulyatsion trenajyorini ishlab chiqishda turli xil signallar hamda ular uchun turlicha interfeyslar, kabellar va ma'lumotlarni uzatish protokollaridan foydalanilgan [9;10]. Kontrollerlar o'rtasida ma'lumot almashish

RS-485 interfeysi orqali amalga oshirilgan. Ushbu interfeys bugungi kunda ko'plab avtomatlashtirilgan boshqaruv tizimlarida qo'llanilib kelinmoqda.

5-rasmda BTR-82A ning majmuaviy simulyatsion trenajyorining umumiy strukturaviy sxemasi keltirilgan.

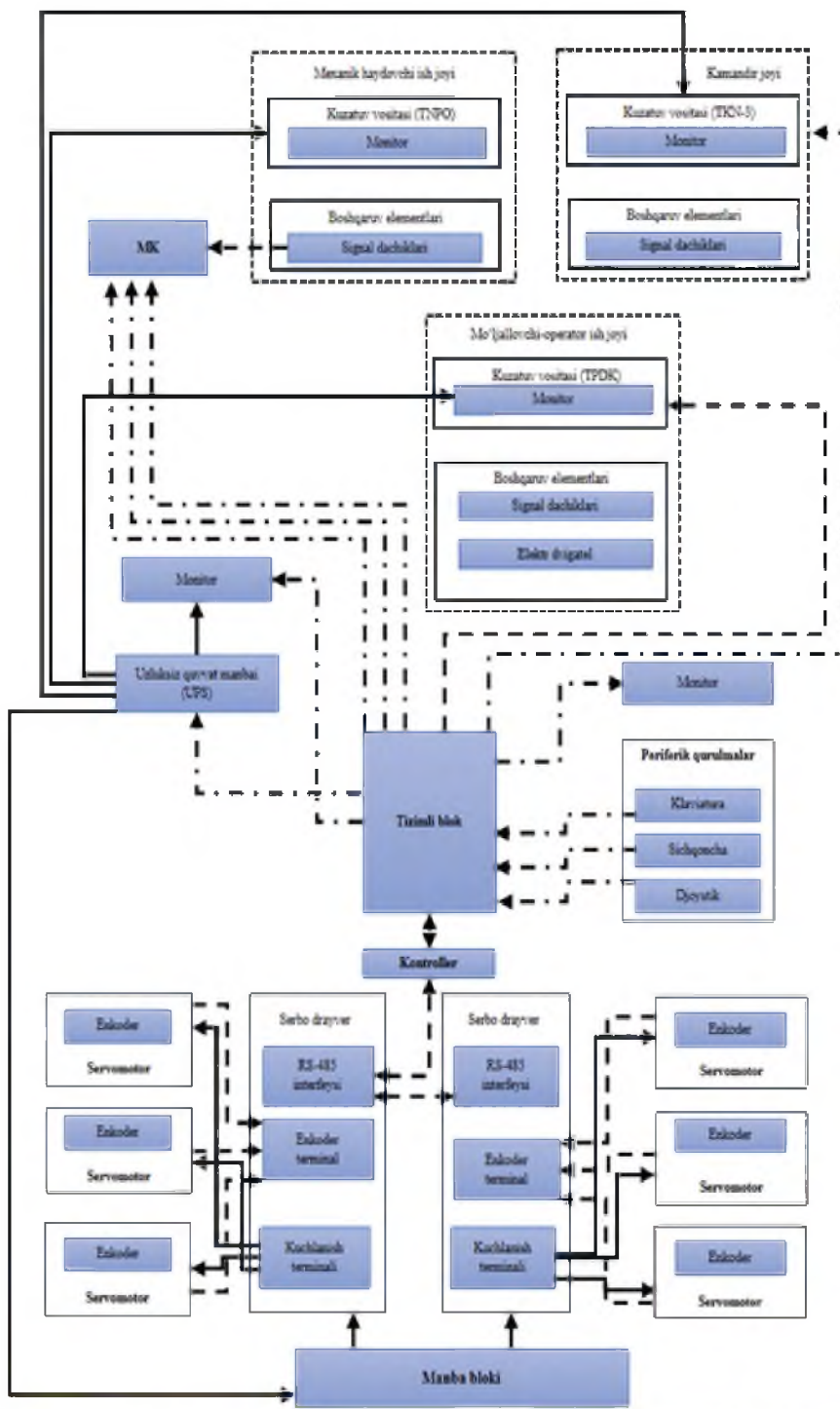

5- rasm. BTR-82A ning majmuaviy simulyatsion trenajyorining umumiy strukturaviy sxemasi

Shuning uchun servomotorlar zamonaviy robotexnika, mexanika va avtomatlashtirish sohalarida keng qo'llanilmoqda. Bizning usulda servomotorlar dinamik platformadagi o'qlar uzunligini o'zgartirish vazifasini bajaradi. Bunda o'ta yuqori tezlik va aniqlik katta ahamiyatga ega. Manba bloki 220 V o'zgaruvchan sanoat kuchlanishini doimiy o'zgarimas kuchlanishga o'zgartirib, kontroller va drayverlarga taqsimlab berish vazifasini

Xulosa o'rnida shuni aytish kerakki servomotorlar boshqa motorlardan farqli ravishda rotor valining aylanish burchagini va tezligini istalgan yo'nalishda yuqori aniqlikda boshqarish va enkoder orqali nazorat qilish imkoniyatini berib valining kuch yelkasi kattaligi sababli og'ir foydali yuklamalarni o'ta yuqori aniqlikda boshqarish imkonini berdi. Shuningdek, servomotorlar dinamik platformadagi o'qlar uzunligini o'zgartirish vazifasini bajarish davomiyligida o'ta yuqori tezlik va aniqlik katta ahamiyatga ega deb hisoblaymiz.

Simulatsiya, jangovar konseptual model, grafik dastur, dinamik, statik, terminal, panel, tizim, obyekt, periferik.

Аннотация: В статье представлена информация о концептуальной модели методов управления платформой, оснащенной элементами управления комплексного динамического тренажера, аппаратными устройствами, установленными на них специальными сигнальными датчиками, логическими устройствами (контроллерами и микроконтроллерами) обеспечивающими динамическое движение.

Ключевые слова: моделирование боевой концептуальной модели, графическое приложение, динамическая статическая панель терминала, система, объект, периферийное устройство.

Abstract: The article provides information on a conceptual model of control methods for a platform equipped with controls of a complex dynamic simulator, hardware devices mounted on them with special signal sensors, logic devices (controllers and microcontrollers) and providing dynamic movement.

Keywords: simulation of a combat conceptual model graphical application dynamic static terminal panel system object peripheral device.

FOYDALANILGAN MANBALAR

1. Sh.Mirziyoyev, 14-yanvar – Vatan himoyachilari kuni munosabati bilan bayram tabrigi [Elektronnyy resurs]. Kirish tartibi:<https://aryo.uz/2024/01/13/shavkat-mirziyoyev-14-yanvar-vatan-himoyachilari-kuni-munosabati-bilan-tabrik-yolladi>. Murojaat sanasi: 26.02.2024.
2. Скойбеда, А.Т. Детали машин и основы конструирования [Электронный ресурс]:[электрон. учебник] / А. Т. Скойбеда, А. В.Кузмин, Н. Н. Макейчик. -Мн.: “Вышшая школа”, 2000. -С. 335-363. Режим доступа: <https://ru.wikipedia.org/wiki>. -Дата обращения: 11.08.2023.
3. Комплексный тренажер экипажа боевой машины пехоты БМП-2./А. Н.Матвиевский, Н.А .Матвиевский, Т. Г.Бондаренко, Е. И.Казеев, И. А. Касуан, В.И. Касуан. <https://docplayer.ru/71403002>. 2021. Дата обращения: 10.08.2023.
4. Клебелсберг, Д. Транспортная психология / Клебелсберг Д., под ред. В.Б.Мазуркевича. – М.: Транспорт, 2020.
5. Василенко, В.А. Психологические особенности водителя, как фактор безопасности дорожного движения // Молодой ученый. / Василенко В.А. – 2019. – №2.
6. Мишуринов, В.М., Надежность водителя и безопасность движения / Мишуринов В.М., Романов А.Н., 166, – М.: – Транспорт 2020 г.
7. Кычкин, И. С., Сивсев В. И. Школьная физика: второй закон Ньютона / И. С.Кычкин, В. И. Сивсев // Международный журнал экспериментального образования. - 2016. № 3-2. - С. 194-197.
8. Медведев, Б. В. Начала теоретической физики. Механика, теория поля, элементы квантовой механики / Б. В.Медведев. - М.: Физматлит, 2007.- С. 38.
9. Ягунд, Э.М. Определение моментов инерции твердых тел методом крутильных колебаний [Электронный ресурс]:[электрон. Мет.указание] / Э.М. Ягунд.-Казан. 2016. Режим доступа: <https://www.kgasu.ru/upload/iblock/9f2/2.pdf>. -Дата обращения: 17.08.2023.
10. Шадский, Г.В. Конструкторско-технологические особенности червячной передачи с цилиндрическим червяком[Электронный ресурс] / Г.В. Шадский, И.И.Феофилова // Журнал Тульский государственный университета.-2015.Режим доступа: <https://cyberleninka.ru/article/n/konstruktorско-tehnologicheskie-osobennosti-chervyachnoy-peredachi-s-tsilindric-heskim-chervyakom/viewer>. - Дата обращения: 17.08.2023.



TA'LIM IQTISODIYOTINING MAZMUN-MOHİYATI VA KONSEPTUAL ASOSLARI XUSUSIDA

Abduraxmonov Ibn-Sino Qodirjon o'g'li
Magistrlik ilmiy darajasini
olish uchun mustaqil izlanuvchi

Jahon mamlakatlari iqtisodiyotining tez fursatda rivojlanishi va ular o'rtasidagi raqobatning kuchayib borishi sharoitida ta'lim sohasining ijtimoiy - iqtisodiy taraqqiyotdagi strategik sohalardan biri sifatidagi ahamiyati tobora ortib bormoqda. "Bugungi kunga kelib "Inson kapitali" dunyo milliy boyligining 64 foizini tashkil etadi. Bu ko'rsatkich rivojlangan mamlakatlarda 70 foiz, o'rta daromadli mamlakatlarda 58 foiz, quyi daromadli mamlakatlarda 41 foizni tashkil etmoqda"[1].

Davlat umumiy iqtisodiyotini rivojlantirish, uni boshqarish va asosiy faoliyatini tashkil etish, insonning jismoniy va aqliy mehnatiga bevosita bog'liq hisoblanadi. Insonni ma'lum bir mehnat faoliyatini bajarishda foydalanuvchi qobiliyati esa ta'lim olish jarayonida hosil bo'ladi. Shu boisdan, asrlar davomida insoniyat ta'lim olishga va uni takomillashtirish istiqbollari uchun turli hil ko'rinishda sarmoya ajratishgan. Ta'lim sohasining rivojlanishi, ko'p jihatdan uni samarali moliyalashtirish va optimal boshqaruv darajasiga bog'liq.

Har qanday faoliyat sohasi singari, ta'lim ham o'z iqtisodiyotiga ega. Mazkur, iqtisodiyot fanining yangi yo'nalishi hisoblanib, jadal rivojlanayotgan sohasi "**Talim iqtisodiyoti**" deb nomlanadi. Ta'lim iqtisodiyoti tushunchasini anglab yetish uchun avvalo, ta'lim va iqtisodiyot so'zlari bilan o'zaro bog'lash zarur[2].

Ta'lim - bilim berish, malaka va ko'nikmalar hosil qilish jarayoni, kishini hayotga va mehnatga tayyorlashning asosiy vositasi. Ta'lim jarayonida ma'lumot olinadi va tarbiya amalga oshiriladi. Ta'lim tor ma'noda o'qitish tushunchasini anglatadi. Lekin u faqat turli tipdagi o'quv yurtlarida o'qitish

Ushbu maqolada ta'lim tizimidagi iqtisodiyotning mazmun-mohiyati bugungi rivojlangan mamalakatlar ta'lim tizimidagi keng qamrovli tajribalar asosida mamlakatimiz ta'lim iqtisodiyoti nechog'liq yuqori tajribali malakali kadrlarni ishlab chiqishdagi muxim roli tahlil qilib o'tilgan

jarayonini emas, oila, jamiyat hayoti va boshqa sohalarda ma'lumot berish jarayonini ham bildiradi. Ta'lim jamiyat qurilishining muhim muammolarini hal qilish, jamiyatning moddiy-texnika bazasini yaratish, ijtimoiy munosabatlarni tarkib toptirish, yangi kishini tarbiyalashga yordam beradi.

Iqtisodiyot - cheklangan iqtisodiy resurslardan unumli foydalanib, insonlar uchun zarur bo'lgan hayotiy vositalarni ishlab chiqarish va yetkazib berishga qaratilgan va chambarchas bog'liqlikda amal qiladigan faoliyatlar birligidir. Iqtisodiyot fan sifatida esa, turyoli-xil cheklangan resurslardan foydalanib, jamiyat ehtiyojlarini qondirish bilan bog'liq bo'lgan, xo'jalik yuritish jarayonida odamlar o'rtasida vujudga keladigan munosabatlar haqidagi bilimlar majmui hisoblanadi.

Ta'lim va iqtisodiyot so'zlarining ma'nosidan kelib chiqqan holda: ta'lim iqtisodiyoti - ta'lim sohasida va uning qismlarida yaratilgan tovarlarni ishlab chiqarish, taqsimlash, ayirboshlash va iste'mol qilish bilan bog'liq munosabatlarni o'rganadigan fan sifatida belgilanishi mumkin[3]. Mazkur ta'rifdan kelib chiqib, ta'lim iqtisodiyoti - ta'lim sohasidagi iqtisodiy kategoriyalar va qonuniyatlarning o'ziga xosligini o'rganuvchi va aniqlaydigan, unda sodir bo'layotgan jarayonlarning mohiyatini tahlil qiluvchi va ularning harakatlantiruvchi kuchlarini ochib beruvchi fan sifatida qaraladi.

Bugungi kunda dunyoning ko'plab ta'lim muassasalarida "**Ta'lim iqtisodiyoti**" yoki "**Ta'lim iqtisodiyoti va menejmenti**" deb nomlanuvchi fanlar o'rganilmoqda. Biroq yaqin vaqtlarga qadar, ta'lim iqtisodiyoti yagona fan sifatida o'rganilmagan va umumiy iqtisodiyot predmeti sifatida tahlil etilgan. Shunga qaramasdan ko'plab olimlar Mazkur iqtisodiy yo'nalishni turlicha talqin qilib o'rganib chiqishgan.

Jumladan, klassik iqtisodiy nazariya asoschilari: U.Petti, A.Smit asarlarida "Inson kapitali konsepsiyasi"ning shakllanishiga asos solishgan. Ular birinchi bo'lib mamlakat va uning aholisi boyligini oshirishda: insonning bilimi, aqliy qobiliyati va mehnatining ahamiyati haqidagi g'oyalarni fanga kiritdilar. Ular buni milliy boyluk nuqtai nazaridan ko'rib chiqdi. Bir tomondan, mamlakat boyligining o'sishining eng muhim omili, ikkinchi tomondan uning ajralmas qismi sifatida baholashdi. A.Smit ishlab chiqarishning moddiy omiliga nisbatan inson

qobiliyatlarining ustun ekanligini ta'kidladi. Uning takidlashicha: "Mehnat unumdorligini oshirish, birinchi navbatda, ishchining aqliy salohiyatiga va epcilligi mahoratiga, so'ngra u ishlaydigan mashina va asboblarni takomillashtirishga bog'liq" deb o'z asarlarida yozib qoldirdi[4].

Inson kapitali (*inglizcha: human capital*) - bu shaxslar va umuman jamiyatning turli ehtiyojlarini qondirish uchun foydalaniladigan bilim, ko'nikma va qobiliyatlar to'plami. Bu atama birinchi marta 1958 yilda amerikalik iqtisodchi J.Minser tomonidan qo'llanilgan, keyinchalik 1961 yilda T.Shuls va 1964 yildan boshlab G.Bekker bu g'oyani ishlab chiqdi va inson kapitaliga investitsiyalar samaradorligini asoslab berdi va inson xatti-harakatlariga iqtisodiy yondashuvni shakllantirdi[5]. Mazkur olimlar har qanday fan kabi ta'lim iqtisodiyotini ochiq berishda turli metodlardan foydalanishgan. Masalan: ilmiy abstraksiya usuli; analiz va sintez; induksiya va deduksiya; tarixiy va mantiqiy usullardan foydalanishgan[6].

G.Bekker T.Shulsga ko'ra, inson kapitali - har bir insonning ishlab chiqarish va daromadlar o'sishiga ta'sir etuvchi bilim, qobiliyat va motivatsiyalar zaxirasi sifatida izohlaydi. Tor ma'noda kapitalning shakllaridan biri ta'limdir. Keng ma'noda inson kapitali ishlab chiqarishda ishchi kuchini o'qitish va ta'lim xarajatlari, sog'liqni saqlash xarajatlari, migratsiya va narxlar va daromadlar to'g'risidagi ma'lumotlarni qidirish orqali, odamlar uchun investitsiyalarni shakllantirish tushuniladi.

O'zbekistonlik tadqiqotchi N.Norqobilov o'zining maqolasida ta'lim tizimining ahamiyatini, ayniqsa inson kapitali yuzasidan quyidagi fikrlarni bayon qiladi[7]:

- *inson shaxsini taraqqiy ettirish, takomillashtirish, uni ma'naviy, axloqiy, badiiy jihatdan rivojlantirish, ma'naviy, komil, har tomonlama barkamol inson bo'lib yetishishiga yordam berish;*
- *iqtisodiy vazifani bajarib, malakali ishchi kuchini takror ishlab chiqarish;*
- *jamiyat ishlab chiqaruvchi kuchlarining bosh elementi bo'lgan ishchi kuchiga bevosita va faol ta'sir ko'rsatish ularning tabiatini o'zgartirish va yaxshilashdir.*

Iqtisodiyotni modernizatsiyalash va diversifikatsiyalash sharoitida, ta'lim tizimi



o'zining faoliyati nuqtai nazaridan ikki muhim vazifani bajaradi. Bular:

- birinchidan, inson shaxsini taraqqiy ettirish, takomillashtirish, uni ma'naviy, axloqiy, badiiy jihatdan rivojlantirish, ma'naviy komil, har tomonlama barkamol inson bo'lib yetishishiga yordam berish;
- ikkinchidan, iqtisodiy vazifani bajarib, malakali ish kuchini takror ishlab chiqarish. Jamiyat ishlab chiqaruvchi kuchlarining bosh elementi bo'lgan ishchi kuchiga bevosita va faol ta'sir ko'rsatish ularning tabiatini o'zgartirish va yaxshilashdir.

Shuning uchun ham ta'lim tizimiga mablag' sarflash inson kapitalini investitsiyalash hisoblanib, eng samarali va kafolatlangan, jozibadorligi yuqori bo'lgan investitsion sarfdir[8].

Bugungi kunda ta'lim iqtisodiyoti ijtimoiy-gumanitar fanlar doirasida yangi o'zining zamonaviy ko'rinishi bilan fan sifatida tanilmoqda. Ta'lim iqtisodiga oid ko'plab kitoblar, maqolalar, akademik jurnallarda, siyosiy jurnallarda va boshqa ilmiy nashrlarda chop etilayotgan asarlarda: ta'lim siyosati tahlili, ta'lim moliyasi, inson kapitali nazariyasi, ta'lim ishlab chiqarish funksiyalari, ta'lim natijalari hamda ta'lim va iqtisodiy rivojlanish o'rtasidagi munosabatlar kabi sohadagi keng ko'lamli mavzularni qamrab oladi.

M.Lovenhem va S.Turner o'z asarlarida "ta'lim iqtisodiyoti nazariyasi" bo'yicha yangicha qarashlarni ilgari surishgan va Mazkur yo'nalishda dunyo olimlari tomonidan o'tkazilgan tadqiqotlarni tahlil qilib quyidagicha ta'rif bergan:

Ta'lim iqtisodiyoti - bu o'quvchilarning bilim olish va rivojlanish jarayoniga ta'sir etuvchi omillar majmuasi. Xususan, ta'lim o'quvchilarning bilim va ko'nikmalarini hosil qilish uchun o'qituvchilar, kitoblar, o'qishdagi sinfdoshlar, o'quv dasturi, moddiy-texnik materiallar va boshqa omillarni birlashtiradi. Ularning fikricha, "O'qituvchilar, kitoblar va boshqalar ta'limga kirish, o'quvchilarning o'rganishi esa ta'lim natijasidir. O'rganish shaxslar uchun o'ziga xos ahamiyatga ega bo'lishi mumkin bo'lsada, maktabda o'rganilgan bilim va ko'nikmalar mehnat bozoridagi mehnat unumdorligini oshirishi va o'z navbatida ish haqini oshirishi mumkin".

Ta'limga kiritilgan hissalar - shaxsning qobiliyati yoki bilimni shakllantirishga hissa qo'shadigan har qanday omillar yoki manbalar.

Ta'lim natijasi - ta'lim jarayonida ishtirok etish natijasida ega bo'lgan har qanday bilim, ko'nikma yoki xususiyat[9].

S.Bredli va K.Grin asarlarida quyidagicha fikr bildirishgan: "Ta'lim iqtisodiyoti - bu ta'limning turli tomonlarini, jumladan, ishlab chiqarish, taqsimlash va iste'molini tahlil qilish uchun iqtisodiy tamoyillar va metodologiyalarni qo'llaydigan fan sohasi. U shaxslar, hukumatlar va jamiyatlarning xarajatlar, foyda, rag'batlantirish va natijalar kabi omillarni hisobga olgan holda ta'lim bilan bog'liq qarorlarni qanday qabul qilishini o'rganadi[10].

Tatqiqotchitomonidanta'limiqtisodiyotiga oid ko'plab adabiyotlarni tanishib chiqish orqali Mazkur atamaga quyidagicha ta'rif beriladi: Ta'lim iqtisodiyoti - ta'limning iqtisodiy jihatlarini, jumladan, ta'limga bo'lgan talabni, ta'limni moliyalashtirish va yetkazib berishni, turli ta'lim dasturlari va siyosatlarining qiyosiy samaradorligini o'rganadigan amaliy iqtisodiyotning bir bo'limidir. Ta'lim va bandlik o'rtasidagi munosabatlarga oid ishlardan kelib chiqqan holda, iqtisodiyotning ushbu bo'limi bugungi kunda ta'lim bilan bog'liq deyarli barcha sohalarni qamrab oladi.



Shu bilan birga, turli yondashuvlarga asoslanib, masalan, J.Mincerning yondashuviga asoslanib, ta'limning daromadliligi universitet ta'limidan olingan xarajatlar va daromadlarni taqqoslash orqali baholanadi[11].

Ta'lim iqtisodiyotining vazifalari quyidagilardan iborat:

- ta'limning mamlakat xalq xo'jaligidagi

o'rnini belgilash;

- ta'lim sohasida iqtisodiy qonunlarning amal qilish xususiyatlarini o'rganish;

- ta'lim sohasida iqtisodiy jarayonlar va hodisalar o'rtasidagi iqtisodiy qonuniyatlar va sabab-oqibat munosabatlarini o'rnatish;

-ta'lim muassasalari faoliyati samaradorligini oshirishga, shuningdek, ta'lim xizmatlari sifatini oshirishga xizmat qiluvchi omillarni izlash va tahlil qilish.

Ta'lim sohasida yaratilgan tovarlarni ishlab chiqarish, taqsimlash, almashish va istemol qilish bilan bog'liq iqtisodiy munosabatlar va jarayonlar darajasini Rus olimi Amirov R.A. o'z maqolasida quyidagicha tasniflagan (rasmda)[12].

Xulosa qilib aytganda, ta'lim sohasining asosiy iqtisodiy vazifasi- iqtisodiyotning barcha tarmoqlari uchun inson kapitali va yuqori malakali kadrlarni doimiy ishlab chiqarishdir.

Umuman olganda, ta'lim iqtisodiyoti ta'lim tizimlari va iqtisodiy natijalar o'rtasidagi murakkab o'zaro ta'sirlar haqida qimmatli tushunchalar beradi, siyosatchilar, o'qituvchilar va shaxslarga ta'limga investitsiyalar va ta'lim bilan bog'liq siyosat yuritishda, asosli qarorlar qabul qilishda yordam beradi.

TALIM IQTISODIYOTI DARAJALARI

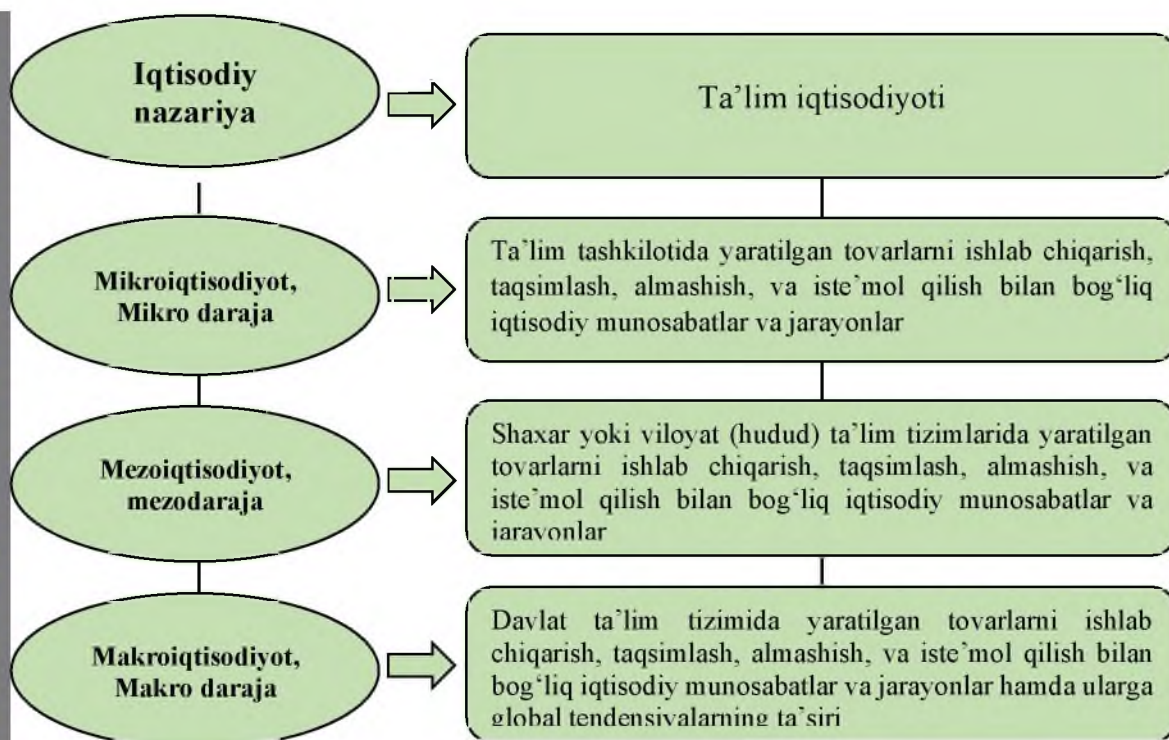

Сущность экономики образования и концептуальных основ

В статье анализируется сущность экономики в системе образования на основе обширного опыта современных систем образования развитых стран, так как экономика образования любой страны играет важную роль в подготовке высококвалифицированных кадров.

The essence of the educational economy and on the basis of the concept

In this article, the essence of the economy in the educational system is analyzed on the basis of extensive experience in the educational system of today's developed mamalakats.



FOYDALANILGAN MANBALAR

1. Балкизова Х.Ю. “Мировой рынок образовательных услуг высшей школы” - Москва, “Вестник университета” №6 2017 год. -С. 131.
2. Lovenheim M., Turner S. “Economics of Education” - New York, “Woth Publishers”, 2018 у. -Р.69.
3. Абрамова Н.С. “Сущность экономики образования” – Челябинск, “Образовательная социальная сеть”, 2019г.
4. Петти У. “Экономические и статистические работы”, - Москва, “Директ-Медиа”, 2007г., Смит А. “Исследование о природе и причинах богатства народов” – Лондон, “Lectures on Jurisprudence”, 1956г.
5. Mincer J. “Investment in Human Capital and Personal Income Distribution”, - New York, “Wayback Machine”. Journal of Political Economy, 1958 у., Shultz T. “Human Capital in the International Encyclopedia of the Social Sciences” - New York, “Free Press”, 1968у., Becker G.S. “Investment in Human Capital: A Theoretical Analysis” – Chicago, “Journal of Political Economy”, Part 2. 1962у.
6. Қаранг: Кендрик Д. “Экономический рост и формирование капитала”, “Вопросы экономики”, 1976г., “Совокупный капитал США и его функционирование”, - Нью-Йорк, “Прогресс”. 1976г.
7. Норқобилов Н. “Таълим тизимини бюджетдан ташқари молиялаштириш ва кадрлар тайёрлашда маркетингнинг ўрни” – Тошкент, “Замонавий таълим журнали”, 2017й. –Б.36-41.
8. Норқобилов Н. “Таълим тизимини бюджетдан ташқари молиялаштириш ва кадрлар тайёрлашда маркетингнинг ўрни” – Тошкент, “Замонавий таълим журнали”, 2017й. -Б 37.
9. Lovenheim M., Turner S. “Economics of Education” - New York, “Woth Publishers”, 2018у. -Р.70-74.
10. Steve B., Colin G. “The Economics of Education: A Comprehensive Overview” – New York, “Elsevier Academic press”, 2020у. -Р.76-82.
11. Қаранг: Sungard M. “Essays on the Economics of Education” – Massachusetts, “Doctoral dissertation, Harvard University Graduate School of Arts and Sciences” 2021у.
12. Амиров Р.А. “Образование в экономике и экономика образования” – Москва, “Экономическое возрождение России” № 4 (66) 2020г.





ИМИТАЦИОННОЕ МОДЕЛИРОВАНИЕ КАК ОСНОВА ЭФФЕКТИВНОГО ОБРАЗОВАНИЯ В СФЕРЕ ТЕХНИЧЕСКИХ ДИСЦИПЛИН

В статье рассмотрена актуальность применения имитационного моделирования в качестве основного элемента процесса преподавания технических дисциплин. Осуществлена попытка создания универсального подхода к проведению практических занятий с использованием программного обеспечения Anylogic.

Имитационная модель, педагогическая технология, учебный процесс, метод, подход, образование, anylogic, моделирование.

Абдуллаева Асила Олимовна
докторант, Каршинский государственный университет
asilaabdullaeva408@gmail.com

Изменения в современном образовании, появление новых знаний в различных областях науки, обновление производственных процессов и быстрое распространение информационных технологий требуют улучшения качества подготовки специалистов в технических областях. Современные образовательные концепции, такие как Стратегия «Узбекистан-2030»[1], акцентируют внимание на необходимости обновления системы образования, чтобы она могла стать основой для динамичного экономического роста и социального развития. В связи с этим в сфере высшего образования изучаются вопросы обновления содержания профессионального образования и определяется роль современных технологий обучения для повышения его качества.



Появляется ряд противоречий, включая разрыв между увеличивающимися требованиями государства к специалистам, способным конкурировать на рынке труда, и недостаточной профессиональной и личностной подготовкой выпускников высших учебных заведений для выполнения своих профессиональных обязанностей в новых общественных условиях.

Перед каждым специалистом возникает вопрос о том, как качественно и результативно решать проблемы в нефтегазовой отрасли. Недостаточно изучать свою специальность только теоретически, для повышения качества знаний и наработки опыта необходима практическая работа. Но, к сожалению, в высшем учебном заведении невозможно приобрести достаточные навыки из-за отсутствия необходимых для этого условий и оборудования. Следовательно для достижения успеха в решении текущих образовательных задач необходимо применять инновационные методы, внедрять современные технологии и модернизировать существующий процесс обучения.

В различных областях, таких как политика, экономика, проектирование, исследования, обучение и практика в последние годы широко применяется имитационное моделирование. Однако имитационное моделирование в качестве метода подготовки в сфере нефтегазовой промышленности в настоящее время не применяется в должной мере.

Метод имитационного моделирования уже доказал эффективность применения в области образования. Многие специалисты осознали, что метод имитационного моделирования может достаточно успешно применяться при подготовке к будущей профессиональной деятельности специалистов [2].

Имитационное исследование аналогично традиционному методу исследования, однако, необходимо подчеркнуть, что имитационный метод позволяет исследовать системы, которые сложно представить или реализовать в жизни. Применение данного метода предоставляет возможность прогнозирования работы различных систем, кроме того, помогает выявить

недостатки системы, которые могут возникать в экстремальных ситуациях. Подобный эксперимент более экономичен и способен дать быстрый результат.

Применение имитационного моделирования позволяет исследователю создать реалистичное отображение окружающей действительности в ситуациях, когда объект и предмет исследования настолько сложны, что с трудом поддаются описанию на базе математических уравнений или других количественных показателей. При проведении имитационного моделирования структура моделируемой системы точно отражена в созданной модели, а её функционирование и взаимодействие элементов воспроизводятся в этой модели. Следовательно для построения имитационной модели необходимо анализировать структуру системы и разрабатывать функциональную модель с учетом динамических параметров.

Эффективность применения методов имитационного моделирования в высшем образовании определена увеличением активности учебного процесса, стремлением к достижению высоких результатов обучения при оптимизации затрат за счет использования новых технологий [3]. Все педагогические технологии, внедряемые в университете, должны быть направлены на подготовку студентов к реальной профессиональной деятельности. Этот принцип отражен в концепции компетентностного подхода в обучении, где усилия преподавателя должны быть направлены на развитие конкретных компетенций, необходимых специалисту. Такой подход позволяет перенести основное внимание с теории на практику и избежать ситуации, когда образование становится самоцелью.

Необходимо особо выделить, что идеи о пересмотре подходов к обучению в высшей школе в пользу использования реальных ситуаций возникли у представителей педагогической и образовательной системы уже в 1980-х годах. В то время отечественные педагоги высказывали мнение о необходимости внедрения активно-игровых, ситуационных и коммуникативных методов работы со студентами в вузах, а также подчеркивали,

что подготовка будущих специалистов должна быть ориентирована на проблемно-деятельностный подход[4].

В контексте вузовского образования понятие «имитационное моделирование» может быть рассмотрено как в узком, так и в широком смысле. В узком смысле имитационное моделирование тесно связано с VR/AR-симуляцией и представляет собой практически идентичные методы моделирования. Как правило, имитационное моделирование является методом, использующим виртуальную реальность для улучшения обучения и ускорения приобретения практических навыков в различных сферах деятельности. В нашем случае такой тип моделирования используется для оптимизации методики преподавания специальных дисциплин для студентов технических специальностей, а именно нефтегазовой промышленности. Предметом, изучаемым в рамках эксперимента, являются машины и оборудование нефтегазовой промышленности. Безусловно, для расчета, построения конструкций, проектирования каких-либо аппаратных процессов важно иметь достаточные навыки и четкое представление о предмете. Традиционными методами невозможно добиться ожидаемого успеха.

Необходимо обратить внимание на ключевые аспекты имитационного моделирования[5], учесть особенности применения данного метода при исследовании технологических процессов машин и оборудования, применяемого в нефтегазовой сфере.

Алгоритм имитационного моделирования состоит из двух основных этапов, а именно из конструирования модели на компьютере и проведения с ней экспериментов. Для выполнения этих этапов необходимы специальные методы, которые следует детально разработать. Например, на первом этапе необходимо провести тщательное информативное исследование, разработать всю необходимую документацию и применить её в процессе реализации на модели. Второй этап должен включать в себя использование методов планирования эксперимента с учётом особенностей

технологической имитации.

Затем, следуя логике и принципам системы, необходимо выделить две основные задачи имитационного эксперимента:

- Понимание специфики действия исследуемой системы при недостатке необходимой информации о ней.
- Оценка возможных стратегий управления плохо изученной системой.

Особо подчеркнём, что имитационное моделирование применяется для изучения сложных систем. Термин «сложность» является относительным и зависит от точки зрения исследователя на объект моделирования. Укажем несколько признаков «сложности» системы:

- присутствие обширной сети взаимосвязей и взаимодействий между элементами;
- трудоемкость функций, воспроизводимых системой;
- способность разбора одной системы на несколько подсистем, то есть декомпозиция;
- наличие связи с внешней средой и функционирование при воздействии случайных элементов.

Некоторые указанные признаки включают в себя субъективную оценку. Однако понятно, почему большое количество математических программ относят к сложным системам и поэтому используют метод имитационного моделирования[6].

Примером эффективного инструмента имитационного моделирования является российский программный продукт Anylogic, который обеспечивает возможность создания моделей на основе различных подходов, таких как процессный (дискретно-событийный), системно-динамический и агентный подходы.

Anylogic предоставляет возможность создания моделей различной сложности, вместе с тем, обладает обширным анимационным потенциалом, который не требует специальных знаний программирования. Данная электронная платформа позволяет создать наглядные



модели для анализа различных процессов, аппаратов, конструкций и других тому подобных систем с использованием как встроенных графиков, так и 2D и 3D моделей[7].

На указанной платформе моделирование потоков позволяет пользователям создавать модели для перевозки и хранения сыпучих материалов, жидкостей и газа. Она включает элементы для точного моделирования работы резервуаров, трубопроводов, конвейеров и их сетей, а также отслеживания партий грузов. С помощью этой платформы можно легко отображать характеристики потоков, такие как скорость и пропускная способность, что позволяет выявлять узкие места, прогнозировать простои и оптимизировать операционные процессы.

Имитационная исследовательская работа предусматривает разработку специальной методики преподавания применения высокотехнологичных машин и оборудования нефтегазовой отрасли и включает в себя нижеперечисленные пункты:

- *Создание группы методов активного обучения с алгоритмом ее обоснования;*
- *Разработка учебных материалов с использованием новых технологий;*
- *Подготовка аудитории (лаборатории);*
- *Составление плана занятия;*
- *Тестирование программного обеспечения;*
- *Использование интерактивных методов образования;*
- *Перечень вопросов для проверки знаний студентов по изученному материалу.*

Основной задачей исследования является правильный подбор группы методов для эффективного обучения студентов технического профиля. В отобранной группе методов используются игровые (разыгрывание ролей, деловые игры, игровые занятия на моделях машин) и неигровые подходы (имитационные упражнения, МАСТАК-технология, мозговая атака), которые

помогают выявить фундаментальную и инновационную направленность студентов, а также оценить их готовность к новшеству через этапы адаптации к новому, изменения в результативности, отрицание неактуальных стандартов профессиональной деятельности и другие аспекты. Кроме того, благодаря выбранной интерактивной технологии обучения (игры, кейсы, игровое проектирование и т.п.) можно развить базовую подготовленность студента; создать условия, способствующие психологической решимости к применению усвоенных умений и полученных навыков для практической деятельности.

Использование вышепредложенного подхода с использованием имитационной модели будет способствовать получению знаний и развитию навыков студентов в работе с программным обеспечением, таким как AnyLogic, кодами на языке Java, а также с помощью созданных в них анимационных моделей, включающих в себя различные схемы, гистограммы, графики и т.п., можно получить зрительное представление об изучаемом материале. Данный метод разрешит значительно улучшить образовательный процесс и проведение практических занятий за счет применения современных информационных технологий и грамотно подобранной методики преподавания. Кроме того данный метод наглядно иллюстрирует эффективность применения имитационных моделей в процессе преподавания и позволяет заметно ускорить процесс освоения большого объема необходимой информации.

Ushbu maqolada imitatsion modellashtirishdan texnik fanlarni o'qitishda asosiy element sifatida foydalanishning dolzarbligi muhokama qilinadi. Anylogic dasturiy ta'minotidan foydalangan holda amaliy mashg'ulotlarni o'tkazish uchun taxminiy universal yondashuv yaratilgan.

Imitatsion model, ta'lim texnologiyasi, o'quv jarayoni, usul, yondashuv, ta'lim, anylogic, modellashtirish.



This article discusses the relevance of using simulation modeling as a main element in teaching technical disciplines. Presumably, a universal approach to conducting practical training using Anylogic software has been created.

Simulation model, educational technology, educational process, method, approach, education, anylogic, modeling.

SIMULYATSIYA MODELLASHTIRISH TEXNIK FANLARNI SAMARALI O'QITISHNING ASOSI SIFATIDA

ИСПОЛЬЗОВАННАЯ ЛИТЕРАТУРА

1. Указ Президента Республики Узбекистан от 11.09.2023 г. № УП-158 «О стратегии «Узбекистан – 2030»» // <https://lex.uz/ru/docs/6600404> (дата обращения: 18.02.2024).
2. Гордиенко Т.П., Марченко С.Г. Имитационное моделирование как перспективный метод повышения качества образования // Современное педагогическое образование: науки об образовании: научный журнал №4 2023 [СПО].
3. Агафонов, С. В. Методика профессионально-прикладной физической подготовки студентов управленческих специальностей вузов на основе имитационной игровой технологии / С. В. Агафонов, М. М. Шестаков // Педагогико-психологические и медико-биологические проблемы физической культуры и спорта. – 2016. – № 4. – С. 54–55.
4. Петров, В. С. Применение современного дидактического моделирования в целях формирования профессиональных компетенций обучающихся в вузе / В. С. Петров, А. М. Переплетов // Система ценностей современного общества. – 2012. – № 23. – С. 329.
5. Имитационное моделирование производственных систем / под общ. ред. А.А. Вавилова // – М.; Берлин: Машиностроение: Техника, 1983. – 416 с.
6. Ямпольский Л.С. Оптимизация технологических процессов в гибких производственных системах / Л.С. Ямпольский, М.Н. Полищук // К.: Техника, 1988. – 175с.,
7. Тимченко В.С. Оценка достаточности перерабатывающей способности распределительного склада тарно-штучных грузов методом имитационного моделирования // Вестник транспорта Поволжья. – 2015. – №2. – С. 64-68.





Mazkur maqola jadidchilik harakatining rahnamosi, buyuk ma'rifatparvar Mahmudxo'ja Behbudiyning huquqiy qarashlariga bag'ishlangan. Ushbu masala mohiyatini ochib berishga Mahmudxo'ja Behbudiyning asar va maqolalaridagi fikrlari ilmiy tahlil etilgan.

Jadid, ilm, ma'rifat, maktab, millat, taraqqiyot, qonun, huquq, huquqshunos.

MAHMUDXO'JA BEHBUDIYNING HUQUQIY QARASHLARI

Ergasheva Mavluda Zulqandar qizi
*yuridik fanlar nomzodi, dotsent,
O'zbekiston Respublikasi Jamoat xavfsizligi
universiteti mustaqil izlanuvchisi*

Mamlakatimiz Prezidenti Shavkat Mirziyoyev haqqoniy ta'kidlaganidek:
***"Mamlakatimizda uchinchi Renessansni XX asrda ma'rifatparvar jadid bobolarimiz amalga oshirishlari mumkin edi. Nega deganda, bu fidoyi jonkuyar zotlar butun umrlarini milliy uyg'onish g'oyasiga bag'ishlab o'lkani jaholat va qoloqlikdan olib chiqish, millatimizni g'aflat botqog'idan qutqarish uchun bor kuch va imkoniyatlarini safarbar etdilar. Shu yo'lda ular aziz jonlarini ham qurbon qildilar."* [1].**

Darhaqiqat, Turkiston jadidchilik harakatining darg'alaridan, buyuk ma'rifatparvar Mahmudxo'ja Behbudiy o'z davrida insonning ma'naviy va madaniy rivojlanishi uchun zarur bo'lgan –ilm olish huquqi va uni kafolatlash borasida qimmatli fikrlar bildirgan va dolzarb muammolarni ilgari surgan.

Mahmudxo'ja Behbudiy millat va mamlakat taraqqiyoti uchun xalq orasida ilm-fanni keng yoyish, ommani savodxon-ma'rifatli qilish, diniy va dunyoviy bilimlardan bahramand qilish nihoyatda zarurligini teran anglagan edi va bu borada alohida fidoyilik bilan sa'y-harakat qildi.

Mutafakkir ilmning jamiyat taraqqiyotidagi roliga nihoyatda yuksak baho berar ekan, musulmonlarni, turkistonliklarni diniy va dunyoviy ilmlardan, zamonaviy fan yutuqlaridan bahramand bo'lishga chaqiradi: "Turkistonda bu boradagi ishlar yomon ahvoldadir, har kim o'z manfaati, foydasi va shaxsiy ishlari bilan band, diniy va dunyoviy ishlarni istiqboli, millat va mamlakat rivoji uchun qayg'uradigan va harakat qiladigan inson yo'q. Mahalla va qishloq xalqlariga diqqat bilan qaraylik. Avomlik, ilmsizlik naqadar ko'paygan. Biz musulmonmiz. Musulmonlikka ilm va amal lozim. O'qimoq kerak, nima uchun boshqa millatlarda yuzga bir nafar savodsiz

yo'q ekan, bizda yuzga bir nafar savodlik yo'q?

Mahmudxo'ja Behbudiy "Millatlar qanday taraqqiy etarlar?" nomli maqolasida yozishicha, taraqqiy qilayotgan millatlarning ulamosizamondan xabardor bo'lib, o'z millatini "masoliha zamoniya"si (rivojlanishning zarur ashyosi- M.E.) bilan ta'minlashga sa'y-harakat qiladi, millatni ko'tarmoq, rivojlantirmoq uchun mol -mulk bilan g'ayrat qilib pul ajratishni va sarflashni, homiy bo'lishni millat mulkdorlariga taklif va tashviq qiladi, tushuntiradi. Har bir millat ziyolisi va olimi millat uchun so'zlaydi, yozadi va milliy ehtiyoj va taraqqiyotni o'z xalqiga, fuqarosiga bildiradi. Mamlakat mulkdorlari o'z millatlarini rivojlantirish yo'lida mablag' sarflaydilar, masalan, yangi usuldagi zamonaviy maktablar barpo etib, unda har tomonlama rivojlangan, barkamol avlodni shakllantirishga harakat qiladilar. Hukumatni o'rta va oliy maktablarda o'qiyotgan o'z millati bolalariga homiy qiladilar, nochor millatdoshlarini ham diniy va dunyoviy maktablarga berib, ularni o'z xarajatlari bilan o'qitadilar [2].

Mahmudxo'ja Behbudiy millatimiz va xalqimiz ravnaqi nuqtai nazaridan mentalitetimizdagi ayrim qusurlarni jahon xalqlari bilan taqqoslaydi. Millatning dardiga mulkdorlarimizning homiyligi, aniqrog'i, ma'rifiy homiyligi darmon bolishni uqtiradi.

Mahmudxo'ja Behbudiy xalqni savodli, ma'rifatli qilish uchun jadid maktablarini ishonchli vosita deb biladi. Matbuotni esa ma'rifatni yoyish quroli sifatida qaradi va uning kuchidan unumli foydalandi. Behbudiyning ma'rifiy qarashlari, ta'lim-tarbiya uyg'unligi uchun kurash masalalari uning o'zi bevosita ham noshir, ham muharrir sifatida tashkil etgan "Samarqand" gazetasi va "Oyna" jurnali sahifalarida o'z aksini topdi [5,16-b]. "Oyna" jurnali ma'rifat va madaniyat tarqatishda juda katta xizmat qildi. Unda millat va uning haq-huquqlariga, tarixiga, til-adabiyot masalalariga, dunyo ahvoliga doir qiziqarli maqolalar, bahslar berib borildi. Behbudiy ilmu ma'rifat xalq ommasi tomonidan o'zlashtirib olingandagina Ijtimoiy taraqqiyotga hal qiluvchi kuchga aylanadi, deb fikr yuritadi. [7,50-b].

Mahmudxo'ja Behbudiy barcha harakat va xarajatlarni ilm-fanni rivojlantirish yo'lida sarflash zarurligini uqtiradi. U jamiyat taraqqiyoti uchun maktablarda dunyoviy fanlarni o'qitmoq nihoyatda zarurligini teran tushungan holda: "Boshqa millatlarga

qaralsa ko'rilurki, muntazam maktablari bor va avval maktabda diniy ilm ustida dunyoviy ilm va fanlar ham o'qilur, chunki dunyoda turmoq uchun dunyoviy fan va ilm lozimdir, zamona ilmi va fanidan bebahra millat boshqa millatlarga poymol bo'lur", deydi [6, 68-b].

Mahmudxo'ja Behbudiy yozadi: "Boshqa millatning yosh bolalari maktabda, lekin bizniki hammolikda. Boshqa millat ulamosiga tobe ekan, bizni ulamo bil'aks avomga tobedir? Buning oxiri xarobdir, yigirma, o'ttiz sanadan so'ng yana yomonroq bo'lur, musulmonlik ilm va odob bilan qoim, millat axloq, fazl va hunar bilan boqiy qoladi" [2].

Mahmudxo'ja Behbudiy jamiyatdagi mavjud illatlarni keskin tanqid qilar ekan, bu illatlardan qutilish yo'llarini ham ko'rsatib beradi. Qizig'i shundaki, Behbudiyning bu ko'rsatmalari o'z zamonasi uchun naqadar muhim bo'lgan bo'lsa, bozor iqtisodiyotiga o'tgan yangi O'zbekiston xalqi uchun ham shunchalik asqatadigan mohiyatga ega.

Mahmudxo'ja Behbudiy jadidchilik harakatining rahnamalaridan biri sifatida mamlakatda maktab - madrasa, millat islohi zarurligini uqtiradi. "...millatni diniy ilm va dunyoviy ilm-fanlar o'qimoq uchun targ'ib qilmoq kerakdir. Diniy va dunyoviy ilmu fanlarning o'rni maktab va madrasadir" [6, 66-b].

Taniqli nemis olimasi Ingeborg Baldauf o'zining "XX asr o'zbek adabiyotiga chizgilar" asarida Mahmudxo'ja Behbudiyning millat va mamlakat taraqqiyoti uchun xalq orasida ilm-fanni keng yoyish ularni savodxon qilish, zamonaviy fan asoslaridan bahraman qilish kabi ilg'or g'oyalari jahoniy mohiyatga ega ekanligini ta'kidlaydi.

Mahmudxo'ja Behbudiyning har bir fikr-g'oyasi uning chinakam jadid, ya'ni yangilikparvar shaxs bo'lganligini tasdiqlaydi. Uning fikricha, o'zbek xalqi ilm- fanni ravnaq toptirish evazigagina jahonning mutaraqqiy mamlakatlari va xalqlari bilan bo'ylashish baxtiga musharraf bo'lishi mumkin.

Mutafakkir yozadi: "... biz turkistonliklar yakka va tanho yashab, boshqalar bilan muomala va munosabatimiz yo'q edi. Endi zamon o'zgarib, boshqa millatlar bilan mahlut (aralash-M.E.) bo'ldik, shariat va urf-odatlarimiz ustiga qonun va Ovrupo odatlarini bilmoqqa majburmiz. Qonun va Ovrupo odatlarini bilmaganlik uchun mulkdorlarimiz, qozi va milliy ulamolarimiz, aholimiz ko'p tashvish va zarar ko'radilar. Ilgarigi davrda



faqat shariatni bilmoq kifoya edi. Endi qonunni ham bilmoq zarurdir” [4]. Mahmudxo‘ja Behbudiy milliy huquq maktabini yaratish, malakali yurist mutaxassislar tayyorlab yetishtirish millat, xalq, mamlakat ravnaqi uchun nechog‘liq ahamiyatga ega ekanligini o‘z davridayoq anglab yetgan va bu haqda o‘z asarlarida bong urgan. Uning bu sohadagi fikr-g‘oyalari hozirgi zamonamiz uchun ham dolzarbdir.

Mahmudxo‘ja Behbudiy qonunlarning inson va jamiyat hayotida tutgan o‘rniga alohida e‘tibor berar ekan, bu to‘g‘rida shunday deydi:

“... Turkiston musulmonlari shariat va odatlariga, o‘z zakun (qonun-M.E.) va dinlariga muvofiq tiriklik qilsinlar. Turkiston yahudiy, nasroniy va musulmonlari uchun hammalarining manfaatlarini e‘tiborga olaturg‘on qonunlar tuzilsin” [3].

Mahmudxo‘ja Behbudiy o‘zi yashagan davrda huquq ilmini mukammal egallagan, Vatan taraqqiyoti va millat farovonligi yo‘lida xizmat qiladigan huquqshunos xodimlarni davlatga tayyorlab berishda alohida e‘tibor beradi.

Uning ta‘kidlashicha, “shariat ilmi madrasalarga, qonun ilmi Rusiya dorilfununlariga o‘qilur. Dorilfununga kirmoq uchun, avvalo, o‘n sana gimnaziyaga o‘qimoq kerak. So‘ngra to‘rt sana dorilfununga o‘qib, keyin huquqshunos, mahkamalarda, davlat idoralarida turib, har bir huquqshunos o‘z millati, Vatani va davlatining manfaatlarini astoydil himoya qilishi lozim” [4].

Agar davlat dumasida biz Turkiston musulmonlaridan shunday huquqshunos vakil bo‘lganida edi, - deb yozadi Mahmudxo‘ja Behbudiy, - bizni din va millatimiz manfaatlarini muhofaza qilishga harakat qilardi, ammo, bunday yurist bizda yo‘q [4].

Shu bilan birga, u millat manfaatlarini himoya qila oladigan, oliy ma‘lumotli, huquqshunos mutaxassisligi bo‘yicha mukammal bilimlarga ega bo‘lgan advokatlar jamiyat uchun nihoyatda zarurligini uqtiradi.

Xulosa qilib aytganda, Mahmudxo‘ja Behbudiyning huquqiy merosini sinchiklab o‘rganib va tahlil qila borib, shunga ishonish mumkinki, uning inson huquq va erkinlari to‘g‘risidagi boy tafakkuri jamiyat ijtimoiy hayotidagi voqea-hodisalarni chuqur tushuna bilishi, o‘z davridagi ilg‘or g‘oyalarni to‘la anglab yetganligi va o‘zlashtirganligi natijasida, shuningdek, Sharq musulmon

mamlakatlari ma‘naviy merosini mukammal o‘rganib, G‘arb mamlakatlarining madaniyati bilan taqqoslash, chog‘ishtirish asosida shakllanganligi va rivojlanganligidan dalolat berib turibdi.

Mahmudxo‘ja Behbudiyning huquqiy masalalariga doir asarlarida inson huquq va erkinliklari, uning harnarsadan ustun turishiva muqaddas ekanligi, bu huquq va erkinliklarni hurmat qilish hamma uchun majburiy ekanligi, inson huquq va erkinliklarini kamsitish va poymol qilish – jinoyat hisoblanishi kabi ilg‘or g‘oyalar markaziy o‘rinda turadi.

Mahmudxo‘ja Behbudiy insonparvarlik tamoyillariga asoslangan, millati, dini, e‘tiqodi, jinsi, ijtimoiy ahvolidan qat‘iy nazar, fuqarolarning huquqlari va erkinliklari har tomonlama himoya qilinadigan adolatli, ma‘rifatli jamiyat barpo etish uchun nafaqat nazariy, shuningdek, amaliy tomondan ham katta kuch-g‘ayrat sarfladi, alohida fidoyilik ko‘rsatdi.

Mahmudxo‘ja Behbudiyning boy huquqiy bilimlari, qarashlari hozirgi davrda huquqiy demokratik davlat qurish va adolatli fuqarolik jamiyatini barpo etishda, qonuniylikni mustahkamlashda boy ma‘naviy-huquqiy asos bo‘lib xizmat qiladi. Uning boy huquqiy qarashlari kelajagi buyuk, mustaqil, Yangi O‘zbekiston taraqqiyoti uchun asqatuvchi muhim qadriyatdir.

Istiqlol sharofati bilan millat fidoyisi, buyuk ma‘rifatparvar jadid bobomiz-Mahmudxo‘ja Behbudiyning ezgu nomi oqlandi- tarixiy adolat qaror topdi. O‘zbekiston Respublikasi Prezidentining 2020-yil 30-sentabrdagi “Ma‘rifatparvar jadidchilik harakati namoyandalarini mukofotlash to‘g‘risida”gi Farmoniga asosan, Turkiston jadidchilik harakatining asoschilaridan, buyuk ma‘rifatparvar, atoqli adib, pedagog va olim, murabbiy, muharrir, jamoat arbobi – Mahmudxo‘ja Behbudiy “Buyuk xizmatlari uchun” ordeni bilan mukofotlandi.

Mahmudxo‘ja Behbudiy elim deb, yurtim deb yonib yashadi, o‘zi yona turib millatga, xalqqa yorug‘lik bera oldi, ular yo‘lini nurafshon va munavvar qildi. Mahmudxo‘ja Behbudiyga zamondosh shoir Sayyid Ahmad Vasliy haqqoniy yozganidek:

**Mahmudxo‘ja Behbudiy bir qahramon edi,
Millat yo‘lida dohiyi oxir zamon edi.**

ПРАВОВЫЕ ВЗГЛЯДЫ МАХМУДХОДЖИ БЕХБУДИ

Эргашева Мавлюда Зулкандар кизи
кандидат юридических наук, доцент, независимый научный исследователь Университета общественной безопасности Республики Узбекистан

Аннотация: статья посвящена раскрытию сути взгляда на правовые вопросы лидера джадидистского движения, великого просветителя Махмудходжи Бехбуди, для этой цели были изучены многочисленные статьи и произведения Махмудходжи Бехбуди.

Ключевые слова: джадид, наука, просвещение, школа, нация, прогресс, закон, право, юрист.

LEGAL VIEWS OF MAKHMUDHKOJA BEHBUDI

Ergasheva Mavluda Zulkandar kizi
candidate of legal sciences, associate professor, independent researcher of the Public Security University of the Republic of Uzbekistan

Annotation: This article is devoted to the legal views of Mahmudhoja Behbudi, the leader of the Jadidism movement, the great enlightener. Makhmudkhoja Behbudi's thoughts in his works and articles have been scientifically analyzed to reveal the essence of this issue.

Key words: jadid, science, enlightenment, school, nation, development, law, rights, lawyer.

Foydalanilgan adabiyotlar

1. Мирзиёев Ш. “Маърифатпарвар жадидчилик ҳаракати намояндаларини мукофотлаш тўғригида” Ўзбекистон Республикаси Президентининг 2020 йил 30 сентябрдаги Фармони, // Халқ сўзи. 2020 йил 1 октябрь.
2. Бехбудий М. Миллатлар қандай тараққий этарлар? // Самарқанд. 1913, 30 июль.
3. Бехбудий М. Баёни ҳақиқат // Улуғ Туркистон. 1917, 12 июнь.
4. Бехбудий М. Эҳтиёжи миллат // Самарқанд. 1913, 12 июль.
5. Балдауф И. “XX аср ўзбек адабиётига чизгилар. Т.: Маънавият, 2021, 72 б
6. Олимов Ш. Махмудхўжа Бехбудийнинг таълимий - ахлоқий қарашлари // “Махмудхўжа Бехбудий миллат фидойиси ва маърифатпарвар” мавзусида илмий мақолалар тўплами. БухДУ. – Бухоро: “Дурдона” 2014. –92 б.
7. Эргашева М. Жадидларнинг давлат-ҳуқуқий қарашлари. “Бухоро нашр”. 2022. - 444 б.
8. Ўзбекистон юридик энциклопедияси. Т.: “Адолат” нашриёти. 2010.-704б.



O‘ZBEKISTON MILLIY-HARBIY TIZIMI TARAQQIYOTIDA JADIDLAR G‘OYALARI VA HARAKATLARI

Mirzajonov G‘ayrat Tayirjonovich

O‘zbekiston Respublikasi Jamoat xavfsizligi universiteti
Magistratura boshlig‘ining o‘rinbosari, dotsent, polkovnik

Maqolada XIX-asr oxiri va XX-asr boshlarida Turkistondagi harbiy-siyosiy vaziyat, milliy-harbiy tizimni barpo etish yo‘lidagi islohotlar va unda jadidchilik harakati a‘zolarining g‘oyalari, amalga oshirgan ishlari yoritilgan. Shuningdek, jadid ma‘rifatparvar va taraqqiyparvarlarining harbiy sohadagi islohotlar tarafdori bo‘lishgani, Turkistonda askarlik masalasiga alohida e‘tibor qaratishgani mavjud manbalar asosida tahlil qilinib, O‘zbekiston milliy-harbiy tizimi taraqqiyotidagi ahamiyati asoslangan.

Jadid, jadidchilik, yangi usul, harbiy, askar, qo‘shin, qo‘shin tuzilishi, milliy-harbiy tizim, milliy qo‘shin, milliy armiya, milliy-ozodlik harakati, ilm-fan, davlat tuzumi.

Mamlakatimiz tarixining yorqin sahifalarini tashkil etadigan ma‘rifatparvar va taraqqiyparvar ajdodlarimizning ibratli faoliyatini, ilg‘or g‘oya va qarashlarini, ularning o‘z qimmatini va ahamiyatini hamon yo‘qotmasdan kelayotgan boy merosini, dunyoviy, huquqiy va demokratik jamiyat qurishga qaratilgan faoliyatini, milliy davlatchilik rivojidadagi o‘rni va ta‘sirini o‘rganish, ayniqsa jahondagi harbiy-siyosiy vaziyatdan kelib chiqib ularning milliy-harbiy tizimni barpo etish yo‘lidagi islohotlarini teran tadqiq etish bugungi kundagi ustuvor vazifalardan biridir.

Ilm-fan, ma‘rifat bobida tom ma‘noda renessansni o‘zida ifoda etgan jadidlarni yaratgan merosi, ta‘lim-tarbiya borasidagi sa‘yi-harakatlari, bugungi global ahamiyatga ega bo‘lgan ko‘plab muammolarni bir asr oldin his eta olganliklaridan dalolat beradi.

Davlatimiz rahbari Shavkat Mirziyoyev Oliy Majlisga Murojaatnomasida

XIX-asr oxiri va XX-asr boshlarida Turkistondagi harbiy-siyosiy vaziyatni tarixiy tadqiq etishda arxiv materiallari muhim ahamiyatga ega bo‘lib, bu borada mahalliy va xorijiy arxiv materiallarini o‘rganish maqsadga muvofiq.

Sovetlar davrida o‘zbek xalqining, umuman O‘rta Osiyo xalqlarining ozodlik uchun kurashi sahifalari kommunistik mafkuraning tazyiqi ostida sovet manbalarida ongli ravishda soxtalashtirildi.

Bugungi kunda XIX-asr oxiri va XX-asr boshlarida Turkistondagi milliy ozodlik harakatlarida milliy-harbiy tizimni shakllantirishni, shu jumladan, uning ijtimoiy-siyosiy oqimlarining tarixiy jarayonidagi o‘rni, roli, g‘oya va harakatlarini xolisona o‘rganish, dolzarb masala sifatida ilmiy doiraga chiqdi. XX-asr boshlari alohida bir davr bo‘lib, o‘zbek xalqi ijtimoiy-siyosiy, iqtisodiy o‘zgarishlarning faol ishtirokchisiga aylandi. Bu davrga kelib xalqimiz uyg‘ona

“...biz jadidchilik harakati, ma‘rifatparvar bobolarimiz merosini chuqur o‘rganishimiz kerak. Bu ma‘naviy xazinani qancha ko‘p o‘rgansak, bugungi kunda ham bizni tashvishga solayotgan juda ko‘p savollarga to‘g‘ri javob topamiz. Bu bebaho boylikni qancha faol targ‘ib etsak, xalqimiz, ayniqsa, yoshlarimiz bugungi tinch va erkin hayotning qadrini anglab yetadi” - deb ta’kidladilar [1].



boshladi, Turkiston o'lkasidagi adolatsizlik, tuzum bedodliklariga qarshi kurashuvchi milliy ziyolilar yuzaga kela boshladi. Tarixiy tajribani ko'rsatishicha, milliy o'zlikni anglashning o'sishiga muhim turtki bo'lgan va milliy ozodlik g'oyasini shakllantirib, o'z faoliyati bilan uni amalga oshirishga uringan kuchli harakat – jadidchilik bo'ldi.

Bu davrda jadidchilik harakati tezlik bilan rivojlandi. Milliy ziyolilarning o'zagini tashkil etuvchi jadidchilikning ko'zga ko'ringan vakillari – Munavvarqori Abdurashidxon o'g'li, Ubaydulla Asadxo'ja o'g'li, Abdulla Avloniy, Toshpo'lat Norbo'tayev (Toshkent), Mahmudho'ja Behbudiy, Hoji Muyin Shukrullo, Abdulqodir Shakuriy (Samarqand), Sdriddin Ayniy, Fayzulla Xo'jayev, Abdurauf Fitrat, Ubaydulla Xo'jayev (Buxoro), Ashurali Zoxiriy, Po'lat Soliyev, Obidjon Mahmudov (Qo'qon), Nosirxonto'ra Komolxonto'rayev, Ishoqxon Ibrat (Namangan) kabilar harakatning yetakchilari edilar [2, 36]. Chor Rossiyasining Turkistondagi harbiy-mustamlaka diktaturasi, Buxoro va Xiva xonliklaridagi tuzimga qaramay ular o'z atroflariga ziyolilarning ilg'or vakillari va boshqa qat'iy kurashchilarni to'plab jadidlar harakati, yosh buxoroliklar, yosh xivaliklar kabi turli ijtimoiy tashkilot va oqimlarni tashkil qila oldilar.

Jadidlarning siyosiy maqsadlar sari intilishlari XX-asr boshlarida yaqqol namoyon bo'ldi. 1914-yilda boshlangan birinchi jahon urushi ma'rifatparvarlarning fikrlarini ancha siyosiy lashtirdi. Bu vaqtga kelib ular parlamentar monarxiya tuzumi haqida yozdilar, fuqarolarning davlat organlarining shakllantirishda qonun chiqarish ishida, davlatni idora qilishda qatnashuvi va ishtiroki yo'llari va usullarini ishlab chiqishga urindilar [3, 8]. Adabiyotshunos olim N.Karimovning yozishicha, Turkistonda siyosiy partiyalar faoliyatini o'rgangan fransuz razvedkachisi mayor Lyakosta 1906-yilda o'z mamlakatiga yo'llagan xufyanomasida bunday yozgan edi: "Turkiston o'lkasidagi eng e'tiborli va kelajagi porloq siyosiy kuch sotsial-demokratlar (bolsheviklar va mensheviklar) yoki sotsial-inqilobchilar (eserlar), yo kadet va liberallar emas, balki o'zbek jadidlaridir" [4, 18].

Jadidlar o'zlarining kelajakda davlat tuzumini barcha millatlarning birligi asosida tasavvur etardilar. Ular milliy mentalitetning o'ziga xos xususiyati bo'lgan o'zbek xalqining tinchliksevarlikka, bosiqlikka moyilligidan kelib chiqib, ular tinch yo'l bilan o'z maqsadlarini amalga oshirishga intildilar. Biroq, chor hukumatining o'lkada

mustamlakachilik siyosatini yuritishi, milliy-diniy qadriyatlarining oyoq osti qilinishi, chet el sarmoyasining o'lkaga shiddat bilan kirib kelishi, o'lkaga boyliklarining bosqinchilar tomonidan shafqatsizlarcha talanishi natijasida, Turkiston xalqlari uchun mahalliy askarlarga bo'lgan zarurat ortib, ozodlikka erishning muhim shartlaridan biri sifatida aynan milliy-harbiy tizimni barpo etish ehtiyoji yuzaga keldi.

Jadidchilik harakatining yetakchi namoyandalaridan biri bo'lgan Mahmudho'ja Behbudiy Turkistonni chor mustamlakachiligi zulmidan qutqarish g'oyasini o'z asarlarida ilgari suradi. Xalqni



istiqlol uchun chorlaydi. Behbudiy milliy-harbiy tizimni shakllantirish masalasida o'z g'oyalarini maqolalarida fikr bildirib, "Askar mas'alasidirki, bu har bir narsadin muhim va muning umumiy bo'lushi lozim. Ammo musulmonlar hanuz shunga o'rganmagan va ham doxili fitnachilar qora xalqning fikridan foydalanib, ehtimolki ba'zi bir fitnalarga sabab bo'lsalar. Va ham noma'lum va siyosatan fikri bilkulli noto'g'ri kishilar qo'lig'a yarog' o'tub, ehtimolki, kutulmagan yomon hodisalar paydo bo'lsa. Shuning uchun taklif qilamanki, to xalq o'rganib, biroz ahvol o'zgarguncha umumiy askar olinmay, ko'ngilli tariqinda targ'ib va tashviq bilan ham xalqning ahvoliga qarab olinsa edi." [5], "O'zimizni (ng) muhofazatimiz uchun milliy jandarma, askarimiz bo'lur. Mamlakat xazinasidan boshqa milliy va madaniy ishlarimizning masorifi uchun o'zimizning alohida xazinamiz bo'lur." [6]. Mahmudho'ja Behbudiy ijodidan ko'rishimiz mumkinki, ma'rifat, madaniyat va ta'lim tarbiya tarqatish masalalari bilan bir qatorda askarlik masalalari, shu jumladan milli-harbiy tizimni yaratish masalalarga ham alohida e'tibor qaratgan.

Abdulla Avloniy erk va ozodlikni har narsadan baland tutarkan, unga olib boradigan birdan-bir yo'l deb ilm-ma'rifatni bildi. Shu sabab Vatanni, xalqi uchun zarracha manfaat yetkazishni o'ylagan kishini ma'rifatga da'vat etdi [7, 52]. Avloniy ijtimoiy faoliyatini qizg'in davom ettirdi. Xalqni ko'zini ochish, madaniyatga yaqinlashtirish uchun teatr



ishlarini yo'lga qo'yib, Turkistonning bir necha shaharlariga borib, o'zbeklar orasida teatrga yo'l ochdi. Avloniy bu orqali nafaqat yoshlarning ma'naviyatini oshirishga, balki siyosiy ongini ham o'stirishga intildi. Adib bularni keyinroq o'z tarjimai holida shunday izohlaydi: "Bu vaqtlarda bizning maqsadimiz zohirida teatru bo'lsa ham botinda Turkiston yoshlarin siyosiy jihatdan birlashtiruv va inqilobga hozirlov edi." [8, 289]. Avloniy ta'lim va tarbiya, ilm va ma'rifat olish yo'li bilan vatandoshlarining baxtli va saodatli bo'lishini orzu qildi.



G'ulom Zafariy ham taraqqiyparvar jadidlar qatori siyosiy hayotda faol ishtirok etdi. O'z she'rlarida xalqni ilm-ma'rifatga davat etish bilan bir qatorda, yosh-u qari barchani qo'lga qurol olib, muxtoriyatni himoya

qilishga, mustaqillikni ko'z qorachig'idek asrashga chaqiradi. Milliy-harbiy tizimni shakllantirish yuzasidan fikrlar bildirib "Ishchilar dunyosi" jurnalining 1918-yil 2-sonida bosilgan "Quvvatimiz askardir" maqolasida shunday yozadi: "Hamiyatparvar turkistonliklar! Biz, turkistonli turk bolalari, Muxtoriyat e'lon etdik. Endi Muxtoriyatimiz barqaror o'lsun, desak, bizga quvvat lozim. Ul quvvat askarlardir. Quvvatimiz bo'lgan askarlarga jon-u dil ila boqib, qalbimizni unga tavajjuh etaylik, aslo unutmaylik, och, suvsiz tursak ham, boshqa bir narsaga qaramasdan, qahramon askarimiz tushunaylik." [9, 30]. G'ulom Zafariy milliy armiyani tuzish uchun barchani imkon qadar yordam berishga chaqiradi.

Jadid ma'rifatparvarlari fikrlarida nafaqat askarlar sonini ko'paytarish va buni mahalliy yoshlar asosida amalga oshirish, balki qo'shinni zamonaviy qurol-yarog' va texnikalar bilan bosqichma-bosqich qurollantirish, tibbiy-ta'minot, shuningdek, jangovar taktika va harbiy operatsiyalarni bajarish yo'lida rivojlangan Yevropa mamlakatlari tajribalarani faol o'rganish masalalariga ham alohida e'tibor qaratilgan.

Jadid ma'rifatparvari Abdurauf Fitrat bu masalada fikr bildirib, "... birinchi navbatda loyiha askarning sonini orttirish masalasiga to'xtaydir. Rusiyaning bugungi hukumati bilan tuzilgan mu'ohada (ahdlashuv, kelishuv)ga binoan Buxoroning askari 12 mingdan iborat bo'lsa kerak edi, lekin amir shu mu'ohadadan foydalana bilmadi. Askarni tuzishda Ovrupa

usullarini kirgizish kerak: "Askariy xizmat hamma uchun majburiy bo'lishi lozim". Askariy xizmatga olinadurgan kishilar do'xturlar qaramog'idan o'tushlari kerak. Kasallar, mayiblar bundan ozod bo'ladilar. Askariy xizmat muddati ikki yil. Yigirma ikki yoshga yetilgan har kim askariy xizmatga majburan chaqiriladir. Bundan keyin loyiha askarlarni o'rgatish va ta'min qilish masalasiga to'xtaladir. Loyiha juda katta kazarmalar ishlatishni, Buxoroda qo'mondonlar tayyorlash uchun harbiy maktablar ochishni askar uchun xazinadan ovqat, kiyim berishni, askarlarga oz bo'lsa ham oylik maosh berishni talab etadir" [10].

Abdurauf Fitrat aytgan kuch, qudrat masalasini Hoji Muin yanada keskin qo'yadi: "Hozirgi vazifamizg'a qarag'anda bizga eng avval, askar kerakdir. Chunki hozirgi doxiliy sho'rish va inqilob xorijiy dushmanlarning tajovuzidan ortiq bizga qarshi xatarli bir holg'a aylanmaqdadurki, bu sho'rishdan Vatan va hurriyatni qutqarib olmoq uchun askariy zo'r bir quvvatg'a molik bo'lmog'imiz mutlaqo lozimdir [11]. Bu borada harbiy tuzilmalar avvalo mahalliy yoshlar hisobiga to'ldirilishi, uni muqaddas mehnatga aylantirish muhim ahamiyat kasb etishi alohida ta'kidlangan va jadidlar bu borada da'vat qilganliklari matbuot sahifalarida uchraydi. Hoji Muin bu haqda yana fikr bildirib, "... boshlab yerlik xalqdan zobitlar yetishtirish uchun Turkistonning har bir shahrida askariy kurs va maktablar ochish kerak. Askarlarning maishatlarini (shart sharoitlarini. Muallif) yaxshi ta'min etish va ba'zi urf odatlarga mudoxala qilmasliq va o'zlarini Turkistondan boshqa shaharga yubormaslik kabi qoida va yon berishlar e'lon qilingonda askar olishning muvaffaqiyatli chiqishi aniqdir. ... askarlik muqaddas bir xizmatdir. Askarlik xizmatiga kirishi bilan Turkiston xalqi iftixor qilishga haqlidir. Askar bo'lmoq chin huquqqa ega bo'lish demakdir. Turkiston xalqi askarlik xizmatini zo'r shodlik va butun ixlos bilan qarshi olar deb ishonamiz" [12].

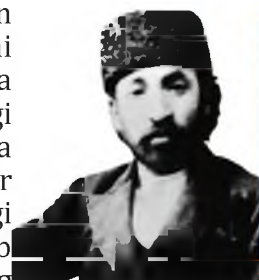

Jadidlar ijodi ayni tahlikali mahalda olib borilgan bo'lib ular harbiy masalalarda ham milliy tizim yaratish zarurligi, faqat shu orqali vatan tinchligi va xavfsizligini ta'minlash mumkin ekanligini, boshqalarga qaram bo'lmaslik, huquqlarni toptalmasligi, mustaqillikni saqlab qolish uchun milliy-

harbiy tizim yaratishga alohida ta'kidlab o'tganlar.



Abdulla Qodiriy o'zining "Bizda askarlik masalasi" maqolasida quyidagilarni keltirib o'tgan: Boshqalar tarafidan huquqingning toptalmovi, chetlarga mahkum, mazlum bo'lmaslik, chet millatlarga

o'z tovushingni eshitdurib eshitmoqqa majbur etuvga shubha yo'qkim, qo'lingdagi qurolingga, askariy kuchingga qarab bo'lur. Ko'ramizkim Ovrupo, Omriqo millatlari bunchaliq sha'n-shavkatni faqat harbiy kuch ila qozonishlardir. Ovrupo, Omriqo imperialistlari Sharq xalqini faqat qurol kuchi ila o'zlariga asir etmishlar va hali ham harbiy kuch ila Sharq mazlumlarini zanjirda tutarlar. Ammo biz sharqli mazlum musulmonlar esa shu qurolsizlik, askar yo'qlik ila shu zolim xunxo'rlar zanjiriga band bo'lmishmiz. Durust, biz sharqlilar g'arblilarga qaraganda madaniyatcha bik tubandamiz, bizim mazlumiya-timiz madaniyatsizligimiz uchun deyilsa mumkin. Lekin shundog' bo'lsa ham istiqlol olib, askarsiz yashamoq butunlay mumkin emas...

Eski shaharga ta'lim joylari ochib, harbiy muallimlarni musulmonlardan qo'ysun. Musulmonlarning o'zidan askariy muallimlar yetkuzmak uchun kurslar ochib, shu kundan e'tiboran Eski shahar sinfiy ittifoqlari sho'rosiga bir nafar o'z harbiy vakilini doimiy etib tushursun [13].



Munavvar qori Abdurashidxonov yangi tarixiy davr boshlarida maktab va maorif tizimini isloh qilib, yangi usul maktablarini ochish, milliy matbuot, adabiyot va teatrni yaratish, shu yo'l bilan Turkiston

aholisini ma'rifatlashtirib, jahondagi ilg'or xalqlar darajasiga olib chiqishni o'z oldiga maqsad qilib qo'ydi. Shu bilan bir qatorda Turkistonning ijtimoiy-siyosiy hayotida qanday voqealar ro'y bergan bo'lsa, Munavvar qori Abdurashidxonov shu voqealarning mohiyatiga qarab istiqlol uchun kurash taktikasini o'zgartirib, yangilab keldi. 1918-yil fevralida Turkiston Muxtoriyati bolsheviklar tomonidan zo'rvonlik yo'li bilan tugatilgan bo'lsa-da, shu yili sovet davlatining ahvoli mushkullashgan, hatto Turkiya Ozarbayjonga

bostirib kirib, Boku shahrini egallagan edi. Muzaffar turk qo'shinlarining O'rta Osiyoga kelib, milliy istiqlolchilarning Turkistonni bolsheviklar changalidan qutqarib olishiga yordam berishi ehtimoldan xoli emas edi [14, 6].

Turkiston Muxtoriyati o'rniga butun rahbariyati asosan mustamlakachi kommunistlardan iborat bo'lgan Turkiston sovet avtonom respublikasi 1918-yil may oyida barpo etildi. Hokimiyatni bu xilda barpo etib bo'lmasligini sezgan adib G'ozi Olim Yunusov, Sayid Ahroriy, Haydar Shavqiy, Rojiiy kabi harbiy malakali kishilar yordamida o'rta maktablarda bo'lajak askarlarni tarbiyalash uchun skauting maktabi usulidagi tarbiyani joriy etdi. 1918-1919-yillarda Toshkentdagi barcha maktablarda bu tizim rasmiy programmaga kiritildi. Bu to'dalar "Kuchsizlarga kuch, ma'rifatsizlarga ma'rifat berish" shiori ostida ishladi. "Izchi", "Temur", "Turon kuchi", "Turk kuchi" to'dalari ularning "Bobirxon ko'li", "Qoyixon qo'li" kabi filiallari faqatgina Toshkentda emas, bachki Turkistonning Chimkent, Oqmasjid va boshka shaharlarida ham faoliyat olib bordi. Shuni afsus bilan qayd etish kerakki bu to'dalarning faqatgina birgina vakili Fathulla Umarov 80-yillargacha respublikadan tashqarida yashab jon saqladi. 1930-1937-yillar qatag'oni davrida bu to'dalarda ishlagan o'qituvchilar va o'quvchilar izsiz yo'q qilindi. Munavvar qori va safdoshlarining bu to'dalarni tashkil etilishidan murodi milliy qo'shnni tayyorlash edi. 1918-1919-yillarda bu ishni amalga oshirish uchun atoqli jamoat arbobi Nizomiddin Xo'jayev ham bosh qo'shdi. Munavvar qori har joydan millat manfaati uchun imkoniyat izlaydigan kishi bo'lgani uchun sobiq asir turk zobitlari yordamida "Milliy ittihad" tashkilotini tuzdi va bu tashkilotga Toshkent, Farg'ona, Andijon, Samarqand, Buxoro va Xorazm ziyolilarini jalb qila oldi. Ushbu tashkilotni muntazam qo'shinga ega bo'lishi uchun zamin tayyorlash maqsadida yuqoridagi to'dalar faoliyatiga umid bilan qaradi. Muxtoriyat bostirilgach bosh ko'targan istiqbol harakati qo'shinini harb ilmi talablariga javob berishi uchun, bu qo'shinga yordam ko'rsatish uchun sobiq turk asirlari va milliy ziyolilardan maslahatchilar tayyorladi [14, 49-50].

Munavvar qori va milliy ittihadchilarning orzu-umidi 1924-yilda Rossiyaningnavbatdagi siyosiy nayrangi - «milliy chegaralanish» o'tkazilishi bilan barbod bo'ldi. Katta siyosiy kurash, kuchli harbiy-iqtisodiy kuchga



ega bo'lmagan tashkilot tajribali, harbiy, iqtisodiy va siyosiy jihatdan ustun kuchga qarshi turishga ojiz edi. Bu ojizlik tashkilotni parokandalikka, so'ng o'z-o'zidan tarqalishga olib keldi [15, 55].

Xulosa o'rnida ta'kidlab o'tish joizki jadidlar Turkistonda ilm-ma'rifat, ta'lim-tarbiya, milliy ma'naviyat tarqatish bilan bilan birga, milliy mentalitetning o'ziga xos xususiyati bo'lgan o'zbek xalqining tinchliksevarlikka, bosiqlikka moyilligidan kelib chiqib, tinch yo'l bilan o'z maqsadlarini amalga oshirishga intildilar. Mamlakat tinchligi va osoyishtaligini saqlash, aholi manfaatlarini qo'llab-quvvatlash, bu borada askarlik, ya'ni harbiy masalalarni tartibga solish, milliy-harbiy tizimni barpo etish yo'lidagi islohotlar masalalarida o'zlarining aniq yo'nalish va pozitsiyalariga ega bo'lib, ushbu mulohazalarni Turkiston matbuotida yoritishga intildilar. Bu borada mahalliy yoshlar hisobiga milliy qo'shin yaratish orqli harbiy tizimni mustahkamlash pirovard maqsad bo'lib qolgan.

Аннотация: В статье освещается военно-политическая ситуация в Туркестане в конце XIX-начале XX века, реформы на пути построения национальной военной системы и реализуемые в ней идеи, деятельность членов джадидского движения. Также на основе имеющихся источников анализируется роль просветителей и прогрессистов джадидов в качестве сторонников реформ в военной сфере, их особое внимание к вопросу солдатства в Туркестане, обосновано их значение в развитии национально-военной системы Узбекистана.

Ключевые слова: джадид, джадидизм, новый метод, военный, солдат, войска, структура войск, национально-военная система, национальная армия, национально-

Foydalanilgan adabiyotlar

1. Mirziyoyev Sh.M. O'zbekiston Respublikasi Prezidenti Shavkat Mirziyoyevning Oliy Majlisga Murojaatnomasi // Xalq so'zi. 2020-yil 25-yanvar.
2. Alimova D.A. Jadidchilik harakatining ijtimoiy-siyosiy mohiyati va jadidlar tafakkuri // Jadidchilik: islohat, yangilanish, mustaqillik va taraqiyot uchun kurash (Turkiston va Buxoro jadidchiligi tarixiga yangi chizgilar). Davriy to'plam №1, 1999 – 218 b.
3. Agzamxodjaye S.S. Turkiston ma'rifatparvarlarining jamiyatni yangilash haqidagi g'oyalari: nazariya va amaliyot // Jadidlar ilm-ma'rifat va ma'naviy merosining yoshlar ta'lim-tarbiyasidagi ahamiyati // Respublika ilmiy-amaliy anjumani materiallari to'plami – T.: O'zbekiston Respublikasi Milliy gvardiyasi Harbiy-texnik instituti, 2020 – 263 b.
4. Karimov N. XX asr adabiyoti manzaralari (birinchi kitob). – T.: O'zbekiston, 2008. – 536 b.
5. Mahmudxo'ja Behbudiy. G'alla, askarlik, yer va tazminoti harbiy. Mehnatkashlar tovushi, 1918-yil 2-avgust. 14-son.
6. Mahmudxo'ja Behbudiy. Haq olinur, berilmas. Hurriyat, 1917-yil 13-iyul. 22-son.
7. Abdulla Avloniy. Tanlangan asarlar: I jild: Sh'erlar, ibratlar. – T.: "Ma'naviyat", 2020. – 272 b.
8. Abdulla Avloniy. Tanlangan asarlar: 2 jildlik, 2-jild. Pandlar, ibratlar, hikoyatlar, nabiylar hayoti, dramalar, maqolalar, sayohat xotiralari. – T.: "Ma'naviyat", 1998. – 304 b.
9. Usmonov O. Jadidlar. G'ulom Zafariy [Matn]: risola. – T.: Yoshlar nashriyot uyi, 2022. – 156 b.
10. Xo'jayev Fayzulla. Buxoro inqilobining tarixiga materiallar.
11. Hoji Muin. Bizga nima kerak? Mehnatkashlar tovushi, 1918-yil 13-avgust.
12. Hoji Muin. Askarlik to'g'risida. Zarafshon, 1923-yil 21-iyun.
13. Qodiriy A. Bizda askarlik masalasi. Ishtirokiyun, 1919-yil 4-noyabr.
14. Munavvar qori Abdurashidxonov Turkiston taraqqiyparvarlarining sardori. Munavvar qori Abdurashidxonovning ilmiy-pedagogik merosi hamda O'zbekistonda ta'lim tizimini yangilash va rivojlantirish muammolari" mavzuidagi Respublika ilmiy-amstiy anjumani materiallari, 2018-yil 26-aprel. – 158 b.
15. Munavvar qori Abdurashidxonov. Tanlangan asarlar. – T.: "Ma'naviyat", 2003. – 304 b.



INGLIZ TILI O'QITISHDA KURSANTLARINING BILISH DARAJASI VA ULAR YOSHINING O'ZIGA XOS XUSUSIYATLARI

Annotatsiya

Maqola ingliz tili o'qitishda kursantlarning bilish darajasi va ular yoshining o'ziga xos xususiyatlari muammolariga bag'ishlangan. Oliy o'quv yurti kursantlarining bilish darajasi va ular yoshining o'ziga xos xususiyatlari tahlil qilinib, xulosalar keltirilgan.

Harbiy kadrlarning ta'lim-tarbiyasi, bo'lajak himoyachilarimizni barkamol ko'rish istagi barcha xalqlar, mamlakatlar uchun dolzarb hayotiy muammo bo'lib keldi va shunday bo'lib qoladi. Shuning uchun ham har qanday millatning mutafakkirlari va yo'lboshlovchilarining harbiy kadrlar ta'lim-tarbiyasi bilan bog'liq masalalar ustida bosh qotirgani ilmiy manbalardan ma'lum. Shuning uchun bo'lsa kerak, yurtboshimiz Sh.M.Mirziyoyev dastlabki kunlaridanoq, harbiy kadrlar ta'lim-tarbiyasi, Vatan, millat istiqbolini eng muhim, dolzarb masala sifatida kun tartibiga qo'ydi.

Yoshlar tarbiyasi va ularning yoshiga qarab o'sish davrlarini tadqiq etish jahon psixologiyasi, pedagogikasi va metodikasi namoyandalarini qiziqtirib kelayotgan muhim masaladir. Yosh psixologiyasi bo'yicha yirik olimlardan N.Kopterefnig "Pedagogik psixologiya", F.Petrovskiyning "Umumiy psixologiya", N.Dobrininning "Yosh psixologiyasi", K.Kornilovning "Psixologiya" kabi asarlari shuhrat qozongan. Buyuk fiziologlar I.Sechenov va I.Pavlov ham umumiy va pedagogik yosh psixologiyasini rivojlantirish ishiga hissa qo'shganlar. Atoqli psixologlardan amerikalik J.Bruner, U.Jems, S.Xoll, fransuz olimlari E.Dyurkgeym, P.Jane, shveysariyalik J.Piaje kabilar yosh psixologiyasi va uni davrlashtirish masalalariga o'zlarining ilmiy nazariyalari bilan ijobiy ta'sir qilganlar. O'zbekistonda yosh psixologiyasi bilan P.Ivanov, M.Vohidov, M.Davletshin, E.G'oziyev, A.Fayzullayev, P.Mahmudov kabilar shug'ullanib, uni ilmiy-nazariy jihatdan rivojlantirishga ma'lum hissa qo'shganlar. Namlari qayd etilgan olimlar yosh davrlarini tabaqalashtirish va har bir yosh davriga xos xususiyatlarni tadqiq qilish ishiga muayyan tamoyillar asosida yondashganlar.

THE AGE PECULIARITIES
OF CADETS AND THEIR
LEVEL OF COGNITION
IN THE PROCESS OF
TEACHING ENGLISH

Lister

peaking

*
Reading
*

I
English

Do

Does

Tadqiqotimizning obyekti qilib harbiy oliy ta'lim muassasalari kursantlarini tanlashimizdan maqsad, ularga ingliz tilini o'rgatishning nihoyatda muhimligidir, chunki hozirgi davr har tomonlama rivojlangan, o'z kasbining mohir bilimdonlari bo'lgan harbiy kadrlar tayyorlashni taqozo etmoqda.

Harbiy oliy ta'lim muassasalari kursantlarining yoshi psixologik jihatdan o'spirinlik yoshi hisoblanib, 17-22 yoshli kursantlarga to'g'ri keladi. Ushbu yoshda kursantlar tanlagan sohalari yoki kasblarida juda katta yangiliklar, kashfiyotlar qilgilari keladi, lekin asta-sekinlik bilan yangilik va kashfiyotlar qilish uchun ularda bilim va tajriba yetishmayotganligini, buning uchun ko'proq o'qish va o'rganishlari kerakligini anglay boshlaydilar. Hayot faoliyati kengaygan sari, o'spirinlarda ijtimoiy rollar kengligi faqat miqdor tomondangina kengayib qolmay, balki sifat tomonidan ham o'zgarib boradi.

Ushbu yoshdagi kursantlarning aqliy rivojlanishida tasavvurning ahamiyati juda katta, chunki o'spirin biron bir ishni qilishga kirishar ekan, albatta uning natijasini tasavvur eta olishi kerak. Tasavvursiz hech qanday ishni to'g'ri rejalashtirish mumkin emas. Kursantlarda tasavvur qila olish layoqati yaxshi rivojlangan bo'lsagina, u o'z hayotidagi idealni tasavvur eta oladi, shunga ko'ra uzoq va yaqin rejalarini tuzadi. Hozirgi yigit va qizlarni 30-40 yil avvalgi tengqurlari bilan solishtirganda, ularning umumiy saviyalari naqadar o'sganligini ko'rish mumkin. Kursantlarning intellektual qiziqishlari doirasi keng va ko'p qirralidir. Ularning qiziqishlari aksariyat hollarda o'zi tanlagan kasb va yo'nalish shuningdek, hayotiy rejalariga asoslangandir. O'spirinlik yoshiga kelib, yigit va qizlarning dunyoqarashlari yuksak pog'onaga ko'tarila boshlaydi. Bu esa kursantlarning tashqi olamni tushunishiga, baholashiga bo'lgan munosabatlarini aniqlashga yordam beradi. Ularning dunyoqarashi endi ularning ilmiy, falsafiy, siyosiy va diniy qarashlari tizimidan iboratdir. Harbiy kasbda faoliyat ko'rsatishni boshlayotgan kursant unga intellektual, ijtimoiy-psixologik hamda axloqiy jihatdan tayyor bo'lishi kerak[1].

O'spirinning o'quv mashg'ulotiga munosabati o'z xususiyati va mazmuni jihatidan boshqa yoshdagi o'rganuvchilarning ta'lim jarayonidagi munosabatidan tubdan farq qiladi. O'quv rejasi va dasturning murakkablashuvi, yangi fan

va mavzularning kiritilishi, o'zlashtirilishi nazariy tafakkur yordamida amalga oshirishni taqozo etadi. Ana shundan kelib chiqqan holda, kursantlarning o'qishga munosabati ham o'zgaradi, ular ayrim fanlarga tanlab munosabatda bo'la boshlaydilar. Masalan, kursantlarning ingliz tiliga munosabatlari quyidagi holatlarga bog'liqligini ko'rish mumkin:

1. Ingliz tilining dunyoqarashdagi roli.
2. Ingliz tilining bilishdagi ahamiyati.
3. Ingliz tilining amaliy ahamiyati.
4. Ingliz tilining o'zlashtirish darajasi.
5. Ingliz tilining o'zlashtirish uslubi.

Ushbu yoshda kursantlarda bilishga oid qiziqish ko'lemi tobora amaliy xususiyat kasb eta boshlaydi. Jumladan, kasbiy, ya'ni harbiy sohaga, ingliz tili, ijtimoiy-siyosiy masalalarga, texnika, tabiatga, osmon jismlariga, sport va hokazolarga qiziqishi kuchayadi. Kursantlarda sezgirlik, kuzatuvchanlik yanada takomillashib boradi, mantiqiy xotirasi, esda olib qolishining oqilona yo'li sifatida ta'lim jarayonida yetakchi vazifani ado eta boshlaydi. Mazkur pallada kursantlarning tafakkuri tobora faol, mustaqil va ijodiy xususiyat kasb eta boshlaydi. Bu esa, ingliz tilida fikrlash, mustaqil va ijodiy ishlarni faol bajarish jarayonlarida muhim ahamiyat kasb etadi. Shuningdek, kursantlarning ingliz tilida tafakkuri rivojlanishi bilan birgalikda kursantlarning ingliz tilidagi nutq madaniyati ham rivojlanadi. Masalan, ular turli janrdagi ingliz tilidagi badiiy asarlarni o'qishi, tushunishi orqali mustaqil fikr yuritish, mulohaza qilish va munozaraga kirishishga o'rganib boradi. Kursantlar tafakkurining sifatiga uning mazmundorligi, chuqurligi, kengligi, mustaqilligi, samaradorligi, tezligi kabilar kiradi. Tafakkurning mazmundorligi deganda, o'spirin ongida tevarak-atrofdagi voqelik to'g'risida qancha miqdorda ingliz tilidagi mulohazalar, muhokamalar va tushunchalar joy olganligi nazarda tutiladi.

Kursantlarning ingliz tilidagi xorijiy harbiy kontekstga ega bo'lgan matnlarni o'qishi va uni baholashi, u haqida shaxsiy fikrlarni bildirishi, yuzaga keladigan muammolar yuzasidan bahslashuvi insoniy xislatlarning muayyan darajada ishtirok etishi tanqidiy tafakkurning aynan o'zginasidir. O'qituvchining asosiy vazifasi kursantlar tafakkuridagi tanqidiylikni haqqoniylik darajasiga ko'tarishdan, ularga voqelikka odilona, oqilona, tanqidiy nuqtai-nazardan qarashni o'rgatishdan iborat.



Kursantlarda shaxsiy fikrlar, mulohazalar, ilmiy dunyoqarash tarkib topganidan keyingina tafakkurning tanqidiylik xususiyati rivojlana boshlaydi. Bu esa ingliz tili o'qitish jarayonida, qiyoslash, umumlashtirish, muammoli vaziyatlar va ularning yechimi haqida ingliz tilida fikrlash va nutq yuritish kabi amallarni bajarishda muhim ahamiyat kasb etadi. Tanqidiy tafakkurning rivojlanishi harbiy masalalarga asoslangan ingliz tilidagi materiallarni ham puxta o'zlashtirishga, ta'lim jarayonida tashabbuskorlikka, voqelikni isbotlash va asoslash ko'nikmalari tarkib topishiga imkon yaratadi. Hodisalar to'g'risida ingliz tilida hukm va xulosa chiqarish, tasdiqlash yoki inkor qilish qobiliyatini rivojlantiradi. Kursantlarning qobiliyati va iste'dodi ta'lim jarayonida, mehnat faoliyatida rivojlanadi. Qobiliyatning o'sishi kursantlarning nafaqat mutaxassislik fanlari, balki xorijiy tillar bo'yicha ham olayotgan bilim va ko'nikmalari, malakalarning sifatiga bog'liq bo'lib, ularning kamol topish jarayonida muhim ahamiyat kasb etadi.

Shuning uchun ham ingliz tili o'qituvchilari nafaqat ingliz tilini, balki sohaviy bilimni ham egallashi va uni kursantlarga to'g'ri va tushunarli qilib yetkazib bera olishi kerak, ana shundagina kursant uni qadrlaydi.

Kursantlarning bilish faolligini oshirish ularning tilga bo'lgan qiziqishlarini oshirish bilan uzviy bog'liqdir. Ingliz tiliga bo'lgan qiziqish ilmiy-texnik rivojlanish, O'zbekistonning boshqa mamlakatlar bilan rivojlanayotgan harbiy, madaniy, savdo va boshqa aloqalari tufaylidir.

Kursantlarning ingliz tili materialini o'zlashtirish jarayoni ko'pgina pedagogik va psixologik omillarga bog'liq: ingliz tili materialining talabga javob berishi, ingliz tili o'rganish jarayoni. Shuning uchun ham, ingliz tili

mas'ulotlari uchun material tanlashda uning harbiy sohaga mosligi, uning zamonaviyligi va uning kursant uchun ahamiyatini hisobga olinishi zarur.

Ingliz tili materialini sohaviy va zamonaviy qilish orqali biz kursantlarning bilish faolligi va ularning qiziqishlarini oshirishga erishamiz. Tanlanadigan material kursantlar didiga mos va ular uchun ahamiyatli bo'lishi zarur. Agar o'rganilayotgan ingliz tili materiali harbiy hayot va amaliyot bilan bog'liq bo'lsa, kursant ularga ko'proq ehtiyoj sezadi, ularda qiziqish uyg'onadi.

Tadqiqot oldiga qo'yilgan vazifa harbiy oliy ta'lim muassasalari kursantlarining bilish darajasi va ular yoshining o'ziga xos xususiyatlarini hisobga olgan holda ingliz tili o'qitishning ilg'or usullarini o'rinli qo'llash, oqibat natijada, ularning bilish faolligini oshirishdir. Bu bilan biz ularning mustaqilligi, ijodiyligini ta'minlash va olgan bilimlarini har qanday sharoitda ham qo'llay olishlariga erishishimiz mumkin.

Ingliz tili darslari jarayonida harbiy mazmunga ega bo'lgan matn ustida ishlash, muammoli vaziyatlarga kichik guruhlarda ishlagan holda yechimlar taklif qilish, ya'ni ijodiy va tanqidiy fikrlash muhim ahamiyatga egadir. Ixtisosiy materiallar bo'yicha ingliz tilidan ko'nikma va malaka hosil bo'lganidan keyin, kursantlar mustaqil holda harbiy sohaga oid bo'lgan turli vaziyatlar bo'yicha fikr yuritishda qiynalishmaydi. Kursantlarning harbiy kontekstga ega bo'lgan matnlar yuzasidan ingliz tilida erkin va mustaqil xulosa chiqara olishlari bilish faolligining darajasi bilan o'lchanadi. Bilish faolligi yuqori darajada bo'lgan kursant, odatda, harbiy soha bo'yicha ixtisosiy so'z va iboralardan, shuningdek, murakkab grammatik strukturalardan foydalangan holda bemalol ingliz tilida fikrlarini bayon qilishi, xorijiy mamlakatlar harbiy tizimi bilan qiyoslash va



ularni umumlashtirish kabi amallarni hech qiyinchiliksiz bajara olishi zarur.

Yuqorida ta'kidlanganidek, ingliz tili darslarida kursantlarning bilish faolligini oshirishda qiziqish yetakchi o'rin tutadi. Binobarin, quyidagi qiziqishning psixologik-pedagogik tadqiqotlarda sanab o'tilgan belgilariga to'xtalib o'tishni lozim topdik:

- ingliz tili o'qitish jarayonida bilish faolligining ko'rsatkichlari (kursantlar qo'llarining javob uchun ko'tarilishi, ular tomonidan savollarning berilishi);

- ingliz tilining barcha tarmoqlarini o'rganishga intilish;

- faoliyat xarakteri (mustaqillik, ijodiy yondashish);

- ingliz tili materiali ustida muntazam ishlash;

- ingliz tili bo'yicha olgan bilimlarni boshqa sohalarda ham qo'llay olish kabilarni alohida ta'kidlash joizdir[2].



Kalit so'zlar: bilish darajasi, yosh xususiyatlari, ingliz tili o'qitish, kursantlarning qiziqishini oshirish.

Ключевые слова: уровень знаний, возрастные особенности, обучения английскому языку, повышение интереса

Key words: level of cognition, age peculiarities, teaching English, increasing of interest of cadets.

Abstract

Article deals with the problem of age peculiarities of cadets and their level of cognition in the process of teaching English. The age peculiarities of cadets and their level of cognition in the process of teaching English were analyzed and were given opinions on the topic.

Статья освещает проблемы, связанные с вопросами возрастных особенностей и уровнем знаний курсантов в процессе обучения английскому языку. Возрастные особенности и уровень знаний курсантов в процессе обучения английскому языку были проанализированы и приведены выводы по этим проблемам.

Аннотация

Oldimizga qo'yilgan asosiy maqsad ingliz tili darslarida kursantlarning bilish faolligini oshirish orqali ularning nutqiy malakalarini o'stirishdir. Kursantlarning ingliz tilida erkin muloqotga kirishishi, harbiy sohaga yo'naltirilgan inglizcha so'z va iboralardan to'g'ri va unumli foydalana olishi nihoyatda muhimdir. Bu esa, albatta, o'qituvchidan yuqori mahorat, katta bilim talab qilinadi.

Xulosa qilib aytganda, harbiy oliy ta'lim muassasalari kursantlarining bilish darajasi va ular yoshining yoziga xos xususiyatlarini hisobga olgan holda ingliz tili darslari jarayonini tashkil qilish maqsadga muvofiqdir.

Foydalanilgan adabiyotlar:

1. Давлетшин М.Г., Дўстмухамедова Ш., Мавлонов М., Тўйчиева С., Джумабаева М. Ёш ва педагогик психология. – Тошкент, 2007, 77-б.

2. Дўстмухамедова Ш.А., Нишанова З.Т., Жалилова С.Х., Каримова Ш.К., Алимбаева Ш.Т. Ёш даврлари ва педагогик психология. – Т., 2013, 209 б.

3. Ширинова Н. Инглиз тили дarsларида ҳарбий олий таълим муасасалари курсантларининг билиш фаоллигини ошириш. – Тошкент, 2023. - 97-б.



GRADUAL INPARALLELIZM AS A METHOD OF DISTINGUISHING LANGUAGE MEANINGS

Shirinova Nilufar Djabbarovna
Associate professor of the Department
of Languages Studies, The University of
Public Safety of the Republic of Uzbekistan,
candidate of philological sciences, docent
nilufar.shirinova@mail.ru



ABSTRACT

The issue of inparallelism as a type of scientific phenomenon, linguistic parallelism is studied in the article, also the function of discrimination of different linguistic meanings in the Uzbek and English languages are analyzed. Besides, it is concluded that on giving any linguistic meaning (category) the language moves towards dominating certain method/means due to neutralization of other ones.

Relying on analysis in a series of works devoted to the issue of the phenomena of linguistic parallelism in different linguistic aspects, it is possible to distinguish not only general and different features related to this phenomenon, but also to study the principle of equivalent relations and equivalence principles, i.e. any language unit (element) in a parallel relationship will be in the position of an alternative/partner; it is possible to reflect on the neutralization of the second or subsequent method or tool [1; 2; 3; 4; 5]. This kind of cooperation also determines the economy, compactness and purpose of the language, since in any case (no matter how rich and colorful means, resources and methods it has) the language tries to carry out its main task active, mutually conditioned and targeted interpretation.

Coming directly to the phenomenon of gradual parallelism it is important to classify the characteristics of the

linguistic gradualism as followings:

- the openness of gradual series;
- relativity of the graduonimical series (variable, occasional, temporal, sometimes individual);
- the presence of a dominant (neutral unit) in the graduated chain;
- creating of grading relations by the structure of one sign at the expense of a decrease in the intensification of another sign or feature (and vice versa);
- graduonymic connections are suitable not only to the surface (shallow) units of the language, but also to the level of language consciousness, which is an internal mechanism of the language [5; 6, 63].

Furthermore, there are some typical characteristics of linguistic parallelism:

- participation of more than one partner linguistic elements in the implementation of certain meaning/task/goal;
- the fact that the secret of this form, methods and means does not have a complete (limited) character, but an open, unrestricted and progressive one;
- prioritization(activation/differentiation/separation) of a particular parallel unit(s) occurs at the expense of a decrease (neutralization/retreat/displacement) of another (or other) means/method(s);
- linguistic parallelism in its essence is an expression of the existing relationship not only in surface units of the language, but also in the cells of language consciousness, being activated according to the communicant's purpose and speech situation [5; 6, 64].

In the following sections, we will try to carry out specific analysis of this perception.

First of all, we found it preferable to distinguish between the **internal (inparallelic)** and **external (interparallelic)** types of gradual parallelism [6, 51]. Research of each of them provides conditions for a deeper understanding not only of the scientific essence of the phenomenon of linguistic grading (graduonymy), but also, in a certain



sense, evidence of the internal and external capabilities of one-systemic and various systemic languages and, in general, common linguistic principles involved for this purpose.

As stated above, one type of linguistic **gradual parallelism** is a gradual inparallelism, which refers to the mutual, internal cooperation of several methods and tools in revealing a specific linguistic meaning and/or category in a language. In this, it can be seen that the use of more than one method and means to represent the grammatical category of a number in Uzbek in a mutually inparallel way develops in the graduonymic direction. For example, when expressing the meaning of number, "differentiation according to the degree of productivity" is observed:

increase of productivity

kitoblar – ko 'p kitob – kitob-kitob – kitob-daftar – kito-o-o-b

decrease of productivity

Figure 1. The graduonimical series of inparallel units, which represent the linguistic meaning of number in Uzbek, according to the "degree of productivity"

In this case, the form of books in the Uzbek language is manifested as a strong member of the gradually parallel series as the most productive grammatical form, while the form of books is embodied in languages as a functional delimitation (use according to the situation, realism in oral speech), methodological and pragmatic specificity (more colloquial specificity). The form *kito-o-o-b* is embodied as the most unproductive cooperator. The next arrangement of parallel units deals with the use of analytical tools, namely *ko'p, ancha, xiyla, to'rtta..., bir necha...*; repeated words (*kitob-kitob*), which in our language are considered not only a quantitative, but also a qualitative intensifier; and a form *kitob-daftar*, which means a book and similar things (or something related), on the contrary, is taking a place from the end of a series as an unproductive partner by lexical-semantic, methodological and functional-pragmatic criteria.

By directly generalizing this series, that is, carrying out analysis in the direction **from linguistic means (forms) to linguistic ways**, we can have such a gradual chain:

increase of productivity

Affixation – Analytic (means) – Repetition – Pairing – Phonetic (means)

decrease of productivity

Figure 2. A graduated series of methods that represent the meaning of number in Uzbek according to the "degree of productivity"

It is noteworthy that if we take parallelism in the expression of this grammatical category in the Uzbek language not according to the degree of productivity, but precisely on the scale of expression of grammatical meaning, we can have another inparallel chain:

increase of certainty

100 ta kitob – kitob-kitob – kitoblar – kitob-daftar – kito-o-o-b

decrease of certainty

Figure 3. A graduated series of language units representing the meaning of a number in Uzbek according to the "degree of certainty"

In this case, the form *kito-o-o-b*, which has an individual and occasional character, is embodied as an equivalent with a weak degree of certainty, if it manifests itself as a strong member of a gradually parallel series, as long as the form *100 ta kitob* in Uzbek can give the plural in exact quantities (it can be also noticed the strengthening of the sign in the examples *ko'p kitob, bir uy kitob*).

In the next line of order of parallel units, the repeated expression *kitob-kitob*, and later, in the strongest manifestation according to productivity, the form *kitoblar* takes place; while the example *kitob-daftar*, which refers to related objects, takes place from the end of the line as an alternative to the carrier of a relatively abstract quantitative attribute.

By summarizing this connection, i.e., carrying out the analysis in the direction **from linguistic means (forms) to linguistic ways**, such a connection will happen:

increase of certainty

Analytic (means) – Reduplication – Affixation – Pairing – Phonetic (means)

decrease of certainty

Figure 4. A graduated series of methods representing a quantitative attribute in Uzbek according to the "degree of certainty"

In gradual parallelism can be found not only about linguistic methods and means that provide some grammatical information, but also about



lexical units. For example, we can observe mutual parallelism of auxiliary analytical means in English, namely *so, really, extremely, a little bit, quite, very, absolutely* in **how + adj...?** construction: a) *How happy is he?* b) *How unhappy is he?* The reason for telling this “parallelism” is that these means as inparallel alternative forms reveal lexical-semantic and grammatical meanings on “level of happiness” and “level of unhappiness”: *He/She is so happy/unhappy; He/She is really happy/unhappy; He/She is extremely happy/unhappy; He/She is a little bit happy/unhappy; He/She is quite happy/unhappy; He/She is very happy/unhappy; He/She is absolutely happy/unhappy.*

All these equivalents are grammatically analytic tools, while the linguistic possibilities that are causing their realization are analytic methods, exhibiting lexical-grammatical inparallelism. Taking into account the relative grading of the inparallel elements in question, the following graded inparallel chain is formed:

increase of the meaning “happiness/unhappiness”
 ...a little bit ~ quite ~ really ~ so ~ absolutely ~ extremely...
neutralization of the meaning “happiness/unhappiness”



Figure 5. Inparallel gradual row of auxiliary analytical means on responses for “How happy/unhappy is he?” questions in English

Taking into account the fact that inparallelism grows from a micrograduonymic series to macrograduonymic ones, we see more than one inparallel gradual and non-gradual relations: in English, the parallelism of analytic tools, in addition to contradictory-pairing (parallelization), is contributing to placement of semas of “happiness/unhappiness” in forms of gradual and non-gradual manifestations (in these analyzes we use the concept of “non-gradual” only with the purpose of interpreting the above classifications, we must not forget that in our language consciousness all linguistic units live only (!) in a gradual relationship). Therefore, this relationship can be interpreted as a inparallelism of graduonyms, the attitude of inparallel graduonyms or the inparallel graduonymy, which realize different (and even contradictory) meanings within the framework of a language (English).

Obviously as with every graduonimical row, the increase in affiliation in the graduated inparallel connections is in the direction of “flipped (backward) link” – the lining of units

is realized on the basis of a specific sema or task by the principle of “intensification of meaning and vice versa”: “units representing the meaning of number are an increase in the level of productivity and vice versa”; “as in units representing the meaning of number are a decrease in the level of productivity and vice versa”. In this case, the increase/intensification/prioritization of the meaning, such as the perception of the principle of the transition of the graded series and, in general, quantitative changes to qualitative changes, is due to the decrease/neutralization of the meaning or function that is considered contrary to it (in these parallel means, an increase in productivity is considered). This is evidenced by the fact that another important principle of graded relations, in particular, of graded parallel relations is being manifested: **as the language begins to express a certain meaning or task, it follows the path of dominating certain method and means in exchange for neutralizing other ones (according to the purpose of the language, circumstances, capabilities and situation).**

Used literature:

1. Джусупов Н.М. Лингвистический параллелизм в англоязычном поэтическом тексте: когнитивно-стилистический потенциал и проблема интерпретации//“Ўзбекистонда хорижий тиллар” илмий-методик электрон журналы, №4(23). – Т., 2018. – С.113-119.
2. Carlson, Katy. Parallelism and Prosody in the Processing of Ellipsis Sentences. Routledge, 2002, pp.4-6. <https://ru.wikipedia.org/wiki>; <https://www.textologia.ru/slovari/lingvisticheskie-terminy/parallelizm/?q=486&n=1248>
3. Shukurov P.M. Parallel sintaktik butunliklar. – Fargona, 2004. – 157 b.
4. Ширинова Н.Д., Ширинова Н.Д. Лисоний параллелизм масаласига доир//“Oriental Renaissance: Innovative, educational, natural and social sciences” scientific journal on January, 2023. – P. 256-259.
5. Shirinova N.D. Lisoniy parallelizm – ilmiy hodisa sifatida//Jamoat xavfsizligi ilmiy-amaliy jurnali. – №2. – Т., 2023. – В. 134-137.
6. Ширинова Н.Д. Турли тизимли тилларда градуонимик муносабатлар. Илмий монография. – Т., 2023. – 108 б.





KALIT SO'ZLAR: parallelizm, lisoniy paralleizm, inparallelizm, interparallelizm, lisoniy ma'no, lisoniy usul, lisoniy vosita.

Mazkur maqolada ilmiy hodisa bo'lmish lisoniy parallelizmning bir turi – gradual inparallelizm masalasi tadqiq qilingan bo'lib, uning til tizimida lisoniy ma'nolarni farqlash usuli sifatidagi vazifasi o'zbek va ingliz tillari materillari misolida tahlil etilgan. Shuningdek, ishda til muayyan ma'noni yoki vazifani ifodalashga kirishar ekan, ma'lum bir usul va vositalarni (til maqsadi, sharoiti, imkoniyatlari va vaziyatga ko'ra) neytrallashtirish evaziga boshqa bir(lar)ini dominantlash yo'lidan borishi haqida ilmiy xulosalar qilingan.

В статье изучен вопрос градуального инпараллелизма как вида научного явления параллелизма, а также проанализирована его функция разграничения языковых значений в узбекском и английском языках. Кроме того, сделаны выводы о том, что при передаче определенных языковых значений и/или функций в языке происходит доминирование одного лингвистического способа/средства за счет нейтрализации других способов/средств.

КЛЮЧЕВЫЕ СЛОВА: параллелизм, языковой параллелизм, инпараллелизм, интерпараллелизм, языковое значение, языковой способ, языковое средство.



O'ZBEKISTONNING MARKAZIY OSIYO MAMLAKATLARI BILAN HAMKORLIGINI TADQIQ ETISHNING NAZARIY- METODOLOGIK TAHLILI



Mirzayev G'ulom Rizoqulovich,
*O'zbekiston Respublikasi Jamoat xavfsizligi univertiteti "Ijtimoiy-
gumanitar fanlar" kafedrasida boshlig'i o'rinbosari,
tarix fanlari bo'yicha falsafa doktori(PhD), dotsent*

Mazkur maqolada O'zbekiston Respublikasining Markaziy Osiyo mamlakatlari bilan ko'p tomonlama hamkorlik masalalarini ilmiy jihatdan o'rganish tarix fanining muhim yo'nalishi sifatida e'tirof etilgan. O'zbekistonning mintaqa mamlakatlari bilan hamkorligini tadqiq etishning nazariy-metodologik tahliliga alohida e'tibor qaratilgan. O'zbekiston mintaqa mamlakatlari bilan hamkorligi masalalari xalqaro munosabatlarning tarkibiy qismi sanalganligi bois, xalqaro munosabatlar nazariyasiga tayangan holda bir qator metodlar asosida tadqiqotning nazariy-metodologiyasi tahlili berilgan. Bu esa o'z navbatida O'zbekistonning Markaziy Osiyo mamlakatlari bilan olib borayotgan hamkorligini qiyosiy tahlil qilish, hamkorlik huquqiy asoslarini sharhlash, hamkorlikning umumiy va xususiy jihatlarini aniqlashda xalqaro munosabatlar tizimida tadqiq etish imkonini beradi.

Xalqaro hamkorlik, xalqaro aloqalar, metod, muammo, kuzatish, hujjatlarni o'rganish, taqqoslash, kontent tahlili, hodisa tahlili, kognitiv xaritalash, eksperiment, delfik metod, ssenariy qurish, tizimli yondashuv, dunyo hamjamiyati, yangi dunyo.



O'zbekiston Respublikasining bugungi kunda Markaziy Osiyo mintaqasi va jahon hamjamiyatida o'rni va nufuzi oshganligi, dunyoda O'zbekistonga nisbatan yangicha **ishonch va hamkorlikka intilish ruhi** kuchayganligini tarixan anglash uchun o'z navbatida Markaziy Osiyo mamlakatlari bilan hamkorligini xalqaro munosabatlar va davlatlararo hamkorlik rakursida tadqiq etishda nazariy-metodologik tahlil qilish muhim hisoblanadi.

"O'zbekiston-2030" strategiyasining beshta ustuvor yo'nalishidan "Xavfsiz va tinchliksevar davlat" tamoyiliga asoslangan siyosatni izchil davom ettirish" (5) yo'nalishida belgilab berilgan Yangi O'zbekiston tashqi siyosatini xalq va davlatning manfaatlaridan kelib chiqqan holda izchil amalga oshirish (95-maqсад), Markaziy Osiyo mintaqasida amaliy hamkorlikni sifat jihatidan yangi bosqichga olib chiqish (91-maqсад)da barcha qo'shni davlatlar bilan yaxshi qo'shnihilik va strategik sheriklik munosabatlarini jadal rivojlantirish, siyosiy, iqtisodiy, madaniy va gumanitar yo'nalishlardagi ikki va ko'p tomonlama muzokaralarni muntazam va samarali olib borishga alohida e'tibor qaratadi [10.].

Adabiyotlar tahlili va metodlar. Muammoning o'rganilganlik darajasini tahlil etar ekanmiz, mazkur masalaga bag'ishlab mahalliy va xorijiy tarixshunoslikda ko'plab ilmiy izlanishlar amalga oshirilgan. O'zbekistonlik olimlardan R.Alimov, E.Nuriddinov, S.Safoyev, M.Raximov va boshqalar, xorijlik mualliflardan A.Kazansev, A.Imangaziyev kabi olimlarning ilmiy tadqiqot ishlarini keltirib o'tish mumkin [25.].

Tahlil usullari. Maqolada tarixiy-xronologik, vorisiylik va izchilik, qiyosiy-tarixiy tahlil, kabi ilmiy tadqiqot usullardan foydalanilgan. Tadqiqotda tarixiylik va xolislik tamoyillariga izchil amal qilindi.

Natijalar va muhokama. Ma'lumki, metod(usul) muammosi har qanday fanning eng muhim muammolaridan biri bo'lib, yangi bilimlarni qanday olish va ularni amaliy faoliyatda qo'llashni o'rgatadi. Yangi bilimga erishish uchun ma'lum texnika va vositalarga ega bo'lishda metodlar muhim ahamiyat kasb etadi.

Metodologiya esa (yunoncha "metodos" bilish yoki tadqiqot yo'li, nazariya, ta'limot

va "logos" - so'z) – tadqiqotchining nazariy va amaliy faoliyatini tashkil etish, tiklash tamoyillari va usullari tizimi hamda bunday tizim haqidagi ta'limotdir. Metodologiya – metodlar haqidagi ta'limot yoki yalpi umumiy bilish metodi deb ham ta'riflanadi. Metodologiya umumiy voqelikka qanday yondashish yo'lini o'rgatar ekan, ijtimoiy-tarixiy, ilmiy, insoniy, shaxsiy, madaniy omillar metodologiyaning asoslari bo'lib xizmat qiladi. Inson faoliyatining o'zgarishi, yangilanishi metodologiyaning shartliligi va o'zgaruvchanligini ko'rsatadi [12, 13-14.].

O'zbekiston Respublikasining Markaziy Osiyo mamlakatlari bilan ko'p tomonlama hamkorlik masalalarini ilmiy jihatdan o'rganish tarix fanining muhim yo'nalishi sifatida e'tirof etilmoqda. Shu munosabat bilan ushbu yo'nalishdagi masalalarni kompleks ravishda o'rganish yo'lida mamlakatimiz taraqqiyotining yangi bosqichini boshlab bergan amaldagi O'zbekiston Respublikasi Prezidenti Shavkat Mirziyoyev [1; 2; 3; 4.] va O'zbekiston Respublikasi Birinchi Prezidenti Islom Karimovning [5.] asarlaridan foydalanish natijasida respublika mustaqilligining dastlabki yillaridan to bugungi kunga qadar mintaqa mamlakatlari bilan yo'lga qo'yilgan keng qamrovli hamkorligini tahlil etishga harakat qilindi. Mazkur asarlar mamlakat tashqi siyosatining shakllanish jarayonini, xalqaro munosabatlar tizimida O'zbekistonning Markaziy Osiyo mamlakatlari bilan hamkorligida milliy manfaatlarini tadqiq etishda nazariy metodologik asos vazifasini o'taydi

Shu o'rinda, fanlararo tadqiqotlarning metodologik asosini ijtimoiy-gumanitar fanlar obyektining umumiyliigi tashkil etishi, ularning predmetlari esa turlicha ekanligiga e'tibor qaratish joiz. Ijtimoiy-gumanitar fanlarning obykti inson bo'lib, inson hayotining barcha jihatlarini o'rganiladi. Tadqiqot usullari turlicha ekanligi ham ijtimoiy-gumanitar fanlar predmetining o'ziga xos xususiyatini tashkil etadi" [12, 41.].

Haqiqatan ham, Mazkur tarixiy mintaqada xalqlar uzoq murakkab tarixiy taraqqiyot yo'lini bosib o'tgan. Ko'p asrlar mobaynida bir-birlari bilan har tomonlama yaqin munosabatlarda bo'lib, qadimdan yuksak madaniyat yaratilgan [9, 5-6.].

Ta'kidlash joizki, O'zbekiston Respublikasining Markaziy Osiyo mamlakatlari bilan hamkorligi masalalari bevosita xalqaro



munosabatlarning tarkibiy qismi sanalganligi bois, xalqaro munosabatlar nazariyasiga tayangan holda bir qator metodlar asosida tadqiqotning nazariy-metodologiyasi ishlab chiqildi.

Xalqaro munosabatlar (“international relations”) atamasi XVIII-XIX asrlarda ingliz faylasufi J.Bentam tomonidan muomalaga kiritilgan. O’sha davrda ushbu atamaning paydo bo’lishi tasodifiy emas, chunki, mazkur davrda xalqaro munosabatlar fenomeni evolutsiyaning muhim bosqichiga aylandi [6, 7.]. Bu vaqtga kelib G’arbiy Yevropada nihoyat suveren milliy davlatlar tizimi vujudga keldi. Hukmron monarxlar va sulolalar o’rtasidagi munosabatlar davlatlar tomonidan tashkil etilgan munosabatlar bilan almashtirildi.

Xalqaro munosabatlar nazariyasi nisbatan yosh ijtimoiy fanlardan biri bo’lsa-da, garchi ijtimoiy-siyosiy fanlar tafakkurda uning kelib chiqishi o’tgan asrlarga, hattoki, ming yilliklarga borib taqaladi.

“Xalqaro hamkorlik”ni “xalqaro aloqalar” tushunchasidan ajratish joiz. “Xalqaro aloqalar”-jamiyat hayotining turli sohalarini qamrab oladi, iqtisodiy almashinuvlardan tortib sport musobaqalarigacha ifodalanadi. Ularning ishtirokchilari orasida davlatlar, nodavlat birlashmalar va hatto oddiy shaxslar ham borligi xalqaro aloqalarni xalqaro munosabatlardan farqlab turadi.

Xalqaro hamkorlik bu ikki yoki undan ortiq subyektlarning o’zaro ta’siri jarayonini aks ettiradi, bunda qurolli zo’ravonlikdan foydalanish istisno qilinadi va umumiy manfaatlarni amalga oshirish uchun birgalikda izlanish hukmronlik qiladi. Umumiy tushunchadan farqli o’laroq, hamkorlik – bu ziddiyatlarning yo’qligi emas, balki uning ekstremal, inqiroz shakllaridan “qutulish”idir. Boshqacha aytganda, davlatlararo hamkorlik uchta elementning mavjudligini nazarda tutadi: sherik davlatlarning umumiy maqsadlari, ularning vaziyatdan foyda kutishlari va bu manfaatlarning o’zaro tabiatini ifodalaydi [13, 440.].

Darhaqiqat, dunyoning o’zaro bog’liqligining kuchayishi, global muammolarning paydo bo’lishi va keskinlashuvi ko’p tomonlama hamkorlikni kengaytirishga bo’lgan ehtiyojlarni keskin oshirdi va uning hayotni boshqa sohalariga tarqalishiga yordam berdi. Bugungi kunda hamkorlik nafaqat savdo, bojxona qoidalari, chegaradagi aholi punktlari yoki harbiy

ittifoqlar, balki, atrof-muhit muammolariga adekvat (tenglashgan, mos) javob topish, kosmik tadqiqotlar resurslaridan ommaviy foydalanish va boshqalarni qamrab oladi [13, 441.].

Qayd etish joizki, jahonda (birinchi navbatda Amerikada) xalqaro munosabatlar fani 1950-yillarning boshidan boshlab sotsiologiya, psixologiya, shuningdek, tabiiy va matematika fanlarining ko’plab tegishli natijalari va usullarini o’zlashtirishi natijasida paydo bo’ldi va o’zining nazariy-metodologiyasini shakllantirdi. Shu bilan birga, analitik tushunchalar, modellar va usullarning jadal rivojlanishi, ma’lumotlarni qiyosiy o’rganish, elektron hisoblash texnikasi imkoniyatlaridan tizimli foydalanish asosida rivojlanib bordi. Bularning barchasi xalqaro munosabatlar fanining sezilarli rivojlanishiga, uni jahon siyosati va xalqaro munosabatlarni amaliy tartibga solish va prognozlash ehtiyojlariga yaqinlashtirishga yordam beradi. Shu bilan birga, avvalgi “klassik” usullar va tushunchalarni ham o’zida saqlab qoldi. Masalan, xalqaro munosabatlarda tarixiy-sotsiologik yondoshuvning operativligi (tez natija berishi) va uning bashorat qilish imkoniyatlarini R.Aron ko’rsatib berdi. “An’anaviy”, “tarixiy-tavsifiy” yondoshuvning eng ko’zga ko’ringan namoyandalardan biri G.Morgentau miqdoriy usullarning imkoniyatlari yetarli emasligini ko’rsatib o’tgan. Xalqaro munosabatlarni tushunish uchun juda muhim bo’lgan hodisa, masalan, kuch “shaxslararo munosabatlarning sifatini sinash, baholash, taxmin qilish mumkin, lekin miqdoriy jihatdan o’lchab bo’lmaydi. Buning uchun tarixiy jihatdan o’rganish zarurligini ta’kidlaydi [13, 48-49.].

Agar fanlararo yondashuvning tarix fanidagi rivojlanishiga nazar solsak, bunda Annallar maktabining xizmati kattadir. Mazkur maktab doirasida fanlararo dialog amaliyoti faol ravishda rivojlandi. Ammo, XX asrning ikkinchi yarmidan boshlab fanlararo hamkorlik miqyosi va “hamkor” fanlar tanlovi o’zgardi. M.Kromning ta’kidlashicha, XX asr o’rtalarigacha faqat alohida bir tarixchilar “polidissiplinar” yondashuvni qo’llagan bo’lsa, urushdan keyingi davrda bunday yondashuv ommaviy xarakterga ega bo’ldi, asta-sekin jiddiy tarixiy tadqiqotlarning “qoida”si (paradigma)ga aylandi. Bundan tashqari, XX asrning birinchi yarmida tarixchilar geografiya, sotsiologiya,



iqtisodiyot, psixologiya fanlarining yutuqlari va usullaridan foydalangan bo'lsa, XX asrning 60-80-yillarida fanlararo hamkorlikda antropologiya, demografiya va lingvistikaga ustunlik berildi [12, 41.].

O'zbekiston Respublikasining Markaziy Osiyo mamlakatlari bilan hamkorligini tadqiq etishda ijtimoiy fanlar, jumladan, xalqaro munosabatlarning bir qator metodlaridan foydalanishni taqozo etadi. Avvalo, tadqiqotni olib borishda kuzatish va mulohaza, taqqoslash va sezgi, faktlarni bilish va tahlil etish kabi metodlardan foydalanish muhimdir. Binobarin, xalqaro munosabatlar nazariyasida metodlar quyidagilar: muammoli metodning ahamiyati, Vaziyatni tahlil qilish usullari (Kuzatish, Hujjatlarni o'rganish, Taqqoslash), Aniq usullar (Kontent tahlili, Hodisa tahlili, Kognitiv xaritalash, Eksperiment) Bashoratli usullar (Delfik metod, Ssenariy qurish, Tizimli yondashuv), Qaror qabul qilish jarayonini tahlil qilish metodlaridan iborat.

Muammoli metodlar (Problem methods). Muammoli metod har qanday fanning eng muhim muammolaridan biridir, chunki oxir-oqibat u yangi bilimlarni qanday olish va ularni amaliy faoliyatda qo'llashni o'rgatishdir. U obyektni o'rganishdan oldin shakllanadi, chunki tadqiqotchi boshidanoq yangi bilimlarga erishishning ma'lum texnikasi va vositalariga ega bo'lishi kerak. Bu o'rganish samarasidir, chunki natijada olingan bilim nafaqat obyektning o'ziga, balki uni o'rganish usullari, shuningdek olingan natijalarni amaliy faoliyatda qo'llashni nazarda tutadi. Bundan tashqari, tadqiqotchi adabiyotlarni tahlil qilish, tasniflash va baholashda muammo metodiga duch keladi [13, 49.].

Vaziyatni tahlil qilish metodlari (Methods of situation analysis). Vaziyatni tahlil qilish empirik materialni ("ma'lumotlar") to'plash va birlamchi tizimlashtirish uchun qo'llaniladigan fanlararo usullar va protseduralar yig'indisidan foydalanishni o'z ichiga oladi. Shuning uchun mos keladigan usul va usullar ba'zan "tadqiqot texnikasi" deb ham ataladi. Bugungi kunga qadar eng oddiydan (masalan, kuzatishdan) juda murakkabgacha (masalan, ma'lumotlar bankini shakllantirish) mingdan ortiq bunday usullar ma'lum. Shulardan eng keng tarqalgan Vaziyatni tahlil qilish usullari–kuzatish, hujjatlarni o'rganish va taqqoslash usullarini ko'rib chiqamiz.

Kuzatish usuli (Observation method).

Ma'lumki, bu usulning elementlari kuzatish predmeti, obyekt va kuzatish vositalaridir. Uning har xil turlari mavjud. Masalan, to'g'ridan-to'g'ri kuzatish va bilvosita (intrumental) kuzatish mumkin. Xalqaro munosabatlar nazariyasida asosan bilvosita va instrumental kuzatish mumkin hamda shu asosda ma'lumot to'plash mumkin [8, 50-58.]. Ma'lumki, xalqaro munosabatlar va davlatlararo hamkorlik masalalarida taniqli siyosatchilar va diplomatlarning xotiralarini ularning kuzatishlari natijasi bo'lib, mazkur ma'lumotlar xalqaro munosabatlar muammolari haqida ma'lumot olish, ularni tahlil qilish, nazariy va amaliy xarakterdagi xulosalar chiqarish imkonini beradi. Xotiralar xalqaro munosabatlar tarixini o'rganishda eng muhim manba hisoblanadi. Jumladan, 1970-1980-yillarda AQSh ma'muriyatida yuqori lavozimlarda ishlagan sobiq mashhur amerikalik siyosiy arbob Genri Kissinjerning asarlari shular sirasiga kiradi [6, 19.]. Biz olib borayotgan tadqiqot doirasida esa, Markaziy Osiyo mamlakatlari rahbarlari asarlari ana shunday vazifani bajaradi.

Hujjatlarni o'rganish usuli (Method study of documents) ijtimoiy va siyosiy sohadagi har qanday tadqiqotlar uchun boshlang'ich, asosiy bo'lgan usuldir. Bunda eng qulaylari rasmiy hujjatlardir: diplomatik va harbiy idoralarning matbuot xabarlari, hukumat amaldorlarining tashriflari haqidagi ma'lumotlar, nizom hujjatlari va eng nufuzli hukumatlararo tashkilotlarning bayonotlari, davlat organlari deklaratsiyalari va boshqalar [13, 51-52.]. O'zbekiston, Qozog'iston, Qirg'iziston, Tojikiston va Turkmaniston davlatlarning tashqi siyosati va muayyan xalqaro vaziyatda tashqi siyosiy qarorlar qabul qilish motivlari haqidagi muhim ma'lumotlarni tegishli hujjatlarni o'rganish orqali olish mumkin. Hujjatlarni o'rganish usuli xalqaro munosabatlar tarixini o'rganishda eng katta rol o'ynaydi, ammo xalqaro siyosatning dolzarb muammolarini o'rganish uchun cheklovlar mavjud. Chunki, ushbu ma'lumotlar ko'pincha davlat sirlari doirasiga kiradi va cheklangan doiradagi odamlar uchun ruxsat beriladi [6, 19.].

Eksplikativ metodlar (Explicit method). Matematik yondoshuvlarni o'z ichiga olgan aniq usullardir. Ulardan eng keng tarqalganlari kontent tahlil, hodisalar tahlili, kognitiv xaritalash usuli, eksperiment (tajriba) usuli

kabi usullaridir. Mazkur metodlar yordamida O'zbekistonning mintaqa mamlakatlari bilan iqtisodiy hamkorligini o'rganishda qo'llash maqsadga muvofiq.

Kontent tahlili (Content Analysis).

Bu amerikalik sotsiologlar tomonidan ishlab chiqilgan va 1939-1940-yillarda qo'llanilgan matnlarni tahlil qilish va baholash usulining nomi. Kontentni tahlil qilish usuli AQSh maxsus agentliklari tomonidan razvedka maqsadlarida ishlatilgan. Faqat 1950-yillarning oxirlarida u keng qo'llanila boshlandi va ijtimoiy hodisalarni o'rganish metodologiyasi maqomiga ega bo'ldi [6, 20].

Siyosatshunoslikda u birinchi marta amerikalik tadqiqotchi G.Lassvell va uning hamkasblari tomonidan siyosiy matnlarning targ'ibot yo'nalishini o'rganishda foydalanilgan va ular tomonidan 1949-yilda tasvirlangan. Eng umumiy shaklda bu usul yozma yoki og'zaki matn mazmunini tizimli o'rganish, undagi eng tez-tez takrorlanadigan iboralar yoki sujetlarni yozib olish sifatida taqdim etilishi mumkin. Kontent tahlil qilishda ma'lumot manbasi matn bo'lib, u monografiyalar, maqolalar, rasmiy hujjatlar, statistik ma'lumotlar, oldingi tadqiqotlar va boshqalar shaklida taqdim etilishi mumkin. Ushbu usulni amalga oshirish semantik komponentlarni qayta ishlash, axborot manbasining shakllari va mazmunini sharhlash tartiblarini o'z ichiga oladi. Kontent tahlili ikkita tadqiqot usulini ajratib turadi: matnni miqdoriy tahlil qilish va matnni sifatli tahlil qilishdan iborat [20, 22-25.]. Xususan, O'zbekistonning Markaziy Osiyo mamlakatlari bilan olib borayotgan hamkorligini qiyosiy tahlil qilish, hamkorlik huquqiy asoslarini sharhlash, hamkorlikning umumiy va xususiy jihatlarni aniqlashda xalqaro munosabatlar tizimida tadqiq etish imkonini beradi.

Hodisa tahlili (Event analysis).

Ushbu usul (shuningdek, hodisa(voqea) ma'lumotlarini tahlil qilish deb ataladi) [14.]. Tegishli ma'lumotlarni tizimlashtirish va qayta ishlashni amalga oshiriladi. Voqealarni o'rganishning dastlabki ko'zga ko'ringan qo'llanilishi moliya sohasida sodir bo'lgan. Voqealarni o'rganish-bu hodisaning ta'sirini baholashning statistik usuli ("davolash" deb ham ataladi) [22.]. Xalqaro munosabatlarni o'rganishda alohida mamlakatlar, mintaqalar siyosiy vaziyat rivojlanishining asosiy tendensiyalarini aniqlash maqsadida

xalqaro maydondagi voqealar dinamikasini kuzatishga asoslangan hodisalarni tahlil qilish (hodisalar tahlili) usuli qo'llaniladi [6, 20.]. Ushbu usulning samaradorligi muhim ma'lumotlar bankining mavjudligini talab qiladi. Asosiy g'oya o'rganilayotgan hodisa bilan bog'liq bo'lgan daromadni butun bozor narxlarining o'zgarishidan kelib chiqadigan daromadga tuzatish kiritish orqali topishdir. Hodisa (voqea)larni o'rganish Bal va Braun tomonidan ixtiro qilingan (1968). Hodisa (voqea)lar tahlilidan foydalangan holda ilmiy va amaliy loyihalar o'rganilayotgan vaqt parametrlari, foydalanilgan manbalar soni, matritsali jadvallar tipologiyasi va boshqalar bilan farqlanadi [23.].

Kognitiv xaritalash (Cognitive mapping). XX-asrning 50-60-yillarida modernizm harakati doirasida xalqaro munosabatlarni o'rganishda boshqa ijtimoiy va gumanitar fanlardan o'zlashtirilgan metodologik yondashuvlar keng qo'llanila boshlandi [6, 21.]. Xalqaro munosabatlarni o'rganishda kognitiv xaritalash rahbarning siyosiy muammoga qanday qarashini va shuning uchun u xalqaro vaziyatda qanday qarorlar qabul qilishi mumkinligini aniqlash uchun ishlatiladi. Bu usul muayyan siyosiy arbobning muayyan siyosiy muammoni qanday qabul qilishini tahlil qilishga qaratilgan. Amerikalik olimlar R.Snayder, X.Bruk va B.Sapin 1954 yilda siyosiy liderlarning qaror qabul qilishlari nafaqat ularni o'rab turgan voqelikka, balki ular buni qanday idrok etishlariga asoslanishi mumkinligini ko'rsatdilar. 1976 yilda R.Jervis "Восприятие и неверное восприятие (mis-perception) в международной политике" ("Xalqaro siyosatda idrok va noto'g'ri idrok") asarida rahbar tomonidan qabul qilingan qarorga hissiy omillardan tashqari, kognitiv omillar ham ta'sir qilishini ko'rsatdi. Shu nuqtai nazardan qaraganda, qaror qabul qiluvchilar tomonidan olingan ma'lumotlar o'zlashtiriladi va ular tomonidan tashqi dunyoga nisbatan o'z qarashlari uchun "moslashtiriladi". Kognitiv omillarni tahlil qilish, masalan, davlat tashqi siyosatining nisbiy barqarorligi boshqa sabablar qatori tegishli rahbarlar qarashlarining barqarorligi bilan izohlanishini tushunishga imkon beradi. Kognitiv xaritalash usuli siyosatchi faoliyat yuritadigan asosiy tushunchalarni aniqlash va ular orasidagi sabab-natija munosabatlarini topish muammosini hal qiladi. "Natijada tadqiqotchi siyosatchining nutqlarini



o'rganish asosida uning siyosiy vaziyat yoki undagi individual muammolarni idrok etishi aks ettirilgan xarita-sxemani oladi" [7, 59.]

Tajriba usuli (Experimental Methods).

Nazariy gipotezalar, xulosalar va qoidalarni tekshirish maqsadida sun'iy vaziyat yaratish eksperimental usul tabiiy fanlarda asosiydan biri hisoblanadi. Ijtimoiy fanlarda uning eng keng tarqalgan turi simulatsiya o'yinlari bo'lib laboratoriya tajribasi turi (dala tajribasidan farqli o'laroq). Simulatsiya o'yinlarining ikki turi mavjud: elektron kompyuter texnologiyasidan foydalanish va undan foydalanmasdan. Birinchi holda, biz oldindan belgilangan ssenariyga muvofiq muayyan rollarni (masalan, davlatlar, hukumatlar, siyosiy arboblari yoki xalqaro tashkilotlar) bajarish bilan bog'liq individual yoki guruh harakatlari haqida gapiramiz. Shu bilan birga, ishtirokchilar o'yinning rahbarlari tomonidan boshqariladigan o'yinning rasmiy shartlariga qat'iy rioya qilishlari kerak: masalan, davlatlararo mojaroni simulatsiya qilishda, ishtirokchi o'ynaydigan davlatning barcha parametrlarini hisobga olish kerak. Masalan, iqtisodiy va harbiy salohiyat, ittifoqlarda ishtirok etish, hukmron rejim barqarorligi va boshqalar. Tegishli ma'lumotlar bazalariga asoslanib, ular, masalan, diplomatik tarix modelini takrorlash imkonini beradi. Hozirgi voqealarni-inqirozlar, mojarolar, hukumatlararo tashkilotlarni yaratish va hokazolarni tushuntirishning eng oddiy va eng maqbul modelidan boshlab, ular avval tanlangan tarixiy misollarga qanchalik mos kelishini o'rganadilar. Boshqacha qilib aytganda, eksperiment nafaqat tushuntirish, balki bashorat qilish usullariga ham tegishli [24.].

Prognostik usullar. (Prognostic methods.)- bu ma'lum ma'lumotlardan noma'lum ma'lumotlarni tushunishga qaratilgan statistik usul. Tarixiy ma'lumotlarga asoslanib, kelajakdagi ma'lumotlarni bashorat qilishga harakat qiladi. Misol uchun, hozirgi aholi soni va uning o'sish sur'atidan kelib chiqib, bir necha yildan so'ng populyatsiya hajmini baholash [15.]. Xalqaro munosabatlarda prognozlashning nisbatan sodda va murakkab usullari mavjud. Birinchi guruh, masalan, o'xshashlik bo'yicha xulosalar, oddiy ekstrapolyatsiya usuli, Delphi usuli, ssenariy qurish va boshqalar kabi usullarni o'z ichiga olishi mumkin. Ikkinchisi determinantlar

va o'zgaruvchilar tahlili, tizimli yondashuv, modellashtirish, xronologik qatorlar tahlili (ARIMA), spektral tahlil, kompyuter simulatsiyasi va boshqalarni o'z ichiga oladi. Ulardan ba'zilarini qisqacha ko'rib chiqamiz [16.].

Delfi usuli (Delphic method). Delphi usuli 1950-yillarda Norman Dalkey va Olaf Xelmer tomonidan ishonchli ekspert konsensusiga erishish maqsadida asos solingan [19.]. Uning asosiy maqsadi murakkab muammolar oldida ekspert fikrlarini konsensusga erishishga yordam berish va to'plashdir. Ushbu uslub tibbiyotning turli sohalarida, ayniqsa eng yaxshi amaliyot bo'yicha ko'rsatmalar va klinik ko'rsatmalarni ishlab chiqish usuli sifatida qabul qilindi. Biz muammoni bir necha mutaxassislar tomonidan tizimli va nazorat ostida muhokama qilish haqida gapiramiz. Mutaxassislar ma'lum bir xalqaro hodisaga o'z baholarini markaziy organga taqdim etadilar, u ularni umumlashtiradi va tizimlashtiradi va keyin ularni ekspertlarga qaytaradi. Bir necha marta amalga oshirilgan bunday operatsiya ushbu hisob-kitoblarda ko'proq yoki kamroq jiddiy tafovutlar haqida gapirishga imkon beradi. Umumlashtirishni hisobga olgan holda, ekspertlar o'zlarining dastlabki baholarini o'zgartiradilar yoki o'z fikrlarini kuchaytiradilar va buni talab qilishda davom etadilar. Ekspert baholashlardagi nomuvofiqliklar sabablarini o'rganish muammoning ilgari sezilmagan tomonlarini aniqlashga va e'tiborni eng ko'p (ekspert baholari mos kelgan taqdirda) va eng kam (ajralish holatlarida) rivojlanishining mumkin bo'lgan oqibatlariga qaratishga imkon beradi. tahlil qilinayotgan muammo yoki vaziyat. Shunga muvofiq yakuniy baholash va amaliy tavsiyalar ishlab chiqiladi [21.].

Qurilish ssenariylari metodi (Building scenarios method). Bu usul hodisalarning ehtimoliy rivojlanishining ideal (ya'ni aqliy) modellarini qurishdan iborat. Mavjud vaziyatni tahlil qilish asosida oddiy taxminlar bo'lgan va bu holda uning keyingi evolutsiyasi va oqibatlari haqida hech qanday sinovdan o'tkazilmaydigan farazlar ilgari suriladi. Birinchi bosqichda tadqiqotchining fikricha, vaziyatning keyingi rivojlanishini belgilaydigan asosiy omillarni tahlil qilish va tanlash amalga oshiriladi. Bunday omillarning soni ulardan kelib chiqadigan kelajakdagi variantlarning butun majmuasini yaxlit tasavvur qilish uchun haddan tashqari ko'p bo'lmasligi kerak

(qoida tariqasida, oltidan ortiq element aniqlanmaydi). Ikkinchi bosqichda keyingi 10, 15 va 20-yil ichida tanlangan omillar evolutsiyasining kutilayotgan bosqichlari to'g'risida farazlar (oddiy "sog'lom aql" asosida) ilgari suriladi. Uchinchi bosqichda tanlangan omillarni taqqoslash amalga oshiriladi va ular asosida ularning har biriga mos keladigan bir qator farazlar (ssenariylar) ilgari suriladi va u yoki bu ko'proq batafsil tavsiflanadi. Shubilanbirga, aniqlangan omillar va ularni rivojlantirishning xayoliy variantlari o'rtasidagi o'zaro ta'sirlarning oqibatlarini hisobga olinadi. Nihoyat, to'rtinchi bosqichda yuqorida tavsiflangan ssenariylarning nisbiy ehtimollik ko'rsatkichlarini yaratishga harakat qilinadi, buning uchun ular ehtimollik darajasiga ko'ra tasniflanadi [18.].

Tizimli yondashuv metodi (Systems approach method). Tizim tushunchasidan xalqaro munosabatlar fanida turli nazariy yo'nalishlar va maktablar vakillari keng qo'llaniladi. Uning umumiy e'tirof etilgan afzalligi shundaki, u o'rganilayotgan obyektning birligi va yaxlitligida taqdim etishga imkon beradi va shuning uchun o'zaro ta'sir qiluvchi elementlar o'rtasidagi bog'liqlikni topishga yordam berib, bunday o'zaro ta'sirning "qoidalarini" aniqlashga yordam beradi yoki boshqa so'zlar bilan aytganda, xalqaro tizimning ishlash modellari tizimli yondashuvga asoslanadi. Bir qator mualliflar xalqaro munosabatlarni xalqaro siyosatdan ajratib turadilar: agar xalqaro munosabatlarning tarkibiy qismlari ularning ishtirokchilari (aktyorlari) va "omillar" ("mustaqil o'zgaruvchilar" yoki "resurslar") bilan ifodalangan bo'lsa, "potentsial" ishtirokchilari, keyin xalqaro siyosat elementlari faqat aktorlar hisoblanadi. Tizimli yondashuvni uning o'ziga xos jamlanmasidan-tizim nazariyasi va tizim tahlilidan farqlash kerak. Tizim nazariyasi tizimlar va ularning tarkibiy elementlarini, tizim va atrof-muhitning o'zaro ta'sirini, shuningdek tizim ichidagi jarayonlarni qurish, tavsiflash va tushuntirish vazifalarini bajaradi, ularning ta'siri ostida tizim o'zgaradi va / yoki yig'iladi. Tizim tahliliga kelsak, u amaliy usullar, uslublar, usullar, protseduralar majmuini ifodalovchi aniqroq muammolarni hal qiladi, buning natijasida obyektning (bu holda, xalqaro munosabatlar) o'rganishga ma'lum tartib joriy etiladi [17.].

R.Aron fikricha, "xalqaro tizim bir-biri

bilan muntazam aloqada bo'lgan va umumiy urushga tortilishi mumkin bo'lgan siyosiy birliklardan iborat" [13, 76.]. R.Aron uchun xalqaro tizimdagi o'zaro ta'sirning asosiy (va aslida yagona) siyosiy birliklari davlatlar bo'lganligi sababli, birinchi qarashda u xalqaro munosabatlarni jahon siyosati bilan aniqlaydi, degan taassurot paydo bo'lishi mumkin. Biroq, mohiyatan xalqaro munosabatlarni davlatlararo o'zaro aloqalar tizimi bilan cheklab qo'ygan. R.Aron ayni paytda nafaqat xalqaro maydondagi harakatlarini belgilab beruvchi davlatlarning resurslari va salohiyatini baholashga katta e'tibor qaratdi, balki uning imkoniyatlarini ham ko'rib chiqdi. Shunday qilib, tizimli yondashuvga asoslanib, R.Aron xalqaro (davlatlararo) munosabatlarni ko'rib chiqishning mohiyatan uchta darajasini belgilaydi: davlatlararo tizim darajasi, davlat darajasi va uning kuch darajasi (potentsial). 1971 yil yana bir sxema, jumladan, tahlilning olti darajasi:

- 1) shaxslar - siyosatning "yaratuvchilari" va ularning xususiyatlari;
- 2) egallagan lavozimlari va bajaradigan rollari;
- 3) ular faoliyat yuritadigan hukumat tuzilmasi;
- 4) ular yashayotgan va boshqarayotgan jamiyat;
- 5) milliy davlat va xalqaro munosabatlarning boshqa ishtirokchilari o'rtasidagi munosabatlar tizimi;
- 6) jahon tizimi [23.].

Tahlilning turli darajalari bilan ifodalanadigan tizimli yondashuvni tavsiflab, B.Russet va X.Starr u yoki bu darajani tanlash tadqiqotchining shaxsiy tashabbusi bilan emas, balki ma'lumotlarning mavjudligi va nazariy yondashuv bilan belgilanishini ta'kidlaydi. Shuning uchun bu usulni qo'llashning har bir holatida bir nechta turli darajalarni topish va aniqlash kerak. Bundan tashqari, turli darajadagi tushuntirishlar bir-birini istisno qilishi shart emas, ular bir-birini to'ldirishi mumkin va shu bilan bizning tushunishimizni chuqurlashtiradi.

Modellashtirish metodi (Modeling method). Bu usul elementlar va munosabatlari real xalqaro hodisa va jarayonlarning elementlari va munosabatlariga mos keladigan tizimlar bo'lgan sun'iy, ideal, xayoliy obyektlar, vaziyatlarni qurish bilan bog'liq. I.A.Xrustalev [1, 4-13.] "Xalqaro



munosabatlarni tizimli modellashtirish” haqida to’xtalar ekan, o’z oldiga metodologik (ongning falsafiy nazariyasi), umumiy ilmiy (umumiy tizimlar nazariyasi) va maxsus ilmiy (xalqaro munosabatlar nazariyasi) yondashuvlarining uchlik sintezi bo’lgan rasmiylashtirilgan nazariy modelni qurish vazifasini qo’yadi. Qurilish uch bosqichda amalga oshiriladi. Birinchi bosqichda “modeldan oldingi vazifalar” shakllantirilib, ikkita blokka birlashtiriladi: “baholash” va “operativ” bosqichlaridan iborat. Shu munosabat bilan muallif “vaziyatlar” va “jarayonlar” (va ularning turlari) kabi tushunchalarni, shuningdek, axborot darajasini tahlil qiladi. Shu tarzda tuzilgan nazariy modelga asoslanib, I.A. Xrustalev jahon taraqqiyotining hozirgi bosqichiga xos bo’lgan real jarayonlarni tahlil qiladi. Uning ta’kidlashicha, agar xalqaro munosabatlar tizimining butun tarixi davomida evolutsiyasini belgilab bergan asosiy omil barqaror qarama-qarshilik o’qlari doirasidagi davlatlararo nizolarning o’zaro ta’siri bo’lgan bo’lsa, 1990-yillarga kelib, tizimning boshqa sifat holatiga o’tishi uchun zarur shart-sharoitlar vujudga keladi. U nafaqat global qarama-qarshilik o’qining parchalanishi, balki dunyoning rivojlangan mamlakatlari o’rtasida har tomonlama hamkorlikning barqaror o’qlarini bosqichma-bosqich shakllantirish bilan tavsiflanadi. Natijada rivojlangan davlatlarning norasmiy quyi tizimi jahon xo’jalik majmuasi ko’rinishida paydo bo’lib, uning o’zagi yetakchi rivojlangan mamlakatlarning “yettiligi” bo’lib, u xalqaro munosabatlar tizimida xolisona iqtisodiyot tizimini rivojlantirish jarayonini tartibga soluvchi boshqaruv markaziga aylanishga harakat qildi. Yagona jahon siyosiy makonini yaratishga alohida e’tibor qaratiladi. I.A. Xrustalev taklif etayotgan modelni hisobga olib, xalqaro munosabatlar tizimini rivojlantirishning boshqa tendensiyalarini ham yoritib, “dunyo hamjamiyati” tushunchasining paydo bo’lishi va mustahkamlanishini va “yangi dunyo tartibi” g’oyasining ta’kidlashini juda simptomatik (yun. symptome-belgi, alomat) deb hisoblaydi va shu bilan birga xalqaro munosabatlar tizimining hozirgi holatini ta’kidlaydi. Ammo, bu bir butunlik hali insoniyat sivilizatsiyasi rivojlanishining zamonaviy ehtiyojlariga mos kelmasligini ham aytib o’tish joiz.

Qaror qabul qilish jarayonini tahlil qilish metodi (Analysis of the decision-making process method). Qarorlar qabul qilish jarayonlarini tahlil qilish xalqaro siyosatni

tizimli tahlil qilishning dinamik o’lchovidir va shu bilan birga, umuman ijtimoiy fanning, xususan, xalqaro munosabatlar fanining markaziy muammolaridan biridir. Ushbu jarayonni hisobga olmagan holda tashqi siyosatning hal qiluvchi omillarini o’rganish bashorat qilish imkoniyatlari nuqtai nazaridan vaqtini behuda sarflash yoki xavfli aldanish bo’lishi mumkin, chunki bu jarayon omillar yig’indisi o’tkaziladigan “filtr”ni ifodalaydi. Tashqi siyosatga ta’sir qilish qaror qabul qiluvchi (shaxslar) tomonidan “elakdan o’tkaziladi”. Birinchi bosqichda asosiy shaxslar aniqlanadi. qaror qabul qiluvchilar (masalan, davlat rahbari va uning maslahatchilari, vazirlar: tashqi ishlar, mudofaa, xavfsizlik va boshqalar) hamda ularning har birining roli tavsiflanadi. Ularning har birida ma’lum bir davlat idorasidan o’ziga kerakli ma’lumotlarni so’rash huquqiga ega bo’lgan maslahatchilar shtabi mavjudligi hisobga olinadi.

Markaziy Osiyo qadimdan jahon sivilizatsiyasining o’chog’i bo’lib, uning tabiiy sharoiti qadimgi odamlarning geografik joylashuvi va hayot tarzi uchun qulay bo’lgan. Mintaqada qadimdan boshlab murakkab etnik jarayonlar asta-sekin kuchaygan. Mintaqa turli madaniy an’analarning urf-odatlar va qadriyatlarining bir-biriga ta’sir ko’rsatish markaziga aylanib borgan. Uning geografik joylashuvi, siyosiy ta’sirchanlik imkoniyatlari ko’pgina xalqlar harakatiga, ularning jipslashuviga ta’sir qiluvchi manbaga aylanib, turli elatlar, xalqlar aralashib yashashlariga qulay imkoniyatlar tug’dirgan. Darhaqiqat, xalqaro munosabatlar va davlatlararo hamkorlik masalalari yuzasidan olib boriladigan tadqiqot ishlarida yuqoridagi metodlarni qo’llash ishning ilmiy qiymatini oshishini ta’minlaydi va qo’lga kiritilgan ilmiy natijalarning samaradorligini belgilab beradi.

Yechim (taklif va tavsiyalar):

Markaziy Osiyo geostrategik joylashuviga ko’ra, ming yillar davomida jahon miqyosidagi jarayonlar markazida bo’lib kelgan. Mintaqa doimo o’zining boy madaniy-tarixiy merosi bilan Yevropa, Yaqin Sharq, Janubiy va Sharqiy Osiyoni bog’lab kelganligi bois, xalqaro ilmiy tadqiqot markazlari bilan O’zbekistonning ilmiy markazlari (Davlat boshqaruv akademiyasi, Iqtisodiy tadqiqotlar va islohotlar markazi Strategik va mintaqalararo tadqiqotlar instituti, Strategik islohotlar agentligi, Markaziy Osiyo xalqaro

instituti, Jahon iqtisodiyoti va diplomatiya universiteti kabilar integratsiyalashgan holda ilmiy-tadqiqot markazlarini tashkil etish;

Ta'kidlash joizki, insoniyat sivilizatsiyasida munosib o'rin egallagan Markaziy Osiyo mintaqasi bugungi kunda ham xalqaro munosabatlarning muhim halqasi bo'lib, ana shu halqada mintaqaviy hamkorlik muhim ahamiyat kasb etadi.

Аннотация. В статье научное исследование вопросов многостороннего сотрудничества Республики Узбекистан со странами Центральной Азии признано важным направлением исторической науки. Особое внимание уделено теоретико-методологическому анализу исследования сотрудничества Узбекистана со странами региона. Поскольку вопросы сотрудничества Узбекистана со странами региона считаются составной частью международных отношений, дан теоретико-методологический анализ исследования на основе ряда методов, основанных на теории международных отношений. Это, в свою очередь, позволяет провести сравнительный анализ сотрудничества Узбекистана со странами Центральной Азии, трактовать правовую основу сотрудничества, исследовать систему международных отношений для определения общих и частных аспектов сотрудничества.

Annotation. In this article, the scientific study of the issues of multilateral cooperation of the Republic of Uzbekistan with the countries of Central Asia is recognized as an important direction of the science of history. Special attention is paid to the theoretical-methodological analysis of the research of Uzbekistan's cooperation with the countries of the region. Since the issues of Uzbekistan's cooperation with the countries of the region are considered a component of international relations, a theoretical-methodological analysis of the research is given based on a number of methods based on the theory of international relations. This, in turn, allows for a comparative analysis of Uzbekistan's cooperation with the countries of Central Asia, an interpretation of the legal basis of cooperation, and research in the system of international relations to determine the general and private aspects of cooperation.



Foydalanilgan adabiyotlar

1. Мирзиёев Ш. М. Миллий тараққиёт йўлимизни қатъият билан давом эттириб, янги босқичга кўтарамиз. 1-жилд. – Тошкент: Ўзбекистон, 2017. – Б. 354.
2. Мирзиёев Ш. М. Халқимизнинг розилиги бизнинг фаолиятимизга берилган энг олий баҳодир. 2-жилд. – Тошкент: “Ўзбекистон”. 2018. – Б. 248.
3. Мирзиёев Ш. М. Нияти улуғ халқнинг иши ҳам улуғ, ҳаёти ёруғ ва келажаги фаровон бўлади. Асарлар, 3 – жилд. – Тошкент: Ўзбекистон, 2019. – 485 б.
4. Мирзиёев Ш. М. Миллий тикланишдан – миллий юксалиш сари. Асарлар, 4 – жилд. – Тошкент: Ўзбекистон, 2020. – 486 б.
5. Каримов И.А. Tanlangan asalarlari. 1-23-jildlar. Toshkent, 1996-2015-yy.
6. Ачкасов В.А., Ланцов С.А. Мировая политика и международные отношения. – М.: Аспект Пресс, 2011. – С.7.
7. Дегтерев Д.А. Количественные методы в прикладном анализе международных отношений. Автореферат диссертации на соискание ученой степени доктора политических наук Москва – 2019. – 59 с.
8. Кукулка Е. Проблемы теории международных отношений / Пер. с пол. М., 1980. – С. 50–58.
9. Ртвеладзе Э.В. Цивилизации, государства, культуры Центральной Азии. 2-е изд., доп. – Тошкент: УМЭД, 2001. – С.5–6.
10. Халқ сўзи 2023 йил 11 сентябр.



11. Хрусталеv Б.А. Системное моделирование международных отношений: Автореф. д-ра полит. наук. М., 1992.
12. Шодмонова С.Б., Юлдашев М.М. Тарихий тадқиқотларнинг методологияси ва замонавий усуллари. Тошкент: "O'zbekiston", 2019. – Б. 13–14.
13. Цыганков П.А. Теория международных отношений. – М.: Гардарики, 2003.
14. John J.B. The Event Study Methodology Since 1969. Review of Quantitative Finance and Accounting, 11 (1998): 111–137. 1998 Kluwer Academic Publishers, Boston. Manufactured in The Netherlands. https://www.researchgate.net/publication/5157403_The_Event_Study_Methodology_Since_1969
15. <https://www.google.com/search?q=extrapolation+method&oq=extrapolation+method&aqs=chrome..69i57j0i512j0i22i30l8.11715j0j7&sourceid=chrome&ie=UTF-8#ip=1>
16. <https://methods.cochrane.org/sites/methods.cochrane.org.prognosis/files/uploads/Meet%20the%20Entities%20-%20CPMG-updated%2012th%20Sep.pdf>
17. International social science journal, vol. XI, no. 1, 1959- // <https://unesdoc.unesco.org/ark:/48223/pf0000108364>
18. John Ratcliffe. Scenario building: a suitable method for strategic property planning? https://www.researchgate.net/publication/228610104_Scenario_building_A_suitable_method_for_strategic_property_planning
19. Lucas, W.F. (2014) Game theory, in Wiley Stats Ref: Statistics Reference Online, John Wiley & Sons, Ltd, Chichester.
20. Marilyn D.W., Emily E.M. Content Analysis: A Flexible Methodology. Library trends, Vol. 55, No. 1, Summer 2006 ("Research Methods," edited by Lynda M. Baker), pp. 22–45 // https://www.researchgate.net/publication/32957977_Content_Analysis_A_Flexible_Methodology
21. Megan M. Grime and George Wright. Delphi Method. // https://www.researchgate.net/publication/305909817_Delphi_Method
22. Miller, Douglas L. (2023). «An Introductory Guide to Event Study Models». Journal of Economic Perspectives. 37 (2): 203–230. // <https://www.aeaweb.org/articles?id=10.1257/jep.37.2.203>
23. Rasset B., Starr H. World Politics. Menu for Choice. San Francisco, 1981. https://books.google.co.uz/books/about/World_Politics_The_Menu_for_Choice.html?id=nTB1JrCGf94C&redir_esc=y
24. Thomas F.D., Craig A.A. Experimental Methods. // https://www.researchgate.net/publication/305909817_Delphi_Method
25. Алимов Р.М. Центральная Азия: Общность интересов. Т. «Шарк» 2005 г. С.36-41; Нуриддинов Э.З. Становление и дальнейшее развитие на этапе обновления страны внешнеполитической деятельности Республики Узбекистан /Монография/ - Ташкент: "Innovatsiya-Ziyo", 2021, – 398 с.; Сафоев С. Марказий Осиёдаги геосиёсат. Тошкент: 2005.; Рахимов М.А. Международное сотрудничество Узбекистана в контексте обеспечения стабильности и устойчивого развития в Центральной Азии. -Т.: Yangi nashr, 2011.– 232 с.; Казанцев А.А. «Большая игра» с известными правилами: мировая политика и Центральная Азия. Монография. М.: «МГИМО-Университет», 2008. – 381 с.; Имангазиев А.К. Роль и место стран Центральной Азии в мировой политике (на примере отношений с Россией, КНР и США). Автореферат диссертации на соискание ученой степени кандидата политических наук. Москва – 2008. – 24 с.

АНАЛИЗ ЦЕННОСТНЫХ ОРИЕНТАЦИЙ ВОЕННОСЛУЖАЩИХ ВООРУЖЕННЫХ СИЛ КИТАЯ НА СОВРЕМЕННОМ ЭТАПЕ РАЗВИТИЯ ВОЕННОГО ПОТЕНЦИАЛА СТРАНЫ



В данной статье проводится анализ основных ценностных ориентаций военнослужащих в контексте развития патриотических качеств, особое внимание уделяется проблемам исследования систем ценностей военнослужащих и влияния их ценностных ориентаций на функционирование армии и всего китайского общества. Рассматривая ценности военнослужащих, особое внимание уделяется именно китайской военной культуре, как фактору развития ценностей военнослужащих в условиях трансформации китайского общества и армии.

Исследования ценностных ориентаций военнослужащих в контексте развития патриотических качеств, являются для военной науки одним из важных критериев военного потенциала армии, в том числе и в Вооруженных силах Китая, поскольку в современном китайском обществе именно современные ориентации отражают военно-политический курс страны и стратегические приоритеты реформирования Народно-освободительной армии Китая (далее - НОАК). В этом контексте актуальность изучения ценностей военнослужащих приобретают особую важность, именно поэтому на сегодняшний день, проблема исследования систем ценностей военнослужащих и влияния их ценностных ориентаций на функционирование армии и всего общества, являются крайне важными вопросами, требующими проведения комплексных исследований в этой области.

Китайским правительством в начале 2019 года было официально объявлено о начале новой реформы в Вооруженных силах Китая. Необходимо подчеркнуть, что конструктивное преобразование НОАК уже идет полным ходом. Было изменено разделение Вооруженных сил по территориальному принципу, также были сформированы новые рода войск. Результаты исследования показали, что целью начатых масштабных преобразований является

А.В. Девяткин
начальник отдела Организации научно-исследовательской деятельности
Университета общественной безопасности
РУ, д.ф.в.н. (PhD), доцент

достижение нового уровня управляемости НОАК, оптимизация структуры армии и создание Вооруженных сил, способных побеждать в эпоху информационных технологий, в этой связи проведение исследований по изучению оценки ценностных ориентаций военнослужащих в контексте формирования патриотизма является одним из важных условий успешного развития НОАК[1].

Вооруженные силы КНР носят официальное название Народно-освободительная армия Китая (НОАК), они были основаны 1 августа 1927 года в период Гражданской войны, но название получили несколько позже, уже после окончания Второй мировой войны[2]. Сегодня НОАК считается одной из сильнейших армий на планете, эксперты ставят ее на третье место в списке самых боеспособных Вооруженных сил развитых стран мира[28].

В соответствии с Конституцией страны армия КНР подчиняется не правительству или руководству коммунистической партии, а специальному органу - Центральному военному совету (далее - ЦВС). Пост председателя Центрального военного совета считается одним из ключевых в китайской иерархии власти, в настоящее время его занимает Генеральный секретарь ЦК КПК Си Цзиньпин. Первым председателем Центрального военного совета был Дэн Сяопин - один из реформаторов китайского экономического чуда. В 2017 году в китайской армии начались значительные реформы, которые должны были существенно уменьшить личный состав китайских Вооруженных сил. В настоящее время Китайская армия - призывная, мужчины привлекаются на службу в Вооруженные силы в 18 лет и остаются в резерве до 50 лет[3].



Исследования показали, что формирование ценностей китайских военнослужащих зависит от ряда факторов и их социально-экономического положения в обществе, культурных и ментальных особенностей. Решающая роль в обеспечении социальной стабильности общества, национальной безопасности на всех уровнях и во всех формах отводится именно Вооруженным силам КНР.

Как отмечает Цзэсинь Ч., будучи одним из консервативных государственных институтов, ориентированных на сохранение социальной стабильности и социального порядка, Вооруженные силы способны выполнять стабилизирующую функцию в обществе. Армия - особый политический институт, воплощающий в себе реализацию нескольких базовых функций государства. Речь идет в первую очередь о функции защиты, обороны государства и общества от внешних угроз. Но социальные функции армии в нашем обществе никогда не ограничивались только лишь задачами защиты от внешней агрессии[2]. Именно благодаря другим своим функциям, не имеющим прямого отношения к обороне и национальной безопасности, китайские Вооруженные силы продолжают существовать почти в неизменном виде, за исключением регулярно проводимых конструктивных реформ в военной сфере.

Необходимо отметить, что армия в широком смысле слова остается не только важнейшим ресурсом власти, поддержкой определенного политического курса, но и источником человеческих кадров для высшего звена государственного управления, окружения общенациональных лидеров, руководства среднего уровня управления - регионального, отраслевого, а в последние годы - еще и депутатского корпуса разных уровней[2].

Благодаря этому армия в целом выступает как чрезвычайно важный механизм социального контроля по отношению к политическому руководству страны. Применение армии в качестве чисто силового аргумента, предопределяет ее роль во внутриполитической конкуренции разных политических групп, а также обеспечивает сохранение условий для репродукции тех ценностей и норм, которые позволяют армии выступать символическим образцом идентификации для массового сознания[4].

В ходе исследования Вооруженных сил Китая в контексте нашей тематики, особое внимание было уделено учению великого полководца Сунь-У (трактат о войне Сунь-Цзы-У в. до н.э.), «Искусство войны», представляющее глубокое описание правил ведения военных действий, описание рациональных поступков военачальников, которые обеспечивают победу или поражение своей армии. Этот труд изучается в школах и вузах, он стал частью национальной культуры КНР. Он до настоящего времени,

формирует личностные установки, ценности и особенности стиля китайского лидерства. При этом, необходимо отметить, что основа трактата - признание важности и постоянной готовности к военным действиям, включая возможность поражения. Также в нашей работе мы ссылаемся на китайских ученых, посвятивших себя исследованию Вооруженных сил Китая, среди них: Ю Джи, Ли Джи, Чжай Кси[5] и т.д.

Изучение различной литературы авторитетных военных ученых КНР показало, что в Вооруженных силах КНР придерживаются следующего принципа «Военачальник, не имеющий отборных войск, обречен на поражение», соответственно в каждой успешной организации должно быть ключевое звено, гордость и опора предприятия. Им может быть отдел обслуживания клиентов, наиболее рентабельный и производительный цех, сотрудники которых являются примером подражания, на них построен имидж предприятия. Попасть работать туда - особый мотив, стимулирующий работника. Все описанное выше составляет культуру китайского народа. Названные труды изучаются в школах, формируя отношения и поступки. Из поколения в поколение они транслируются семьями, устойчиво закреплялись в сознании, сформировав национальные установки и правила.

В рамках феноменологической социологии А. Шюца и этнометодологии Г. Гарфинкеля ценность предстает как явление, относящееся преимущественно к внутреннему миру индивида[6]. У каждого индивида есть свои личностные ценности и ценностные установки. Ценность - это то, что обладает особой важностью для индивида, и то, что он готов оберегать и защищать от посягательств и разрушения. Среди этих ценностей встречаются уникальные, характерные только для данного индивида, и ценности, которые объединяют его с определенной категорией людей, такие как, свобода творчества, инновационные идеи, уважение интеллектуальной собственности - характерны для творческих людей[7].

Так, например, Э. Дюркгейм понимал ценности как некие идеалы, которые управляют поведением человека, за которыми стоят реальные и действующие коллективные силы. Механизмом, регулирующим поведение человека в обществе, как утверждал Эмиль Дюркгейм, является внутреннее принятие им социальных ценностей посредством внешнего принуждения: «Мы явственно ощущаем, что не являемся хозяевами наших оценок, что мы связаны и принуждаемы. Нас связывает общественное сознание»[8].

В КНР ситуация с ценностями иная. В прошлом веке в Китае произошли далеко идущие политические, экономические и технологические изменения. В 1912 году основание Китайской Республики положило

конец последней имперской династии «Цин», которая царил с 1644 года. После 1912 года новое культурное движение начало продвигать западные ценности в Китае, особенно с точки зрения научных и демократических перспектив, а именно последовала эпоха культурной ориентации, когда Китай оказался между китайскими традиционными ценностями и западными ценностями, между традицией и модернизацией[9].

В 1949 году маоисты провозгласили Китайскую Народную Республику, что стало отправной точкой для эры политической ориентации. Политика и классовая борьба проникли в общество, экономику, культуру, образование и повседневную жизнь людей. В 1966 году режим Мао начал Культурную революцию. Наконец, в 1978 году (китайская экономическая реформа) началась эра экономической ориентации, когда материализм и погоня за богатством становились все более важными[2].

Эти быстрые и глубокие изменения в политической и экономической обстановке за последние десятилетия привели к изменению личных ценностей людей. Во время изменений в обществе люди переоценивают и уточняют свои ценности, что может привести к двойственности[10]. Так, например, Чжай и Цюй[5] обнаружили в исследовании, посвященном этическим ценностям в Китае, что многие респонденты не имели четкого представления об их ценностях.

В основном китайскими учеными ценности понимаются как «то, что мы считаем важным в жизни, и включают такие качества, как мораль, этика и эстетика» и «шаблонные принципы»[11].

Китайские традиционные культурные ценности были введены и изучены в большом количестве[12]. Например, Чжай[5] синтезировал 21 китайскую культурную ценностную ориентацию. Среди них этическое сознание, духовность, сыновнее благочестие, гармония, терпимость и большая любовь к учебе. Эти традиционные ценности уходят корнями в конфуцианство, даосизм и буддизм.

Анализ мнений вышеуказанных ученых, позволил прийти к выводу, о том, что ценностный подход, в принципе, является специальной социологической теорией, которая изучает взаимодействие в различных типах сообществ, организаций, институтов с помощью ценностей и с целью сохранения и обеспечения устойчивости развития соответствующей системы, ее упорядочения и совершенствования ее структуры и достижения целей. В свою предметную область ценностный подход включает также исследования, направленные на формирование ценностей с точки зрения социально-экономических критериев, их соответствия социальной реальности.

Рассматривая ценности военнослужащих, должное внимание следует уделить именно

военной культуре, как фактору развития ценностей военнослужащих в условиях трансформации китайского общества и армии. Военная культура влияет на военное мышление и военную стратегию. Сегодня Вооруженные силы ведущих держав преследуют цель защитить свои национальные интересы и содействовать миру во всем мире, что прослеживается в ходе изучения Вооруженных сил КНР[1].

По географическим и историческим причинам военная культура Китая выработала свою уникальную направленность. Подобно тому, как культура отличает группы друг от друга и отличает человека от животных, так же, как и военная культура отличается от Вооруженных сил от других социальных групп. Точно так же китайская военная культура отличает Вооруженные силы Китая от Вооруженных сил других стран. Эти культурные различия выражаются в характеристиках Вооруженных сил разных стран. Таким образом, изучение военной культуры Китая - это путь к лучшему пониманию характеристик Вооруженных сил Китая и ценностей военнослужащих[1].

Центр стратегических и международных исследований (CSIS) определяет военную культуру как «смесь ценностей, обычаев, традиций и их философских основ, которые со временем создали общий институциональный дух»[27]. Это определение не берет во внимание «военное» измерение и больше похоже на определение «организационной культуры». Цитируя классическое определение Эдгара Шейна, Дона М. Снайдера и его коллег, мы можем выделить такое определение: «Военная культура - это глубокая структура организации, основанная на прошлых успехах армии и ее нынешнем взаимодействии с окружающей средой. Оно основано на преобладающих предположениях, ценностях и традициях, которые в совокупности со временем породили общие индивидуальные ожидания у представителей армии»[9].

Результаты изучения научных трудов зарубежных ученых показали, что Дон М. Снайдер соглашается с Джеймсом Берком в том, что военная культура включает в себя четыре основных фактора, а именно: дисциплину; профессиональный дух; церемонию и этикет; сплоченность и корпоративный дух. При этом, нельзя исключить тот факт, что эти четыре элемента могут быть элементами любой организационной культуры.

Мы считаем, что военная культура относится к более широкому набору проблем, чем просто организационная или институциональная культура Вооруженных сил, в связи с чем, нельзя игнорировать перспективу войны, а также военную философию, которая воплощается в боях и военном развитии. Однако есть и другой способ провести различие между широким и узким смыслом военной культуры.

В Китае идет дискуссия о том, сколько



уровней включает в себя военная служба. Некоторые ученые предпочитают разделять военную культуру на три уровня: концептуальный, институциональный и материальный. Другие определяют военную культуру как имеющую два уровня: концептуальный и материальный.

Китайский ученый Ю Джи[23] утверждает: «Все концептуальные и материальные продукты создаются в военных действиях в ходе цивилизационного процесса». При этом, некоторые авторитетные ученые утверждают, что институциональный и материальный уровни являются лишь носителями концептуального, поэтому концептуальный уровень находится в центре военной культуры, и определение военной культуры должно быть «концептуальным продуктом, созданным в военных действиях». Сюда входят «военное мышление, военные ценности, военные знания, военные концепции и военная мысль, военные традиции, вера военнослужащего, боевой дух солдат, военная психология, военный дух, привычки и научно-технические факторы в военной технике».

В приведенных выше дискуссиях широкое значение военной культуры может включать все три уровня, в то время как узкое значение относится только к концептуальному уровню. Но в обоих подходах в определении военной культуры значение придается ценностям.

А.В. Винокурова приводит в пример такое определение термина: «Ценность есть ничто иное, как момент значения какого-нибудь явления, сущего для определенного человека, класса, общества, роль этого сущего в жизни»[14]. Одновременно с этим, она подчеркивает, что ценности являются основанием для познания и конструирования целостного образа социального мира[14]. В контексте ценностного подхода социальная действительность понимается как мир значений и ценностей, которые индивид, будучи частью этого мира создает и интерпретирует. В данном случае ценностный подход является тем механизмом, который, опираясь на процессы социальной реальности, способен определить организацию человеческой деятельности. Все интерпретации данного понятия можно разделить на несколько групп, исходя из их способа определения[15].

Если мы будем говорить о ценностях как о средствах удовлетворения потребностей индивидов и способах развития как личности, так и общества в целом, можно привести в пример определение данное В.П. Тугариновым: «Ценности - это явления, их свойства, которые необходимы людям определенного общества или класса и отдельной личности в качестве средств удовлетворения их потребностей и интересов, а также - идеи и побуждения в качестве нормы, цели или идеала»[16]. А.Г. Здравомыслов понимает ценностные ориентации как установки личности на ценности материальной и

духовной культуры[17], которые признаются людьми в качестве стратегий поведения и целерационального действия, тем самым определяя их жизнь. Необходимо отметить, что если говорить о ценностях как о том, что способствует удовлетворению основных потребностей, то ценности будут рассматриваться очень узко, как набор неких вещей, явлений и процессов, которые способны маркировать социальный статус или класс.

Выбор этих социально значимых материальных и духовных ценностей осуществляется на основе принадлежности к историко-общественной реальности. Результаты исследования показали, что Ценностные ориентации военнослужащих рассматриваются как регуляторы групповой идентификации и могут способствовать процессу интеграции различных социальных групп для достижения определенных целей в любых организациях в которой эти группы сосредоточены. При вступлении в какие-либо организации люди склонны сопоставлять свое поведение с ожиданиями существующих членов организации. Этот процесс очень распространен и широко известен как организационная социализация. В самом общем смысле организационная социализация - это процесс, с помощью которого индивид приобретает социальные знания и навыки, необходимые для выполнения организационной роли, а также действует исходя из своих ценностей[18]. Стадия «социализации» не всегда является хорошо описанным изолированным периодом в армии. С другой стороны, многие военные организации имеют активные программы социализации, в которых новички «знакомятся с задачами и военнослужащими». Программы формального обучения являются основным процессом социализации для многих военнослужащих и стали синонимом социализации.

В военных организациях новые члены частично социализируются посредством обряда или четко определенного вступительного периода. Результаты изучения Вооруженных сил КНР показали, что в Китае молодые мужчины меняются за пару месяцев больше, чем их родители достигли бы за 16 лет. Конечно, обучение, в котором новобранцы развивают соответствующие навыки работы является частью этой трансформации, но реальная трансформация происходит, когда новобранцы принимают армейские военные ценности. Для достижения этой трансформации молодые военнослужащие КНР проходят недельную адаптацию на начальном этапе службы, в этот период им предоставляют информацию о ценностях, нормах, правилах и дают возможность познакомиться со старшими членами военного корпуса. Этот период - не официальная программа обучения работе или навыкам, а период, в котором ценности, нормы, правила, привычки и желаемое отношение

обнаруживаются и приобретаются[2].

Необходимо отметить, что результаты исследования Вооруженных сил КНР, позволили изучить некоторые аспекты ценностей военной службы, которые как правило влияют на поведение китайских военнослужащих. Ценности военнослужащих как правило, относятся к тому, что «хорошо», «плохо», «законно» и «незаконно». Они характеризуют как отдельных людей, так и социальные коллективы, такие как нации, военные и деловые организации. Ценности военных коллективов представляют собой цели, которые члены этого коллектива должны преследовать, и они служат для оправдания действий, предпринимаемых членами коллектива и лидерами для достижения этих целей. Как правило, ценности военнослужащих, часто называемые личными ценностями, являются широкими желаемыми целями, которые мотивируют действия военных и служат руководящими принципами в их жизни. Анализ показал, что личные ценности военнослужащих изучаются в основном в психологии, хотя их изучают и другие области, в том числе социология и политология. Конструкция личных ценностей была введена в психологическое исследование Гордоном Олпортом[19]. Однако в течение следующих 40 лет психология уделяла сравнительно мало внимания изучению ценностей. Милтон Рокич дал новый импульс для оценки исследований, предложив, что ценности служат ориентирами, которые индивиды используют для формулирования установок и поведения[18].

Результаты исследования показали, что у каждого человека, в том числе и военнослужащего есть личная иерархия ценностей приоритетов: некоторые ценности чрезвычайно важны, другие умеренно важны, а третьи имеют определенную важность. Есть некоторые сходства в иерархиях ценностей большинства людей. Ценности, которые выражают мотивацию заботиться о близких, являются одними из самых важных ценностей для большинства людей в большинстве обществ. Напротив, ценности, которые выражают мотивацию доминировать и контролировать других, являются одними из наименее важных ценностей для большинства людей в большинстве обществ. Однако люди существенно различаются по значимости, которую они приписывают этим ценностям.

В ходе проведения нашего исследования, мы пришли к выводу, что иерархическая организация ценностей является уникальной особенностью, которая отличает их от других конструкций, связанных с осознанием своей значимости, особенно у военнослужащих. Эта иерархия отражает мотивационную природу ценностей военнослужащего: чем выше значение в иерархии, тем больше мотивация человека полагаться на эту ценность как на руководящий принцип в

жизни. Военнослужащий, который придает большое значение этой ценности, вероятно, будет полагаться на нее при принятии важных решений и выборе действий. Так, например, он может искать в будущем профессию, которая дает некоторую автономию в выборе того, как и что делать, строго судить о нарушениях автономии людей, побуждать своих детей выражать независимость мысли и действий и отправлять их в школы, которые делают то же самое.

Необходимо отметить, что в исследовании ценностей Рокича[20] были отобраны 36 отдельных значений (18 названы инструментальными и 18 названы конечными значениями). Шварц представил важный прогресс в исследовании ценностей, который предположил, что множество отдельных ценностей выражают одну и ту же широкую, основную мотивацию. Например, свобода, независимость и выбор собственных целей - все это разделяет мотивацию к автономии мысли и действия[21]. Анализируя потребности отдельных индивидов, исследователь Шварц выделил десять мотивационно различных типов ценностей: власть, достижения, гедонизм, стимулирование, самостоятельность, универсализм, доброжелательность, традиции, соответствие и безопасность[22].

Например, стремление бросить вызов существующим знаниям путем разработки новой теории или исследовательской парадигмы выражает ценности самонаправления, которые выражают мотивацию к автономии мысли и действия. Такое поведение также выражает и совместимо с преследованием ценностей стимуляции, которые отражают мотивацию к изменениям, новизне и смелости. Однако такое поведение противоречит выражению и реализации ценностей соответствия, которые отражают мотивацию соблюдать преобладающие нормы и ожидания и избегать действий, которые могут расстроить других. Конфликты и совместимость различных значений определяют их структуру. Ценности структурированы в круговой континуум, организованный в соответствии с мотивациями, которые они выражают[23].

Также немаловажна роль ценностей в идентичности. Анализируя их роль в двух важных аспектах личной и социальной жизни военнослужащих - религиозность и выбор профессии. Мы выбираем эти две области, потому что обе имеют отношение к большинству военнослужащих, влекут за собой аспекты как личной, так и социальной идентичности, и требуют явных и неявных решений на протяжении всей жизни. Эти два примера дают представление о том, как ценности формируют личность и роль, которую играют ценности в том, чтобы сделать нас теми, кто мы есть.

Необходимо отметить, что религиозные



группы, к которым принадлежат военнослужащие, и степень их религиозности являются важными аспектами их личной и социальной идентичности. Военнослужащие чувствуют, что религиозность часто определяет, кем они являются, и влияет на их убеждения, взгляды и поведение. Исследователи давно заинтересованы в понимании различий между религиозными и нерелигиозными людьми, а также между приверженцами разных религий. Исследование, связывающее ценности с религиозностью, дает представление о том, чем отличаются те, кто считает себя религиозными. В одной из самых ранних работ в этой области Шварц и Уисманс исследовали мотивационное значение религиозности, исследуя ее взаимосвязь с ценностями[9].

Они рассуждали, что религиозность согласуется с целями сохранения ценностей, особенно традиций, из-за того, что эти ценности сосредоточены на подчинении трансцендентным властям и уменьшении неопределенности, подчеркивая самоограничение, порядок и сопротивление переменам. В отличие от этого, религиозность несовместима с открытостью к изменению ценностей, потому что эти ценности способствуют автономии мышления и действия и охватывают новизну и изменение.

Гедонизм особенно несовместим с религиозностью, потому что основная функция всех религий состоит в том, чтобы умерить потворство своим желаниям и удовлетворение материальных желаний. Эти рассуждения привели Шварца[24] к гипотезе о том, что ценности одинаково относятся к религиозности независимо от религии. Их исследование подтвердило эту гипотезу, как и многочисленные последующие исследования, в которых рассматривались образцы из самых разных религий.

Еще одним немаловажным пунктом в ценностях военнослужащих является профессиональная область - это еще один центральный аспект жизни. Большинство военнослужащих вкладывают значительные средства в свое профессиональное развитие; физически, познавательное и эмоционально, и их занятие является важным аспектом их идентичности. Люди с разными профессиональными установками характеризуются разными ценностными приоритетами. Так, например, менеджеры, банкиры и финансовые советники подчеркивают силу и ценности достижений больше, чем отдельные лица в других профессиях, психологи и социальные работники подчеркивают доброжелательность и универсализм больше, чем другие, а военные подчеркивают безопасность, соответствие и традиции больше, чем другие.

Помощь другим иногда приходит за счет поощрения собственных интересов. Тем не менее, некоторые люди предпочитают участвовать, сотрудничать и помогать

другим, а не конкурировать. Какие ценности предсказывают, может ли человек помочь другим или нет? Ценность «безопасность» выражает мотивацию заботиться о близких. Большинство военнослужащих сообщают, что эта ценность очень важна для них. Как отмечает Т. Парсонс в своих работах, «Интернализация легитимных ценностей», рассматривается как один из основных механизмов воспроизводства социальных систем и упорядочивания, и поддержания системного равновесия.

Ценности имеют двойственную природу, с одной стороны они часть личности военнослужащего, с другой - продукт общества как социокультурной системы. уверенно согласиться с Богатыревым М.Р., в том, что влияние личностных ценностей на поведение военнослужащего в социуме зависит от степени их ясности и непротиворечивости. Размытость ценностей обуславливает непоследовательность поступков, поскольку оказывать влияние на такого человека легче, чем на человека с четкими и несомненными ценностями[25].

С учетом изложенного, можно сделать следующие выводы:

в данной статье мы попытались выявить и охарактеризовать основные ценности военнослужащих НОАК, результаты проведенного исследования показали, что переход к информационному обществу, основным элементом которого является развитие технологий, знаменует перед собой период резких социальных преобразований, связанных не только с изменениями производств, структур и организаций, а самое главное - с трансформацией массового сознания людей и общества, в этом контексте необходимо отметить, что актуальность изучения ценностей военнослужащих приобретает особую важность для укрепления военного потенциала армии;

проблема исследования систем ценностей военнослужащих и влияния их ценностных ориентаций на функционирование Вооруженных сил КНР является крайне важным вопросом, требующим проведения исследований в этой области, в связи с чем, проведение анализа ценностных ориентаций военнослужащих Вооруженных сил Китая на современном этапе развития оборонного потенциала страны с дальнейшим внедрением положительного китайского опыта в деятельность Вооруженных Сил Республики Узбекистан является актуальным и практически значимым направлением развития военного потенциала страны;

в настоящее время проблема исследования систем ценностей военнослужащих Вооруженных сил КНР является важным и приоритетным направлением для всего китайского общества, в связи с чем, данная тематика актуальна даже законодательном уровне страны, а также привлекает внимание высшего руководства Китая.

Список используемой литературы

1. Национальная оборона Китая в новую эпоху. Пресс-канцелярия Госсовета КНР июль 2019 г. Пекин. - М.: Издательство литературы на иностранных языках КНР, 100037, Пекин, ул. Байваньчжуанлу, 2019. - 102 с.
2. Цзэсинь Ч. Ценности китайских военнослужащих. ВКР Санкт-петербургский государственный университет. - СПб.: Питер, 2020. - С. 60-66.
3. Zhai, X. W. (2008). Advanced concept and the crisis in cultural identity: Mechanisms of value changes in the Chinese. *Open Times*, 1, 77-88. (In Chinese).
4. Водзинская В.В. Понятие установки, отношения и ценностные ориентации в социологическом исследовании // *Философские науки*. 1998. № 2. С. 42-48.
5. Zhai, X. W., & Qu, Y. (2001). The Chinese values: Consistency and conflict between tradition and modernity. *Jiangsu Sociological Study*, 4, 136-142. (In Chinese); Li, J. (2016). Assessing Schwartz's refined value theory in the Chinese context. *China Media Research*, 12, 95-107.; Zhai, X. W. (2008). Advanced concept and the crisis in cultural identity: Mechanisms of value changes in the Chinese. *Open Times*, 1, 77-88. (In Chinese); Yu, G. T., Fu, P. P., Liu, J., & Qu, Q. (2007). Balancing Yin & Yang: Chinese value orientations and their structures. *Nanjing Business Reviews*, 4, 1-34. (In Chinese).
6. Гарфинкель Г. Исследования по этнометодологии. - СПб.: Питер, 2007. - 335 с.
7. Камерон К., Куинн Р. Диагностика и изменение организационной культуры. Пер.с англ. - СПб.: Питер, 2001. - 100 с.
8. Дюркгейм Э. Социология. Ее предмет, метод, предназначение / Пер. с фр., составление, послесловие и примечания А. Б. Гофмана. - М.: Канон, 1995. - 352 с. - (История социологии в памятниках).
9. Schwartz, S. H., Melech, G., Lehmann, A., Burgess, S., Harris, M., & Owens, V. (2001). Extending the cross-cultural validity of the theory of basic human values with a different method of measurement. *Journal of Cross-Cultural Psychology*, 32, 519-542.
10. Fischer, R. (2013). What values can (and cannot) tell us about individuals, society, and culture. In M. J. Gelfand (Ed.), *Advances in culture and psychology* (Vol. 4, pp. 218-272). New York, NY: Oxford University Press.
11. Maercker, A., Chi Zhang, X., Gao, Z., Kochetkov, Y., Lu, S., Sang, Z., Margraf, J. (2015). Personal value orientations as mediated predictors of mental health: A three-culture study of Chinese, Russian, and German university students. *International Journal of Clinical and Health Psychology*, 15, 8-17. doi:10.1016/j.ijchp.2014.06.001.
12. Li, J. (2016). Assessing Schwartz's refined value theory in the Chinese context. *China Media Research*, 12, 95-107.
13. Yu, G. T., Fu, P. P., Liu, J., & Qu, Q. (2007). Balancing Yin & Yang: Chinese value orientations and their structures. *Nanjing Business Reviews*, 4, 1-34. (In Chinese).
14. Винокурова А.В. Основные подходы к изучению ценностей и ценностных ориентаций в отечественной социологии // *Тр. Дальневост. гос. техн. ун-та*. - 2005. - № 139. - С. 58-61.
15. Moon-Heum Cho Online student orientation in higher education: a developmental study, *Educational Technology Research and Development*, Vol. 60, No. 6 (December 2012), PP. 1051-1069.
16. Тугаринов В.П. Теория ценностей в марксизме. -Л.: Изд-во Ленингр. ун-та, 1968. - 124 с.
17. Здравомыслов А.Г. Потребности. Интересы. Ценности. М.: Политиздат.1986. С. 170-171.
18. Исследование ценностных ориентаций М. Рокича. PSYCHOJOURNAL.RU - научно-популярный психологический портал.
19. C.S. Hall, G. Lindsey. *Theories of Personality*. New York: John Wiley and Sons, 1970.
20. Рокич М. Природа человеческих ценностей / *The Nature of Human Values*, 1973.
21. Schwartz, S.H. (1992). Universals in the content and structure of values: Theoretical advances and empirical tests in 20 countries. In M. Zanna (Ed.), *Advances in experimental social psychology* (Vol. 25, pp. 1-65). Orlando, FL: Academic.
22. Schwartz, S.H. (1994a). Are there universal aspects in the structure and contents of human values? *Journal of Social Issues*, 50, 19-45. doi:10.1111/j.1540-4560.1994.tb01196.
23. Schwartz, S. H. (2008). Cultural value orientations: Nature and implications of national differences. Moscow: Moscow State University Higher School of Economics Press.
24. Schwartz, S. H., & Bilsky, W. (1990). Toward a theory of the universal content and structure of values: Extensions and cross-cultural replications. *Journal of Personality and Social Psychology*, 58.
25. Богатырев М. Р. Организационная культура: Сущность и роль в системе управления: диссертация к. э. н. - МГУ, 2005.
26. Вебер М. Избранные произведения. М.: Прогресс, 1990. (Социологическая мысль Запада). 808 с.
27. CSIS [Электронный ресурс] URL: <https://www.csis.org/>
28. <https://amp.meduza.io/news/2023/04/24/sipri-voennye-rashody-stran-evropy-za-god-dostigli-maksimuma-voyny>.



Rivojlangan mamlakatlarda politsiya maktablariga yangi qabul qilingan o'quvchilarni boshlang'ich kasbiy tayyorlashning o'ziga xosligi (AQSH hamda BUYUK BRITANIYA misolida)

Ushbu maqolada bo'lajak politsiya xodimlarini kasbiy faoliyatga tayyorlash bo'yicha rivojlangan mamlakatlardan AQSh va Buyuk Britaniyaning tajribalari yoritilgan.

Politsiya departamenti, kasbiy ta'lim, kasbiy tayyorgarlik, politsiya ta'limi, Federal tergov byurosi, konstebel, inspektor, modul tizimi.

Ilmiy-texnik taraqqiyot rivojlanayotgan bugungi kunda hayotimizning barcha jabhalari qatori jinoyatchilik sohasida ham yangidan yangi o'zgarishlar amalga oshib bormoqda. Bu esa huquqni muhofaza qilish organlari sohasida, xususan, kadrlarni kasbiy faoliyatga tayyorlash, ularning bilim, ko'nikma va mahoratlarini takomillashtirish zaruratini taqozo etmoqda. Shu sababdan ushbu soha vakillarining kasbiy ta'lim tizimini zamonaviy pedagogik texnologiyalardan foydalangan holda tashkil etish, kadrlarni tanlash, saralab olish va kasbiy tayyorlash ishlarini rivojlangan mamlakatlarning ilg'or tajribalaridan foydalangan holda amalga oshir lozimdir.

Ichki ishlar organlari ta'lim muassasalarida o'quvchilarni boshlang'ich kasbiy tayyorlash tizimining yagona xalqaro standartlari mavjud emas. Har bir mamlakatda ularni kasbiy faoliyatga tayyorlash tartibi davlatlarning boshqaruv siyosati, asosiy qonunchiligi, iqtisodiy imkoniyatlari, shuningdek, milliy urf-odatlar va mentalitetlaridan kelib chiqqan holda amalga oshiriladi.

Masalan, Sobiq sovet ittifoqi tarkibidan ajralib chiqqan davlatlarda ichki ishlar organi xodimlarini kasbiy faoliyatga tayyorlash tartiblari deyarli bir biridan farq qilmasligi ushbu sohaga taalluqli bo'lgan tadqiqotlardan ko'rinib turibdi. Bunga rus pedagog olimlari V.A. Sinyanskiy, R.S. Kalenik, T.P. Afinogenovlarning quyidagi fikrlari yorqin misol bo'la oladi: "Sobiq ittifoq tarkibidan ajralgan, shuningdek, Mustaqil davlatlar hamdo'stligi nomi bilan tanilgan mamlakatlarda politsiya xodimlarining kasbiy xizmat tayyorgarligi Sobiq sovet ittifoqi militsiya xodimlarining kasbiy tayyorgarligi metodikasi asosida amalga oshiriladi" [1].

Rus pedagog olimi V.V. Zakatovning ta'kidlab o'tishicha AQSh hamda Yevropa mamlakatlarida politsiya xodimlarini kasbiy faoliyatga tayyorlashning uch bosqichli tizimi yo'lga qo'yilgan bo'lib, har bir mamlakatda mazkur bosqichlar o'zlarining milliy ta'lim standartlaridan kelib chiqqan holda, turli ko'rinishlarda amalga oshiriladi. Birinchi bosqichda – hududiy politsiya boshqarmalari va ta'lim muassasalarida politsiya xizmatiga ilk qabul qilingan xodimlarning boshlang'ich kasbiy tayyorgarliklari amalga oshiriladi. Milliy darajada ushbu bosqich umumiy o'rta yoki professional ta'lim turlari bilan tenglashtirilgan. Ikkinchi bosqich – politsiya xodimlarini turli



Saloxiddinov Nuriddin
Faxriddin o'g'li,
Jamoat xavfsizligi universitetining
mustaqil izlanuvchisi

mutaxassisliklar doirasida kasbiy tayyorlash bosqichi bo'lib, oliy ta'limning bakalavriat darajasiga tenglashtirilgan. Uchinchi bosqich – politsiya idoralari uchun rahbar kadrlarni tayyorlash bosqichi bo'lib, oliy ta'limning magistrlik darajasiga tenglashtirilgan [2].

Rus pedagog olimlari N.F. Geyjan, V.V. Balaxonskiy, O.N. Mironkinalarning fikriga ko'ra politsiya xodimlarini kasbiy faoliyatga tayyorlash tizimining Germaniya, Fransiya, Buyuk Britaniya va Amerika modeli G'arb mamlakatlari dunyosida eng ilg'or namunalardan biri sanaladi [3]. Ushbu mamlakatlarning politsiya tizimida xizmat qilish istagi bo'lgan nomzodlar tanlov asosida saralab olinadi. Masalan, Amerika qo'shma shtatlarida politsiya xizmatining safdorlik lavozimiga 20 nafardan 40 nafargacha bo'lgan nomzodlar orasidan, Federal tergov byurosiga esa bir necha yuzlab nomzodlar orasidan eng munosiblari tanlab olinadi [4, 266-b]. Ushbu mamlakatlarda politsiya xodimlarini kasbiy faoliyatga tayyorlashning o'ziga xos jihatlardan biri shundaki politsiyaning safdorlik lavozimlarida xizmat qilayotgan xodimlari ofitserlik unvonlarini qo'lga kiritishlari uchun avval serjant unvoniga ega bo'lishlari va ushbu lavozimda ma'lum muddat xizmat qilishlari lozim bo'ladi. Politsiyaning oliy ta'lim muassasalariga nomzodlar faqat serjantlar orasidan saralab olinib, ushbu ta'lim muassasalarni tamomlaganlaridan so'ng ofitserlik unvonlariga ega bo'ladilar.

Amerika qo'shma shtatlarida 1990-yil turli huquqni muhofaza qilish organlari uchun kadrlar tayyorlash maqsadida ko'plab ta'lim muassasalarini tashkil etish to'g'risida qaror qabul qilinib, ushbu qaror asosida AQSh politsiya xodimlarini tayyorlovchi bir qancha xususiy va davlat ta'lim muassasalari tashkil etilgan. Bugungi kunda ushbu ta'lim muassasalarda 70 dan ortiq mutaxassisliklarga ega bo'lgan politsiya xodimlarining kasbiy ta'limi hamda kasbiy tayyorgarliklari amalga oshiriladi [5].

AQSh politsiya xizmatiga iloji boricha oliy ma'lumotga yoki ilmiy darajaga ega bo'lgan fuqarolar qabul qilib olinadi. Politsiya ta'lim muassasalarida politsiya xodimlari uchun zarur bo'lgan kasbiy fanlar bo'yicha mashg'ulotlar o'tkazilib, boshqa ta'lim muassasalar qatori ma'lumot darajasi bilan ta'minlamaydi. Politsiya xodimlari ma'lumot darajalariga ega bo'lishlari uchun o'quv rejaları tarkibida politsiya faoliyatiga bog'liq

maxsus fanlarni qamrab olgan fuqarolik universitetlariga yoki boshqa oliy ta'lim muassasalarga jo'natiladilar.



AQSh politsiya xodimlarining kasbiy ta'limi hamda kasbiy tayyorgarliklari umumiy uch bosqichga bo'linib, quyidagi ketma-ketlikda amalga oshiriladi:

- **Birinchi bosqich** – politsiya xizmatiga yangi qabul qilingan xodimlarning boshlang'ich kasbiy tayyorgarligi bosqichi;
- **Ikkinchi bosqich** – egallangan bilim va tajribalarni muntazam ravishda takomillashtirishga mo'ljallangan mustaqil ta'lim va malaka oshirish bosqichi;
- **Uchinchi bosqich** – rahbarlik lavozimlariga tayyorlash maqsadida zaruriy bilimlarni egallash uchun malaka oshirish bosqichi [3].

Amerika Qo'shma Shtatlarida politsiya xodimlarini kasbiy faoliyatga tayyorlash borasida Federal tergov byurosi (Federal Bureau of Investigation – FBI) Akademiyasi taniqli deb topilgan bo'lib, ushbu ta'lim muassasada politsiya xodimlari quyidagi ta'lim yo'nalishlari bo'yicha tahsil oladilar:

- Federal tergov byurosiga yangi qabul qilingan xodimlarni boshlang'ich kasbiy tayyorlash yo'nalishi;
- Razvedka faoliyati yo'nalishi;
- AQSh hamda shartnoma asosida boshqa davlatlar politsiyasining sohaviy xizmat rahbarlarini tayyorlash yo'nalishi
- Huquqni muhofaza qilish sohasida ilmiy tadqiqot ishlarini amalga oshirish yo'nalishi;
- Federal tergov byurosi xodimlarida



rahbarlik qobiliyatlarini shakllantirish yo'nalishi;

- Xalqaro hamkorlik doirasida bir necha mamlakatlar huquqni muhofaza qilish organlari xodimlarini kasbiy tayyorlash yo'nalishi.

Federal tergov byurosi xizmatiga ilk qabul qilingan xodimlarni boshlang'ich kasbiy tayyorlash yo'nalishi bo'yicha akademiyaga har yili 800 nafar tinglovchilar qabul qilinib, yigirma haftalik tayyorgarlik bosqichlaridan o'tadilar. Ushbu ta'lim yo'nalishining o'quv rejasi umumiy 850 soatni qamrab olgan bo'lib, quyidagi to'rt asosiy bosqichlaridan iborat:

Birinchi bosqich (ta'lim olishning nazariy bosqichi)da tinglovchilar huquq asoslari, sudga oid fanlar, jinoyatlarni tergov qilish metodlari, suxbat o'tkazish va so'roq qilish texnikasi, kriminalistika, sud tibbiyoti, ish yuritish asoslari, narkojinoyatlarni tergov qilish, etika, psixologiya va boshqa shu kabi fanlarni o'rganadilar.

Ikkinchi bosqich (ta'lim olishning amaliy bosqichi)da tinglovchilar jinoyat to'g'risida ariza olish, voqea joyini ko'zdan kechirish, so'roq qilish, gumon qilinuvchi shaxslarning aybdorligini isbotlovchi dalillarni sudga taqdim etish, jinoyatchini ushlab, va ularni hibsga olish ishlari bo'yicha amaliyot o'taydilar. Bundan tashqari, ushbu bosqichda ular «Hogan xiyoboni» nomli o'quv dala maydonlarida qo'l jangi usullaridan foydalanish va bo'yoqli patronlar o'rnatilgan o'qotar qurollardan otish mashg'ulotlarini amalga oshiradilar.

Uchinchi bosqich (o'q otish tayyorgarligi mashg'ulotlarini o'zlashtirish bosqichi) da tinglovchilar qurol qo'llashning huquqiy asoslari, har qanday qurollardan mohirona foydalana olish amaliyotiga va turli murakkab sharoitlarda otish ko'nikmalariga ega bo'ladilar. O'q otish tayyorgarligi mashg'ulotlari uchun har bir tinglovchiga umumiy to'rt ming dona jangovar patronlar ajratilib, murakkab sharoitlarda qurol qo'llash ko'nikmasini shakllantirish maqsadida modellashtirilgan elektron otish qurilmalaridan ham foydalaniladi. Ushbu bosqich yakunida tinglovchilar o'qotar qurollardan toifalangan otish mashqlari: aniq nishonga urish; mudofaalanuvchi jangovar otish; qurolni huquqiy qo'llash bo'yicha sinov imtihonlarini topshiradilar.

To'rtinchi bosqich (taktik tayyorgarlik mashg'ulotlari bosqichi)da tinglovchilar jangovar-jismoniy tayyorgarlik mashg'ulotlarini o'zlashtiradilar. Bundan tashqari ushbu bosqichda ular favqulodda vaziyatlarda avtotransport vositalarini boshqarish mahoratlariga ham ega bo'ladilar. Ushbu bosqich yakunlangach tinglovchilar yakuniy sinov imtihonlarini topshiradilar.

Federal tergov byurosi xizmatiga ilk qabul qilingan xodimlarni boshlang'ich kasbiy tayyorlash o'quv rejasining yuqorida ta'kidlab o'tilgan har bir bosqichida o'ziga xos qiyinchiliklar mavjud bo'lib, har yili tinglovchilarning umumiy sonidan 10-12 % ushbu qiyinchiliklarga dosh bera olmay Akademiyadan chetlashtiriladi. Sinov imtihonlarini muvaffaqiyatli topshirgan tinglovchilar federal tergov byurosida xizmat qilish uchun qasamyod qabul qiladilar. Qasamyod qabul qilganlaridan so'ng ular xizmatguvohnomasiga, maxsus agent belgisiga va shaxsiy qurolga ega bo'lishib Federal tergov byurosining hududiy boshqarmalariga xizmatga jo'natiladilar [4, 280-b].

Yevropa mamlakatlari orasida politsiya xodimlarini kasbiy faoliyatga tayyorlashning Buyuk Britaniya modeli ham alohida e'tiborga sazovordir. Bugungi kunda politsiya xodimlarini kasbiy faoliyatga tayyorlashning britaniya modeli quyidagi tartibda amalga oshiriladi:

- *Politsiya xizmatining konstebel (safdorlik) lavozimlariga ilk qabul qilingan xodimlarni boshlang'ich kasbiy tayyorlash;*
- *Jinoyat qidiruvi, yo'l patrul xizmati va boshqa shu kabi tor mutaxassislik doiralarida xizmat qilish istagini bildirgan politsiya xodimlari uchun maxsus kasbiy tayyorgarlik;*
- *Politsiya serjanti va inspektorlarini tayyorlash;*
- *Rahbar kadrlarni tayyorlash [6].*

Buyuk Britaniyada politsiya xizmatiga ilk qabul qilingan xodimlar ikki yillik muddatni o'z ichiga olgan «Politsiya xodimini o'qitish va kasbiy rivojlantirishning boshlang'ich dasturi» (Initial Police Learning and Development

Programme IPLDP) bo'yicha hududiy politsiya boshqarmalarida va ta'lim muassasalarda tayyorgarlikdan o'tadilar. Ushbu dastur Buyuk Britaniyaning barcha politsiya bo'linmalari tomonidan tan olingan yagona milliy dastur hisoblanib 2006 yilda qabul qilingan [7]. Quyida keltirib o'tilgan natijalarga erishish ushbu dasturining asosiy vazifalari etib belgilangan:

- Tinglovchilarga politsiya faoliyatida xizmat olib borishning afzallik tomonlarini tanishtirish;
- Tinglovchilarda aholi bilan samarali muloqotga kirishish ko'nikmalarini shakllantirish;
- Tinglovchilarda yuklatilgan xizmat vazifalarini bajarish uchun o'ziga nisbatan ishonchini oshirish;
- Tinglovchilarda xizmat vazifalarni bajarish uchun zaruriy bilim va kasbiy kompetentlikni rivojlantirish;
- Tinglovchilarni xizmatining har qanday shart-sharoitlariga moslasha oladigan holda tayyorlash [8].



"Politsiya xodimlari ta'limini rivojlantirishning boshlang'ich dasturi" 20 dan ortiq fanlarni o'z ichiga olgan bo'lib, modul tizimi asosida to'rt bosqichga bo'linib amalga oshiriladi [6]. Har bir bosqich sinov imtihonlarini topshirish orqali yakunlanadi. Ta'limning nazariy qismi fuqarolik kollejlari va universitetlarda amalga oshirilib, o'quv jarayoniga politsiya xizmatining tajribali xodimlari, nufuzli professor-o'qituvchilar hamda jamoatchilik vakillari jalb etiladi.

Tinglovchilar "Politsiya faoliyatga kirish"

deb nomlanuvchi birinchi bosqichda politsiya faoliyatini tashkillashtirish asoslari, politsiya strategiyasi, jamoat xavfsizligi, inson huquqlari, birinchi tez tibbiy yordam, shaxsiy xavfsizlik, politsiya faoliyatida axborot texnologiyalari va aloqa vositalaridan foydalanish kabi fanlarni o'zlashtiradilar.

Ikkinchi "Jamoat xavfsizligi va hamkorlik" bosqichida esa huquqbuzarliklar profilaktikasi asoslari, politsiyada tezkor qidiruv faoliyati kabi fanlarni o'zlashtirishib, fuqarolar bilan muloqot qilish, aholi va turli ijtimoiy guruhlar bilan hamkorlik qilish, ularning muammolarini o'rganish uchun hududiy politsiya bo'linmalarida amaliyot o'taydilar.

Uchinchi bosqich ta'lim olishning asosiy bosqichi hisoblanib "Politsiya xodimining asosiy kasbiy malakaga ega bo'lish" bosqichi deb ham ataladi. Ushbu bosqichda tinglovchilar politsiya faoliyatiga oid qonun hujjatlari, politsiya faoliyatida ish yuritish asoslari, jinoyatlarni tergov qilish va politsiya xodimining kasb odobi kabi fanlarni o'rganadilar. Ushbu bosqich yakunidan so'ng ular tajribali xodimlarning murabbiyligi ostida hududiy politsiya bo'linmalarida patrullik xizmatini o'taydilar.

To'rtinchi "Mustaqil patrullik xizmati" bosqichida tinglovchilar egallagan bilim va ko'nikmalariga tayangan holda hududiy politsiya bo'linmalarida mustaqil ravishda patrullik xizmatini o'taydilar. Ushbu bosqich davomida hududiy politsiya boshqarmasining boshlig'i tomonidan tinglovchilarning xizmatni tashkil etishlari va olib borishlari tahlil qilinib, keyinchalik ularning politsiya xizmatida ishlashga loyiq yoki noloyiqligi to'g'risida ta'lim muassasasiga taqdimnoma beriladi. Politsiya xodimlarini boshlang'ich kasbiy tayyorlashning o'quv rejasidagi fanlar to'liq o'zlashtirilganidan so'ng tinglovchilar yakuniy sinov imtihonlarini topshiradilar va hududiy politsiya boshqarmalarining konstebel (safdorlik) lavozimlariga xizmatga jo'natiladilar [4, 190-b].

Biz yuqorida ta'kidlab o'tgan, politsiya xodimlarini boshlang'ich kasbiy tayyorlash va ularning uzluksiz ta'lim olishlarini amalga oshiruvchi AQSh hamda Britaniya tajribalari nafaqat g'arb balki, butun dunyo mamlakatlari orasida eng samarali namunalardan biridir. Ushbu mamlakatlarda politsiya xodimlarini



kasbiy faoliyatga tayyorlash tajribalarini o'rgangan holda quyidagilarni xulosa sifatida keltirib o'tamiz:

- birinchidan, politsiyaning barcha bo'g'inida xizmat qilayotgan xodimlar boshlang'ich kasbiy tayyorgarlikdan o'tgan bo'lishlari lozimligi;
- ikkinchidan, politsiyada xizmat qilish istagini bildirgan nomzodlar uchun tanlov asosida saralab olish tizimining qat'iy tartibda amalga oshirilishi;
- uchinchidan, politsiyaga yangi qabul qilingan xodimlar boshlang'ich kasbiy tayyorgarlikdan o'tganlaridan so'ng xizmatga jalb qilinishlari;
- to'rtinchidan, politsiya xodimlarini boshlang'ich kasbiy tayyorlash dasturi modul tizimi asosida bosqichlarga bo'linib, dars mashg'ulotlarining 25 foizi nazariy, qolgan 75 foizi esa amaliy tarzda tashkil etilishi;
- beshinchidan, boshlang'ich kasbiy tayyorlash dasturi bo'yicha dars mashg'ulotlarining deyarli 50 foizi jangovar-jismoniy tayyorgarlik mashg'ulotlariga yo'naltirilganligi;

- oltinchidan, ofitserlik unvoniga ega bo'lish va ushbu lavozimda xizmat qilish uchun esa politsiyaning quyi bo'g'inida (safdor va serjantlik lavozimlarida) ma'lum muddat xizmat stajiga ega bo'lishi hamda tegishli dastur bo'yicha tayyorgarlikdan o'tishning majburiyiligi o'ziga xos xususiyatlaridan biri sanaladi.

Аннотация: в статье рассмотрен опыт таких развитых стран как США и Великобритания по профессиональной подготовке будущих полицейских.

Полицейское управление, профессиональное образование, профессиональная подготовка, подготовка полицейских, Федеральное бюро расследований, констебль, инспектор, модульная система.

Abstract: This article discusses the experience of the developed countries of the USA and Great Britain in the professional training of future police officers.

Police department, vocational education, professional training, police training, Federal Bureau of Investigation, constable, inspector, modular system.

Foydalanilgan adabiyotlar

1. Синянский В.А., Каленик Р.С., Афиногенов Т.П. Профессиональная подготовка полицейского в зарубежных странах, передовой опыт, современные технологии. Азимут научных исследований: педагогика и психология. 2020. Т. 9. № 1(30) 153-с.
2. Закатов В.В. Профессиональная подготовка сотрудников полиции за рубежом: особенности и тенденции развития. // Балтийский гуманитарный журнал. 2017. Т. 6. № 4(21) 313-с.
3. Гейжан Н.Ф., Балахонский В.В., Миронкина О.Н. Профессиональный отбор и обучение сотрудников полиции в зарубежных странах. Pedagogical Journal. 2021, Vol. 11, Is. 5A // 503-с.
4. Якубов А.С., Асямов С.В., Таджиев А.А., Миразов Д.М. Полиция зарубежных стран: система организации и опыт профессиональной подготовки кадров: Учебное пособие / – Т.: Издательство «Fan va texnologiya», 2010. – 452 с.
5. И.Н. Куркина, Базовые стандарты и модели подготовки полицейских кадров за рубежом. Ведомости уголовно-исполнительной системы №10 – 2012 г. 56-с.
6. В.В. Закатов. Педагогические особенности первоначальной подготовки полицейских в европейских странах. Труды Академии управления МВД России. 2015. №3 (35). 101 с.
7. Ш.М. Нурадинов, М.Н. Касаткин. Правовые и педагогические особенности реализации права на образование в ходе подготовки кадров для правоохранительных органов Великобритании. Вестник Московского университета МВД России №1 / 2020 г. 28 с.
8. Н.В. Быхтина. Особенности содержания первоначальной подготовки полицейских кадров в России и зарубежных странах. Вестник Восточно-Сибирского Института МВД

EKSTREMAL VAZIYATLARNI IMITATSIYA QILUVCHI AVTOTrenajor YURITMASINING RATSIONAL PARAMETRLARINI ASOSLASH

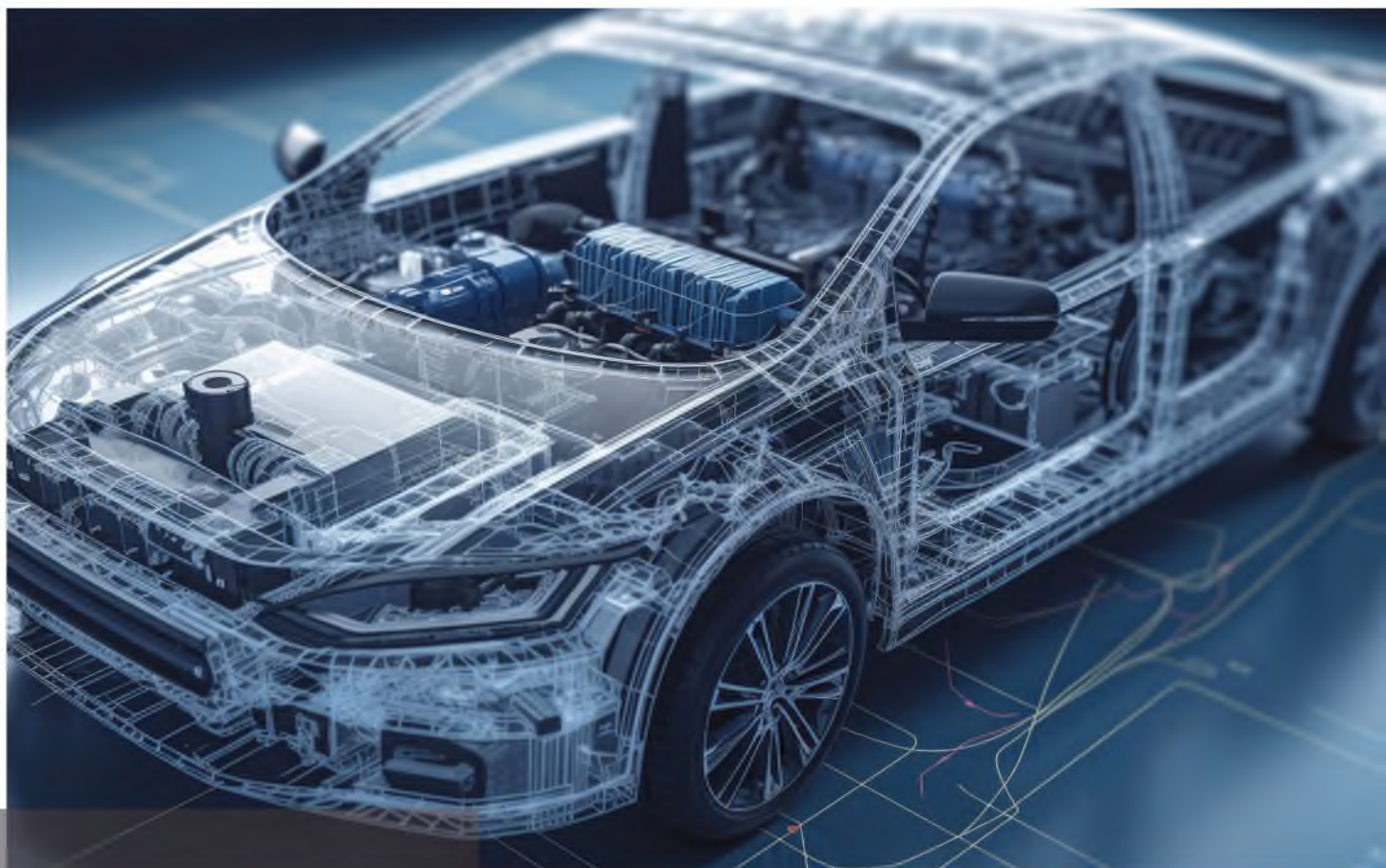

Ushbu maqolada avtotrenajor yuritmasining asosiy kinematik parametrlari tadqiq qilingan bo'lib, unda ko'p faktorli eksperimentlarni rejalashtirish usuli yordamida yuritma parametrlari asoslantirilgan va optimal qiymatlar aniqlangan.

Axmedov Doniyor Anvarjovich

*O'zbekiston Respublikasi Jamoat xavfsizligi universiteti
"Zirhli va avtomobil texnikasi" kafedrasida boshlig'i,
dotsenti, texnika fanlari bo'yicha falsafa doktori (PhD)*

Aliboyev Baxtiyor Abduraxmonovich

*O'zbekiston Respublikasi Jamoat xavfsizligi universiteti
"Zirhli va avtomobil texnikalari" kafedrasida dotsenti
texnika fanlari bo'yicha falsafa doktori (PhD)*

Aslonov Norqul Rabbonayevich

*O'zbekiston Respublikasi Jamoat xavfsizligi universiteti
"Zirhli va avtomobil texnikalari" kafedrasida dotsenti
texnika fanlari bo'yicha falsafa doktori (PhD)*

Mamlakatimizda so'ngi yillarda avtomobilsozlikning rivojlanishi jamoatchilik e'tiborida yo'llarda harakatlanishni tartibga solish, yo'l-transport hodisalarini oldini olish, yo'l harakati xavfsizligini ta'minlash tizimini takomillashtirish masalalari sohasidagi eng muhim vazifalardan biriga aylandi.

Bugungi kunda yo'l-transport hodisasi butun dunyoda global muammolardan biri bo'lib qolmoqda. Jahon sog'liqni saqlash tashkilotining ma'lumotlariga ko'ra, bir yilda sayyoramizda 1,35 million kishi yo'l-transport hodisasi qurboni bo'lmoqda. Shu bilan birga, ko'rilayotgan chora-tadbirlarga qaramasdan, insonlar o'limga olib kelgan yo'l-transport hodisalarining soni hali ham yuqori bo'lib, avtomobil yo'llarida xavfsizlikni ta'minlash tizimini tubdan isloh qilish zarurligini ko'rsatmoqda.

Yo'l harakati tashkil etishda qoidalarni innovatsion texnologiyalar yordamida takomillashtirish va xorij tajribasini malakali talqin va ilg'or tajribalarni qo'llashni talab qiladi.

Hozirgi kunda xorijiy davlatlarda turli xil imkoniyatlarga ega bo'lgan trenajorlar ishlab chiqarilmoqda va haydovchilarni tayyorlashda foydalanilmoqda.

Trenajor monitorida aks ettirilayotgan jarayonlarni (sahnalarni) real yo'l sharoitlariga yaqinlashtirish uchun trenajor yuritmasidan kerakli reaksiya qaytishi lozim. Misol uchun mashina turli notekis yo'llarda harakatlanganda, estakadaga chiqishda kabina α burchakka og'adi (1-rasm).

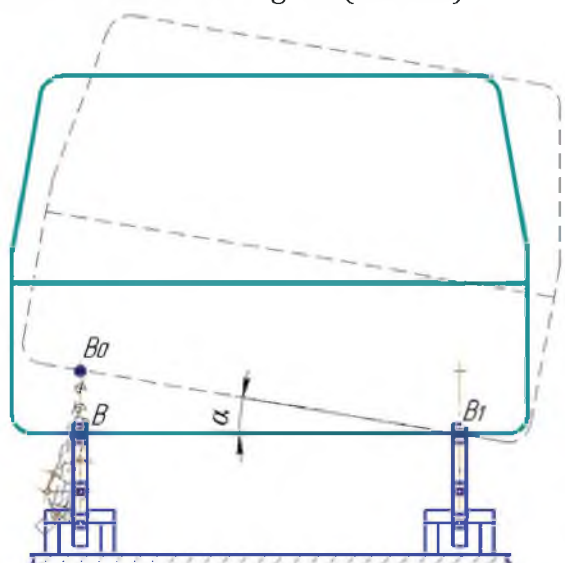

1-rasm. Trenajor kabinasining yuritma elementlarini siljishi natijasida og'ishi (kreni)

Kabinaning notekis yo'llardagi tebranishi va og'ish qiymatlari tadqiqotning tajriba sinovlarida aniqlangan. Tajriba-sinovlarda olingan qiymatlarga yaqin jarayonni trenajorda aks ettirish uchun yuritmaning ratsional parametrlarini asoslash talab etiladi. Ushbu tadqiqotning maqsadi trenajor yuritmasining ratsional parametrlari va elektrodvigatelni o'rnatish koordinatasini aniqlashdan iborat.

Trenajor yuritmasining asosiy elementlari 2-rasmda keltirilgan.

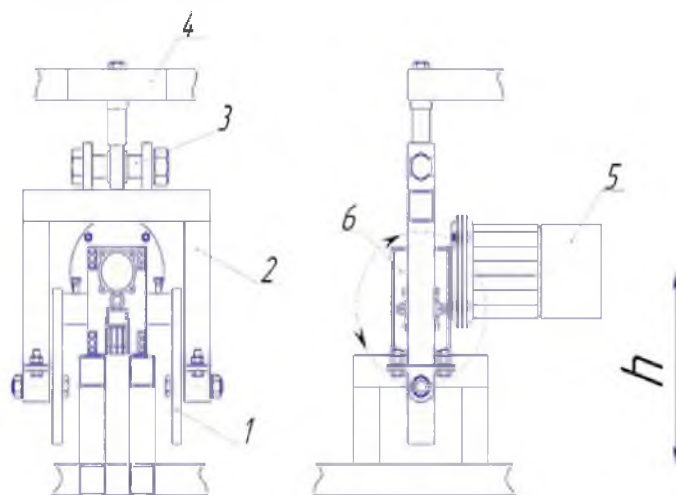

2-rasm. Trenajor yuritmasining asosiy elementlari
1-yuritma krivoshipi; 2-yuritma ustuni (shatun); 3-yuritma sharnirli vtulkasi; 4-oraliq platforma; 5-elektrodvigatel; 6-chervyakli reduktor; h-elektrodvigatelni ramaga o'rnatish balandligi.

2-rasmdan ko'rinib turibdiki, elektrodvigatel (5) va chervyakli reduktor (6) o'zaro biriktirilgan. Yuritma krivoshipi (1) chervyakli reduktor valiga shponkalar yordamida mahkamlangan. Yuritmaning P-simon ustunlari (2) shatun vazifasini bajaradi va krivoship (1) ga sharikli podshipniklar hamda boltli birikma orqali mahkamlangan. P-simon ustunning yuqori qismida sferik ishchi yuzaga ega sharnirli vtulka (3) joylashgan bo'lib, ustunga payvandlangan quloqlarga boltli o'q yordamida biriktirilgan. Sharnir o'z navbatida oraliq platforma (4) ga barmoq orqali biriktirilgan.

Yuritma ishga tushirilganda dvigateldan harakat reduktorga uzatiladi va reduktor vali krivoship (1) ni maksimal 1800 gacha buradi. P-simon ustun ya'ni shatun krivoship ta'sirida murakkab harakatni amalga oshiradi va oraliq platforma (4) ni vertikal o'q bo'yicha ilgarilanma yoki qaytma harakatini hosil qiladi. Elektrodvigatel reduktoriga elektron

chastota o'zgartirgich o'rnatilgan bo'lib, u tok chastotasini o'zgartirish hisobiga reduktor valini ustun (2) yuqori nuqtaga yetganda (krivoship 1800 ga burilganda) to'xtatadi.

Trenajor yuritmasining asosiy kinematik va geometrik parametrlari: yuritma krivoshipining o'lchamlari, yuritma ustuni (shatun)ning uzunligi hamda elektrodvigatelni o'rnatish koordinatalarini aniqlash uchun 4.20-rasmda keltirilgan hisoblash sxemasidan foydalaniladi. Trenajor yuritmasining ratsional parametrlarini tanlashning asosiy mezonlaridan biri, yuritmaning maksimal siljishida (3- rasm) kabina kran burchagi ($\alpha = 10-12^\circ$) va yuritmaning A va V nuqtalarida minimal yuklamani ta'minlash.

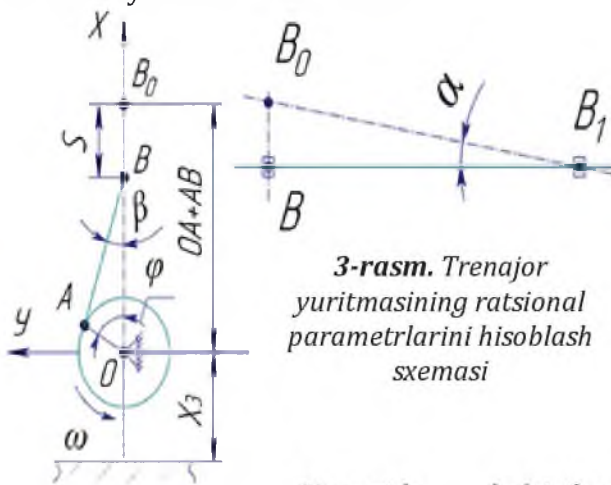

3-rasm. Trenajor yuritmasining ratsional parametrlarini hisoblash sxemasi

Yuqorida keltirilgan hisoblash sxemasidan quyidagilarni olish mumkin:

$$OB = OA \cos \varphi + AB \cos \beta = OA + OB. \quad (1)$$

Sinuslar teoremasiga ko'ra:

$$\frac{OA}{\sin \beta} = \frac{AB}{\sin \varphi} \quad \sin \beta = \frac{OA}{AB} \sin \varphi \quad (2)$$

bu yerdan,

$$\cos \beta = \sqrt{1 - \left(\frac{OA}{AB}\right)^2 \sin^2 \varphi} \quad (3)$$

Yuritma krivoshipining to'liq aylanishida kuzovning S masofaga siljishi quyidagicha topiladi:

$$S = OA(1 - \cos \varphi) + AB \left(1 - \sqrt{1 - \left(\frac{OA}{AB}\right)^2 \sin^2 \varphi}\right) \quad (4)$$

Yuritmaning S masofaga siljishi natijasida kuzovning α burchakka og'ishi (kreni) VV0V1 uchburchakka ko'ra va sinuslar teoremasidan quyidagi ko'rinishga keladi:

$$\frac{BB_0}{\sin \alpha} = \frac{B_0 B_1}{\sin(90 - \frac{\alpha}{2})} = \frac{B_0 B_1}{\sqrt{\frac{1 + \cos \alpha}{2}}} \quad (5) \quad \frac{\sqrt{1 + \cos \alpha}}{\sin \alpha} = \frac{B_0 B_1}{B_0 B_1} \quad (6)$$

Kosinuslar teoremasidan:

$$BB_0^2 = B_0 B_1^2 + BB_1^2 - 2B_0 B_1 \cdot BB_1 \cos \alpha \quad (7)$$

bu yerdan,

$$\cos \alpha = \frac{BB_0^2 + BB_1^2 - B_0 B_1^2}{2B_0 B_1 \cdot BB_1 \cos \alpha} \quad (8)$$

Shundan so'ng A va V nuqtalardagi tezlik modullari hisoblanadi:

$$v_A = \sqrt{v_{xA}^2 + v_{yA}^2} \quad v_B = \sqrt{v_{xB}^2 + v_{yB}^2} \quad (9)$$

$$v_{xA} = -OA \omega \sin \varphi \quad v_{yA} = -OA \omega \cos \varphi \quad (10)$$

bu yerda ω - elektrodvigatel valining burchak tezligi.

A va V nuqtalardagi tezlanish modullari quyidagicha hisoblanadi:

$$a_A = \sqrt{v_{xA}^2 + v_{yA}^2} \quad a_B = \sqrt{v_{xB}^2 + v_{yB}^2} \quad (11)$$

$$a_{xA} = -OA \omega^2 \cos \varphi \quad a_{yA} = -OA \omega^2 \sin \varphi \quad (12)$$

Yuqorida ifodadan ko'rinib turibdiki, kuzovning og'ishini real vaziyatlarga yaqin holatda imitatsiya qilish, unga tushayotgan yuklamani kamaytirish uchun yuritmani o'rnatish koordinatalarini va maqbul uzunliklarini tanlash lozim. Buni amalga oshirish uchun yuqoridagi keltirilgan eksperimentlarni rejalashtirish usulidan foydalanildi.

Mustaqil faktorlar sifatida quyidagilar qabul qilingan: X1 - yuritma krivoshipining uzunligi mm; X2 - yuritma ustuni (shatuni) ning uzunligi, mm; X3 - elektrodvigatelni ramaga o'rnatish balandligi, mm.

4.6-jadvalda faktorlar darajasi va o'zgartirish oraliqlari qiymatlari keltirilgan.

Xulosa qilib aytganda, amalga oshirilgan hisob-kitoblar keltirilgan usullar bilan o'xshash bo'lganligi uchun ushbu tadqiqot hisoblarining tafsilotlari keltirilmadi, balki to'g'ridan-to'g'ri olingan natijalar keltirildi. Olib borilgan tadqiqot natijalariga ko'ra trenajor yuritmasining ratsional parametrlari aniqlandi va ilmiy asoslandi. Unga ko'ra loyihalangan trenajor uchun yuritma krivoshipining uzunligi [120-125 mm], yuritma ustuni (shatuni)ning uzunligi [350-365 mm] va elektrodvigatelni ramaga o'rnatish balandligi esa [300-315 mm] oraliqdagi optimal parametrlari qabul qilindi.



Faktor darajalari va o'zgartirish oraliqlarining qiymatlari

Ko'rsatkich	X ₁ faktori		X ₂ faktori		X ₃ faktori	
	Haqiqiy qiymat, mm	Kodlangan qiymat	Haqiqiy qiymat, mm	Kodlangan qiymat	Haqiqiy qiymat, mm	Kodlangan qiymat
O'zgarish oralig'i	15	-	30	-	20	-
Yuqori daraja	150	+1	380	+1	320	+1
Asosiy daraja	135	0	350	0	300	0
Quyi daraja	120	-1	320	-1	280	-1

**Kalit so'zlar:**

Trenajor, yuritma, kabina, tebranish, ratsional, elektrodvigatel, parametr, reduktor, kinematik, eksperiment, krivoship, platforma.

Аннотация: в статье исследованы основные кинематические параметры автотренажерного устройства, в котором с помощью метода планирования многофакторных экспериментов обоснованы параметры устройства и определены оптимальные значения.

Abstract: In this article, the main kinematic parameters of an autotrain device are investigated, in which the device parameters are justified and optimal values are determined using the method of planning multifactorial experiments.

Foydalanilgan adabiyotlar

1. O'zbekiston Respublikasi Davlat statistika Qo'mitasining 2021 yilning 3 oylik yakunlari bo'yicha Hisoboti. www.stat.uz/otchet2021/transport.
2. O'zbekiston Respublikasi Prezidenti Sh.Mirziyoevning Qurolli Kuchlar tashkil etilganligining 25 yilligi munosabati bilan yo'llagan bayram tabrigi // «Xalq so'zi» gazetasi, 2017 yil 14 yanvar, №10-soni (6704).
3. Dinamika kolesnyx mashin: monografiya / I.S.Sazanov [i dr.]. - Mogilev: Belarus.-Ros.un-t, 2006. - 462s., il.
4. Turli ekstremal vaziyatlarda harakatlanuvchi harbiy avtotransport vositalarining harakat xavfsizligini ta'minlashning innovatsion texnologiyasini ishlab chiqish mavzusidagi № A-BV-2019-32 ilmiy-tadqiqot ishining hisoboti.

Ахмедов Данияр Анварович

Университет Общественной Безопасности Республики Узбекистан
Заведующий кафедрой
“Бронетанковая и автомобильная техника”,
доцент, доктор технических наук (PhD)

Алибаев Бахтияр Абдурахманович

Университет Общественной Безопасности Республики Узбекистан
Доцент кафедры “бронетанковая и автомобильная техника”
доктор технических наук (PhD)

Асланов Норкул Раббонаевич

Университет Общественной Безопасности Республики Узбекистан
Доцент кафедры “бронетанковая и автомобильная техника”
доктор технических наук (PhD)

Akhmedov Daniyar Anvarovich

University of Public Security of the Republic of Uzbekistan
Head of the Department of Armored and Automotive Engineering,
Associate Professor, Doctor of Technical Sciences (PhD)

Alibayev Bakhtiyar Abdurakhmanovich

University of Public Security of the Republic of Uzbekistan
Associate Professor of the Department of Armored and Automotive Engineering,
Doctor of Technical Sciences (PhD)

Aslanov Norkul Rabbonaevich

University of Public Security of the Republic of Uzbekistan
Associate Professor of the Department of Armored and Automotive Engineering,
Doctor of Technical Sciences (PhD)



YO‘L TASMALARI KENGLIGINING AVTOMOBILLAR DINAMIK YO‘LAGIGA TA‘SIRINI TADQIQ QILISH

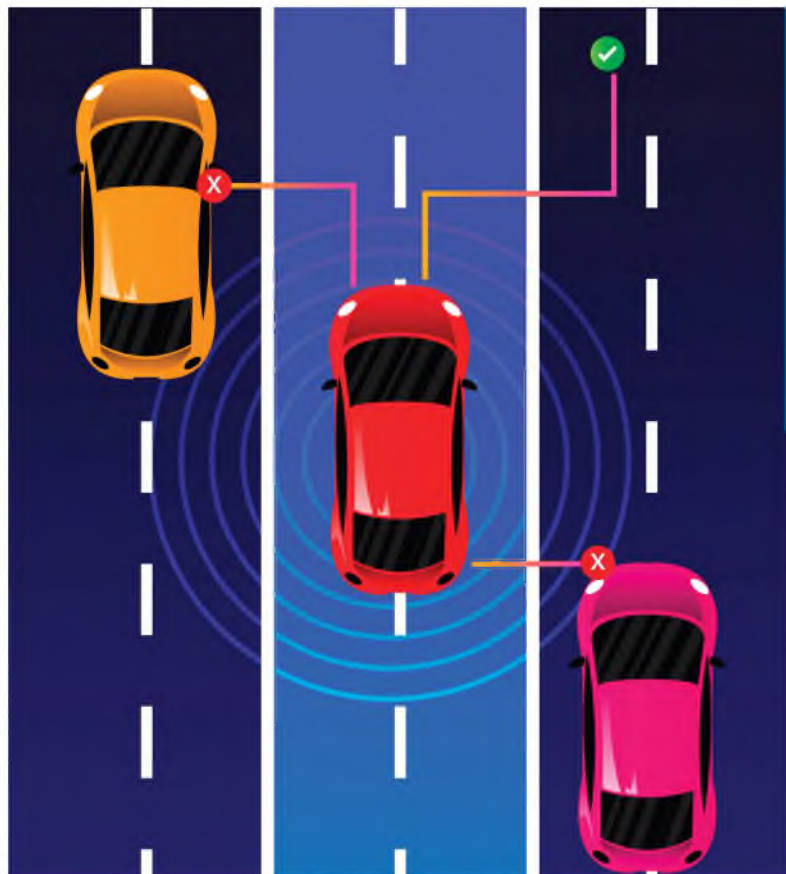

Maqolada hozirgi kunda haydovchilar tomonidan yo‘l harakati qoidalarining buzilishini oldini olish bo‘yicha lozim bo‘lgan tadbirlar ko‘rib chiqilgan bo‘lib, bunda transport vositalarining harakatlanishi va transport oqimining harakat parametrlari hamda dinamik yo‘lakka bog‘liqligi, yotiq yo‘l chiziqlarining shaharsozlikka muvofiqligi tahlil qilingan.

Aliboyev Baxtiyor Abduraxmonovich

O‘zbekiston Respublikasi Jamoat xavfsizligi universiteti “Zirhli va avtomobil texnikalari” kafedrasida dotsent, texnika fanlari bo‘yicha falsafa doktori (PhD)

Aslonov Norqul Rabbonayevich

O‘zbekiston Respublikasi Jamoat xavfsizligi universiteti “Zirhli va avtomobil texnikalari” kafedrasida dotsent, texnika fanlari bo‘yicha falsafa doktori (PhD)

Zamonaviy avtomobil yo‘llari bir vaqtning o‘zida ko‘plab turli toifadagi transport vositalarining harakatlanishi va transport oqimini hosil qilishda asosiy ahamiyat kasb etadi. Transport oqimining harakat parametrlari uning tarkibiga bog‘liq bo‘ladi.

Yo‘l chiziqlari ko‘cha-yo‘l tarmoqlaridagi harakatlanishni tashkil etish uchun xizmat qilib, chidamli maxsus bo‘yoq, termoplast va yo‘l qoplamasiga yopishtiriladigan maxsus plyonka kabilardan iborat bo‘ladi. Ularni haydovchining e‘tibori yo‘naltirilgan joylarga (yo‘lning qatnov qismi, yo‘l inshootlari va to‘siqlarga) chiziladi. Yo‘l chiziqlari yo‘l belgilari qatori ayrim hollarda harakatlanishni cheklaydi, haydovchi va piyodalarga oid axborotlarni yetkazib, yo‘l-transport hodisalarining oldini olishga ko‘maklashadi. Ularni yo‘l harakati qatnashchilarini qatnov qismida xavfsiz va munosib joylashishlarini ta‘minlaydi, yo‘lning o‘tkazish qobiliyatini oshiradi.

Yo‘l chiziqlarining rangi, o‘lchamlari, shakllari Davlat namunasi GOST-13508-74 bilan, vazifasi va qo‘llanish sharti Davlat namunasi GOST-23457-86 bilan belgilangan.

Harakat vaqtida avtomobillar turli tasodifiy ta‘sirlarga duchor bo‘lib, ushbu ta‘sirlar belgilangan harakat rejimi va harakat yo‘nalishini o‘zgartiradi. Bunday ta‘sirlarga g‘ildiraklarning yo‘l qoplamasi do‘ngliklariga urilishi, ko‘ndalang og‘ishining o‘zgarishi, yonlama shamol, boshqariluvchi g‘ildiraklarning to‘satdan burilishi va boshqalar kiradi. Bunday ta‘sirlar natijasida avtomobil belgilangan harakat yo‘nalishidan og‘ib ketadi va haydovchi rul chambaragini burib avtomobilni o‘z holatiga qaytarishga majbur bo‘ladi. Buning oqibatida yo‘lning qat‘iy to‘g‘ri uchastkalarida ham avtomobil to‘g‘ri chiziqli harakat qilmaydi, balki katta radiusli egri chiziq bo‘yicha harakat qiladi. Avtomobil ko‘p vaqt yo‘l o‘qiga nisbatan ma‘lum burchak ostida harakatlanadi. Ushbu



harakat rejimi avtomobilning harakatlanishi uchun zarur dinamik yo'lakni avtomobil gabarit kengligidan ortib ketishiga sabab bo'ladi.

Dinamik yo'lak kengligi avtomobilning gabarit o'lchamlari va harakat tezligiga bog'liq bo'ladi. Yo'lda harakatlanayotgan avtomobilning boshqariluvchi g'ildiraklari tasodifiy tashqi ta'sir natijasida oz burchakka burilgan holatni ko'rib chiqamiz (1-rasm, I-holat).

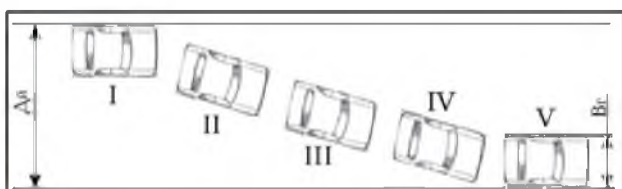

1-rasm. To'g'ri chiziqli harakatda avtomobilning dinamik yo'laki: Dy-gabarit yo'lak, Vg-gabarit kenglik

Ma'lum vaqt davomida avtomobil chetga og'adi (II-holat). Avtomobilni chetga og'ganini anglab yetgan haydovchi rulni teskari tarafga buradi (III va IV holatlar).

Avtomobil tanlangan yo'nalishda harakatlana boshlaganidan keyin haydovchi yana rulni neytral (betaraf) holatda ushlab turadi. Bu jarayon harakatlanishning boshlanishidan to avtomobil to'xtagunicha davom etadi. Hozirgacha avtomobilning to'g'ri chiziqli harakati ko'rib chiqildi. Avtomobil tezligi ortgan sari uning dinamik yo'laki kengayib boradi.

Hozirgi kunda Toshkent shahrida va viloyatlar markazida Vazirlar Mahkamasining 2022 yil 12 apreldagi 172-sonli qaroriga muvofiq barcha toifadagi transport vositalari uchun harakatlanish tezligi soatiga 60 km qilib belgilangan. Agar avtomobil yo'llarining kengiligiga oid normativ-hujjatlarga qaralganda, quyidagi ma'lumotlar berilgan (1-jadval):

1-jadval

Ko'chalar toifasi	Harakatning hisob tezligi	Harakat yo'lagining eni, m	Harakat yo'lagining soni	Qizil chiziqlardagi eng katta eni, m	Trotuarning eng katta eni, m	Tardagi egrilikning eng kichik radiusi, m	Uzunligiga eng katta nisbatlik, %	Vertikal egrilarning eng kichik radiuslari, m	
								qavariq	botiq
I. Umumshahar ahamiyatidagi magistral ko'chalar:	100	3,75	6-8	-	4,5	500	50	6000	1500
to'xtovsiz harakat									
tartibga solinuvchi harakat	80	3,75	4-8	60	4,5	400	50	6000	1500
II. Tuman ahamiyatidagi magistral ko'chalar	60	3,75	3-4	45	3,0	250	60	4000	1000
III. Mahalliy ahamiyatga ega ko'chalar:	40	3,5	2-3	25	2,25	125	80	500	250
turar joy qurilishida									
ishlab chiqarish va kommunal-ombor zonalarda	60	3,5	2-4	35	1,5	250	50	4000	1000

1-jadvalga muvofiq harakat tasmalarining kengligi TXAY uchun 3,75 m etib belgilangan. Biroq, hozirgi vaqtda Toshkent shahridagi katta halqa yo'lida chizilgan harakat tasmalarining kengligi GOST-13508-74 talablariga javob bermaydi, ya'ni o'lchov natijalariga ko'ra bir tomonlama qatnov qismining kengligi 10 m ni tashkil etmoqda. U holda uchta harakat tasmasining kengligi o'rtacha 3,3 m ga teng bo'lmoqda. Ushbu yo'lning chetki o'ng va o'rta tasmalarida asosan keng o'lchamli yuk avtomobillari harakatlanishini inobatga olsak, ularning dinamik gabarit yo'lagini aniqlash ehtiyoji tug'iladi.

Texnik adabiyotlarda dinamik yo'lak D_y ni avtomobil gabarit kengligiga va tezligiga bog'liq aniqlashning empirik ifodalari keltiriladi. Ushbu ifoda quyidagicha bo'ladi.

$$D_y = 0,054v + B_a + 0,3, \text{ m.}$$

Bu yerda v -avtomobilning harakat tezligi, m/s; B_a -avtomobilning gabarit kengligi (MAN

yuk avtomobili uchun $V_a = 2,55$ m).

MAN yuk avtomobili uchun dinamik yo'lak 30 km/soatdan 90 km/soatgacha tezliklar diapazonida har 10 km/soat uchun aniqlanadi. Olingan natijalar 2-jadvalga kiritiladi.

Avtopoyezdlar uchun dinamik yo'lak kengligi tezlik ortishi bilan jadal ortadi. Bunga tirkama va yarim tirkamalarning gorizontal tekislikda burchakli tebranishlari ta'sir qiladi. Ma'lum tezlikda tirkamalarning to'g'ri chiziqli harakatdan chetlashishi juda yuqori bo'lib, haydovchi bu holatni rul chambaragini burish orqali ham to'g'rilay olmaydi va tezlikni kamaytirishga majbur bo'ladi.

Tirkamali avtomobilning egri chiziqli harakatdagi dinamik gabarit yo'lagini quyidagicha aniqlanadi.

$$B_x = R_n - \sqrt{R_n^2 - (L+C)^2} + B_r + C_x, \text{ m.}$$

Bu yerda R_n -avtomobilning tashqi gabarit radiusi, $R_n=13$ m; L -avtomobilning bo'ylama bazasi, $L=3,6$ m; S -avtomobilning old svesi,

2-jadval.

Yakka va tirkamali MAN yuk avtomobilining tezligi, v_a	km/soat	0	30	40	50	60	70	80	90
		m/s	0	8,33	11,11	13,88	16,67	19,44	22,22
Yakka MAN yuk avtomobilining dinamik gabarit yo'lagini, D_y	m	2,55	3,3	3,4	3,6	3,8	3,9	4,0	4,2
Tirkamali MAN yuk avtomobilining dinamik gabarit yo'lagini, D_y	m	3,65	4,4	4,5	4,7	4,9	5	5,1	5,3

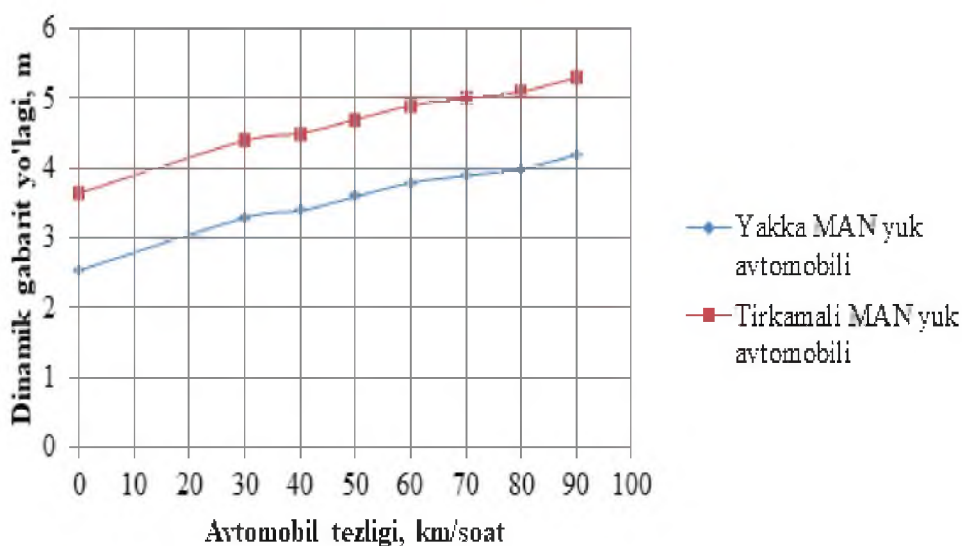

2-rasm. Yakka va tirkamali MAN yuk avtomobilining tezligiga bog'liq dinamik gabarit yo'lagini o'zgarish grafigi



$S=1,25\text{m}$; S_k -tirkama orqa o'qi o'rtasining tyagach orqa o'qi o'rtasiga nisbatan siljishi, $S_k=0,7...1,0$ m olinadi..

U holda tirkamali MAN yuk avtomobilning dinamik gabarit kengligi quyidagicha bo'ladi:

$$B_x = 13 - \sqrt{13^2 - (3,6 + 1,25)^2} + 2,55 + 0,9 = 3,65 \text{ m.}$$

Yakka va tirkamali MAN yuk avtomobili tezligiga bog'liq dinamik gabarit yo'lagining o'zgarish bog'liqligi(2-jadval).

Olingan natijalardan ma'lum bo'ladiki, TXAY ko'chasining bir tomonlama qatnov qismidagi harakat tasmalarining kengligi standart talablariga va tirkamali hamda tirkamasiz yuk avtomobillarining dinamik gabarit yo'laklari o'lchamiga mos kelmaydi. Ruxsat etilgan 60 km/soat tezlikda harakatlanganda, yakka MAN yuk avtomobilining dinamik gabarit yo'lagi 3,8 m ni, tirkamali MAN yuk avtomobilining dinamik gabarit yo'lagi 4,9 m ni tashkil etmoqda.

Harakat jadalligi kam bo'lgan yo'l tasmlari uchun esa kenglik 3,0-3,5 m ni tashkil etadi. Biroq bu kenglik avtomobillarning xavfsiz harakatlanishini ta'minlay olmaydi. Shuning uchun haydovchi to'qnashuvni oldini olish maqsadida tezlikni kamaytirishga majbur bo'ladi. Yo'l tasmasi kengligi qancha kichik bo'lsa avtomobilning gabarit kengligi shuncha katta bo'lsa, haydovchiga qo'yilgan talablar qat'iyilashadi va buning natijasida uning asab tizimi zo'riqadi. Shu sababli gost talablarida ham yo'l tasmasi kengligi 3,75 m ni tashkil etgan.

Xulosa o'rnida aytish mumkinki, hozirgi kunda tadbirkorlar tomonidan o'rnatilayotgan video kuzatuv kameralarida qayt etilayotgan qoidabuzarliklar, yo'l tasmlarini standart talablariga muvofiq bo'lmaganligi sababli, haydovchilar avtomobilda yo'l chiziqlarini bosishi qoida buzarlik sifatida qayd etilayotganligi, haydovchilarning huquqlarini poymol qilinyotganligini ko'rishimiz mumkin. Bundan tashqari yo'l tasmlarining talab darajasida emasligi haydovchilarni yetarli ko'rinmaslik sharoitlarida avtomobillarni boshqarish qiyinchilik tug'diradi. Shu sababli davlat standartlariga rioya qilgan holda, termoplast bo'yoqlarni fosforli aralashmalar bilan qo'llash, yo'l chiziqlarining ko'rinuvchanligi ortadi. Bu esa haydovchilar tomonidan yo'l harakati qoidalarini buzilishini oldini olishga va yo'l-transport hodisalari soni kamayishiga xizmat qiladi.

Foydalanilgan adabiyotlar

1. ShNQ 2.07.01-03* "Shaharsozlik. Shahar va qishloq aholi punktlari hududlarini rivojlantirish va qurilishini rejalashtirish" // O'zbekiston Respublikasi Davlat Arxitektura va qurilish qo'mitasi - Toshkent, 2009 y. 177 b.
2. ShNQ 2.05.02-07 "Avtomobil yo'llari" "Davarxitektqurilish", Toshkent sh., 2008 y., 89 bet
3. O'zbekiston Respublikasi Vazirlar Mahkamasining 2022-yil.12- apreldagi 172-sonli qarori.Toshkent-2022 yil.
4. O'zbekiston Respublikasi Prezidentining 2022 yil 4 apreldagi "Avtomobil yo'llarida inson xavfsizligini ishonchli ta'minlash va o'lim holatlarini keskin kamaytirish chora-tadbirlari to'g'risida" gi PQ-190-sonli Qarori. QMMB: 07/22/190/0268-son 02.04.2022-y./lex.uz
5. Fayzullaev E. va boshq. Transport vositalarining tuzilishi va nazariyasi. - T., 2016 y.
6. <http://www.novate.ru/blogs/051218/28972>

Алибаев Бахтияр Абдурахманович
*Университет Общественной
Безопасности Республики Узбекистан
Доцент кафедры "бронетанковая и
автомобильная техника"
доктор технических наук (PhD)*
Асланов Норкул Раббонаевич
*Университет Общественной
Безопасности Республики Узбекистан
Доцент кафедры "бронетанковая и
автомобильная техника"
доктор технических наук (PhD)*

**Alibayev Bakhtiyar
Abdurakhmanovich**
*University of Public Security of the
Republic of Uzbekistan
Associate Professor of the Department of
Armored and Automotive Engineering,
Doctor of Technical Sciences (PhD)*
Aslanov Norkul Rabbonaevich
*University of Public Security of the
Republic of Uzbekistan
Associate Professor of the Department of
Armored and Automotive Engineering,
Doctor of Technical Sciences (PhD)*



TURLI OBYEKT LARNI QO'RIQLASH SOHASIDA QO'LLANILADIGAN ROBOTLASHTIRILGAN QURILMALAR

XORIJIY VA MILLIY TAJRIBA

OBYEKT,
QO'RIQLASH,
MONITORING,
ROBOT, QURILMA,
MODUL.



Mazkur maqolada dunyoning turli mamlakatlarning obyektlarni qo'riqlash sohasini robotizatsiyalash tajribasi o'rganilib, O'zbekiston Respublikasi Milliy gvardiyasiga tadbiq etish uchun "MGR-1" – Milliy gvardiya roboqo'riqchisi qurilmasining tajribali namunasini ishlab chiqish bo'yicha texnik yechim taklif etilgan.

Achilov F.B.

*O'zbekiston Respublikasi Jamoat xavfsizligi universiteti
O'quv-uslubiy boshqarmasi boshlig'i, t.f.f.d. (PhD), dotsent, polkovnik*

Safayev S.K.

*O'zbekiston Respublikasi Jamoat xavfsizligi universiteti
Magistratura tinglovchisi, podpolkovnik*



So'ngi yillarda respublikada davlat obyektlari, o'ta muhim, toifalangan va boshqa obyektlarni samarali qo'riqlashni tashkil etish, jismoniy va yuridik shaxslarning mulkini ishonchli himoya qilish yuzasidan qator chora-tadbirlar amalga oshirildi.

Shu bilan birga, qo'riqlash faoliyatiga zamonaviy qo'riqlash texnologiyalarini keng joriy etish orqali qo'riqlash xizmatining qamrovini yanada kengaytirish bilan bog'liq tizimli muammolar saqlanib qolmoqda [1].

Hozirda jismoniy va yuridik shaxslar mulkining qo'riqlanishini ta'minlash bo'yicha faoliyati samaradorligini yanada oshirish, mulkka bo'lgan tajovuzlarni profilaktika qilish va oldini olish uchun zamonaviy axborot-kommunikatsiya texnologiyalari sohasidagi yutuqlarni, innovatsion yechimlarni o'rgangan holda milliy qo'riqlash sohasiga tatbiq etish orqali ijobiy natijalarga erishish mumkin.

Har qanday jismoniy himoya tizimi odatiy xavfsizlik vositalarini, masalan, qo'riqlash-yong'in signalizatsiya, videokuzatuv, kirish-chiqishni nazorat qilish va boshqarish tizimlarini, turli muhandislik inshootlarni va boshqalarni qo'llaydi. Bu tizimlarning barchasi turli vazifalarda, jumladan, obyektlarning ishonchli qo'riqlanishini ta'minlashda xavfsizlik masalalarini samarali hal qilishga yordam bergan va yordam berib bormoqda. Yangi texnologiyalarning paydo bo'lishi, ularning tarqalishi, tan narxining pasayishi, qo'riqlash sohasidagi vazifalarni kamroq xarajat bilan bajarishga xizmat qilishi kerak. Ish joylari va turli amallarni avtomatlashtirish yuqori rentabellikni ta'minlaydi. Bunday ilg'or texnologiyalarga robotlashtirilgan qurilmalarni kiritish mumkin, ular bugungi kunda qo'riqlash sohasida ham o'z qo'llanilishini topmoqda.

Zamonaviy sharoitlarda dunyoning turli mamlakatlarida obyektlarni qo'riqlash sohasini robotizatsiyalashga urinishlar amalga oshirilgan.

Qo'riqchi robotlarni ishlab chiqilishini amalga oshirishning asosiy g'oyasi shundan iboratki, u bir nechta jismoniy qo'riqchilarga sarflanadigan xarajatlarni tejashga yordam beradi. Bundan tashqari, qo'riqlash va monitoring mas'uliyat va diqqat-e'tiborni talab qiladi, odam esa charchashi tufayli doimo hushyor bo'lmasligi mumkin. Robotlar bu borada muvaffaqiyat qozonmoqda, chunki ular dam olishga muhtoj emas [3].

Dunyoda qo'riqchi robotlarni ishlab

chiqaruvchi kompaniyalar unchalik ko'p emas. Ularni bir qo'lning barmoqlari bilan sanab o'tish mumkin. O'zining ishlanmalariga AQSh, Xitoy, Yaponiya, Hindiston ega. Rossiyada bunday robotlarning taniqli ishlab chiqaruvchilari "Tral Patrol" g'ildirakli robotini ishlab chiqqan SMP Robotics, shuningdek, "Promobot" kompaniyalari hisoblanadi [4].

Hozirgi vaqtda qo'riqchi robotlar qo'riqlash signalizatsiya vositalaridan unchalik farqlanmaydi. Ular ham, aslida, mobil platformaga o'rnatilgan datchiklar to'plamidan iborat. Xonadan tashqarida yoki ichida foydalanish uchun platformalarni (yuqori o'ta olish imkoniyatiga ega 4 va 6 g'ildirakli) ajratib ko'rsatish mumkin.

Umuman olganda, bugungi kunda bozorda taqdim etilgan barcha takliflar bir xil funksiyalar to'plamiga ega, ya'ni:

lazerli radar(lidar), u makonda begona buyumlar va obyektlarni skanerlash imkonini beradi;

videokameralar to'plami (optik, infraqizil va boshqalar);

yong'in va biologik xavfsizlikni (harorat, zaharli gazlar va boshqalar) kuzatish imkonini beruvchi turli xil datchiklar;

ba'zi hollarda, odamlar robotni bilan muloqot qilishlari mumkin bo'lgan raqamli display [4].

Ayrim misollarni ko'rib chiqsak.

Avstraliyaning iPatrol kompaniyasi zanjir tasmali platformaga o'rnatilgan, obyekt atrofida mustaqil harakatlana oladigan, vaziyatni HD kameraga yozib olishga qodir bo'lgan Riley "robo-qo'riqchi"ni (1-rasm) ishlab chiqargan [5].



1-rasm. Riley "robo-qo'riqchi"

Xitoy Xalq Respublikasida bir guruh muhandislar tomonidan elektrostansiya jihozlarini va hududini monitoring qilish uchun patrul robot ishlab chiqilgan (2-rasm). Robot 5G orqali ulanib, hududni qo'riqlash, infratuzilmani masofadan tekshirish imkoniyatini ta'minlaydi, yuqori harorat

nuqtalarni avtomatik aniqlash va signal berish imkoniyatiga ega [6].



2-rasm. Patrulli robot

Bundan tashqari, Xitoy Xalq Respublikasida robotlardan politsiya tizimida foydalanish bo'yicha ham tajriba mavjud. Xususan, Chjenchjou shahar okrugida politsiya odam yuzini fahmlash texnologiyasiga ega E-Patrol Robot Sheriff rusumli robotlarni qo'llab kelmoqda, bu esa jinoyatchilarni va bedarak yo'qolganlarni qidirishda o'zining ijobiy natijasini bermoqda. Robot aniqlangan jinoyatchilar yoki shubhali shaxslarni kuzatib borishi, havoning sifatini, harorat va namlikni baholay olishi, alanga o'choqlarini aniqlashi mumkin. Robot ma'lum darajada avtonom, lekin teleboshqaruv rejimini ham qo'llab-quvvatlaydi [7].

AQShning Gamma 2 Robotics kompaniyasi RAMSEE avtonom patrulli robotni ishlab chiqargan. Odamlarni aniqlash uchun qurilma lidar (lazerli radar) va infraqizil kameralardan foydalanadi. Sanksiyalanmagan kirish aniqlangan taqdirda, qurilma kompaniyaning xavfsizlik xizmatini darhol xabardor qiladi [8].

Amazon kompaniyasi ham yangi robotni sotuvga chiqargan. Robot uydagi gaz, elektr uskunalarni nazorat qilib, qo'riqchi vazifasini bajarishi mumkin [9].

Bugungi kunda Rossiya Federatsiyasida ham qo'riqchi-robotlarni ishlab chiqish borasida muayyan ishlar amalga oshirilgan. Bunga "Promobot" ishlanmasi misol bo'lishi mumkin (3-rasm). Robotning vazifalari obyektida patrullik qilish, xodimlar va mehmonlarni videokuzatuvga olishdan iborat. U o'ziga o'rnatilgan datchiklar orqali erkin harakatlanadi. Shuningdek, muayyan savollarga javob ham beradi. Unda yagona ma'lumotlar bazasiga ulangan yuzni fahmlash funksiyasi (Internetga ulanishni talab qiladi), ichki o'rnatilgan axborot tashuvchida ikki haftalik xotiraga ega avtonom videoregistratorlarning standart to'plami mavjud. Shuningdek, qurilma "ehtimolli xavf

so'zlarini" (bomba, terrorchi, portlash va h.k.) aniqlay oladi [4].



3-rasm. "Promobot" qurilmasi

Mamlakatimizda ham mazkur sohada bir qator ishlar amalga oshirilgan. Xususan, 2022 – 2026 yillarga mo'ljallangan Yangi O'zbekistonning taraqqiyot strategiyasi ijrosini ta'minlash hamda iqtidorli yoshlarning loyihalarini qo'llab-quvvatlash, tadbirkorlarni innovatsion faoliyatga keng jalb qilish, ular uchun zamonaviy shart-sharoitlarga ega o'quv-ishlab chiqarish kompleksini yaratish va oliy ta'lim muassasalarida ilmiy va innovatsion faoliyatni samarali tashkil etish maqsadida respublikamizda bosqichma-bosqich zamonaviy infratuzilmaga ega texnoparklarni barpo etish belgilangan [2] bo'lib, o'z natijalarini bermoqda.

Jumladan, Yashnobod innovatsion texnoparki rezidenti – "Interactive Robot Solutions" korxonasi marketing va boshqa sohalarda sun'iy intellektni qo'llash bo'yicha faoliyatini yo'lga qo'ygan innovatorlardan hisoblanadi. Hozir bu yerda sun'iy intellektli turli formatdagi robotlar ishlab chiqarilmoqda.

"Interactive Robot Solutions" ishlab chiqarayotgan ADBOT nomli robot (4-rasm) nutqni ajratish, qidiruv va yuzni aniqlash, nutqni tushunish, takliflar bildirish imkoniyatiga ega. Qurilma odamlar bilan muloqot qilish va ularga turli xizmatlar ko'rsatish, jumladan, muayyan masalada maslahat berish uchun mo'ljallangan [10]

O'zbekiston Respublikasi Jamoat xavfsizligi universitetida ham robototexnika sohasida ratsionalizatorlik ishlari amalga oshirilib, uning doirasida "MGR-1" Milliy



gvardiya roboqo'riqchisi qurilmasining tajribali namunasi yaratilgan (4-rasm).



4-rasm. "MGR-1" Milliy gvardiya roboqo'riqchisi qurilmasi

"MGR-1" Milliy gvardiya roboqo'riqchisi qurilmasi O'zbekiston Respublikasi Milliy gvardiyasi qo'riqlanadigan obyektlarida patrullik xizmatini olib borish, xizmatga jalb etiladigan shaxsiy tarkibning sonini kamaytirish, qo'riqlash chizig'i buzilganligi haqida ma'lumotlarni uzatish uchun mo'ljallangan.

Qurilmaning birlamchi elementlarini tanlash va asoslash

Turli loyihalarni ishlab chiqish va ularni avtomatlashtirish bilan bog'liq texnik vazifalarni hal qilish uchun hozirgi vaqtda quyidagi ikkita mashhur platformalar qo'llaniladi:

- 1) Arduino;
- 2) Raspberry Pi.

Shuni aytish joizki, Arduino va Raspberry Pi – bu bir biridan texnik tavsiflar bo'yicha farqlanadigan platalardir. Masalan, "Raspberry Pi" dagi protsessor Arduino dan 40 baravar tezroq ishlaydi. Shuningdek, tezkor xotirada ham 100 baravarga farqlanish mavjud ("Raspberry Pi" – 1 Gb, Arduino – 32 Kb).

"MGR-1" Milliy gvardiya roboqo'riqchisi qurilmasini qurishda nimaga asos sifatida aynan Arduino platformasi tanlangan? Arduino – yakka plata bo'lib, operatsion tizimning kodini bajarish bilan yuklanmaydi. Mazkur platforma faqat bitta vazifaga ishlov beradi, qolgan vazifalar real vaqt rejimida bajariladi. Bundan tashqari ushbu plata

elektr energiyani past iste'mol qiladi. Arduino platformasining eng muhim afzalligi, uning soddaligidadir. Ushbu platforma bilan ishlash oson, faqatgina IDE (dasturiy muhit)ni tushinib olish zarur. Raspberry platformasida esa operatsion tizimni o'rganish hamda turli bibliotekalarni o'rnatish talab etiladi.

"MGR-1" Milliy gvardiya roboqo'riqchisi qurilmasi uchun Arduino tanlagandan so'ng, uning qaysi platformasi mos kelishiga aniqlik kiritish lozim. Arduino asosiy platformalari quyidagicha:

- Arduino UNO (standart o'lcham, 20 ta kirish-chiqish);
- Arduino Nano (kichik o'lcham, 22 ta kirish-chiqish);
- Arduino Mega (kattalashtirilgan o'lcham, 70 ta kirish-chiqish);
- Arduino Mini (yanada kichiklashtirilgan o'lcham, 20 ta kirish-chiqish).

Yuqorida taqdim etilgan ro'yxatdan Arduino UNO platasi (5-rasm) tanlangan, chunki mazkur platforma narx jihatidan qulay, raqamli va analogli chiqishlarning standart soniga ega. Qurilma ishlashiga esa 14 ta raqamli va 6 ta analogli chiqishlar yetarli

Arduino Uno PINOUT

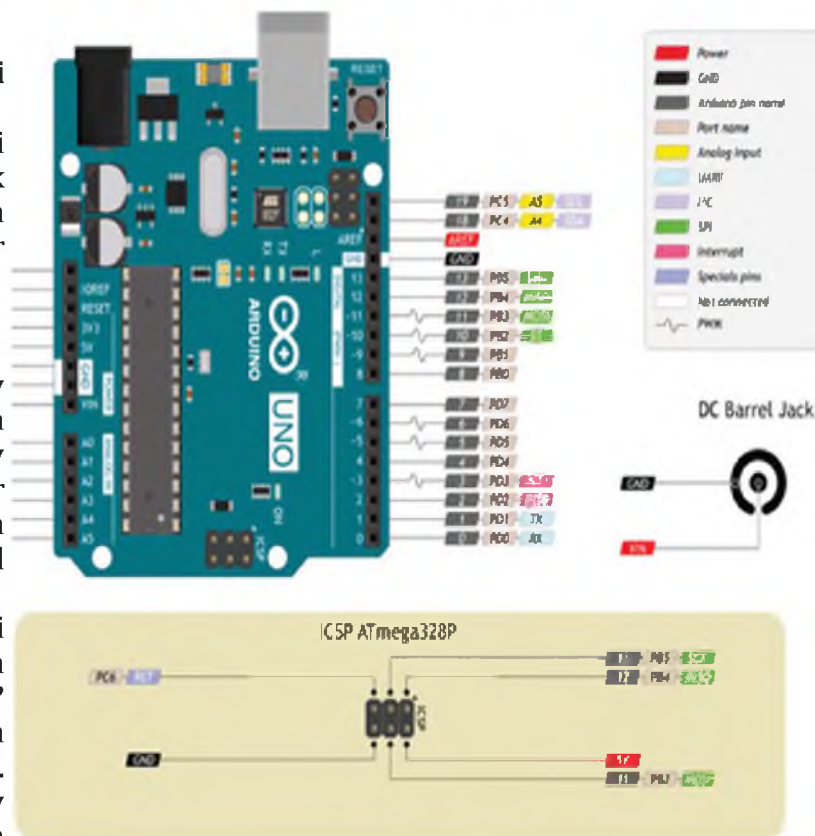

5-rasm. Arduino UNO platformasi



QURILMA QUIYIDAGILAR BILAN JIHOZLANGAN



NRF 2401 radiomoduli (4 ta) – qurilma va pult o'rtasida o'zaro aloqani ta'minlash, boshqarish, barcha ma'lumotlarni pultga uzatish uchun mo'ljallangan (400 metr masofagacha boshqarish imkonini beradi).



Reduktorli motor (6 ta) – qurilmani harakatga keltirish imkonini beradi.



G'ildirak (6 ta) – reduktorli motorga o'rnatilish uchun mo'ljallangan.



Li-ion akkumulatori (6 ta) – qurilmani elektr ta'minot bilan ta'minlash uchun mo'ljallangan.



Masofa moduli (HC SR04) – qurilmaga o'rnatilgan bo'lib, uning ta'siri doirasiga tushgan tartibbuzarni ovozli xabar berish orqali taqiqlangan hududga kirganligi haqida karnay orqali ogohlantiradi.



MQ (Tabiiy gaz) sensori – hududda gaz mavjudligi (miqdori oshganligi)ni aniqlash uchun mo'ljallangan.



Mp3-tf-16p moduli – qurilmaga turli ovozli xabarlarni yozib olish uchun mo'ljallangan;

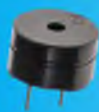

Buzzer – qurilma tomonidan turli chastotaga ega tovushli signallarni generatsiyalash uchun mo'ljallangan.



Karnay – turli ovozli xabarlarni uzatish uchun mo'ljallangan.



360 OC infragizil, PTZ, Wi-Fi kamera – operatorga obyekt haqida videoma'lumotlarni uzatish uchun mo'ljallanga.



Boshqaruv pulti – qurilmani masofadan boshqarish, videoma'lumotlarni qabul qilish uchun mo'ljallangan.

Qurilmaning taktik-texnik tavsiflari:

- *platforma: ARDUINO UNO;*
- *harakatlanish mexanizmi – 6 ta reduktorli elektromotor;*
- *elektr ta'minoti – 6 ta 1800 mA*
- *tartibbuzarni aniqlash imkoniyati – bor;*
- *gaz miqdorini aniqlash imkoniyati – bor;*
- *ovozli xabarni uzatish imkoniyati – bor;*
- *videokuzatuv – 360 OC infragizil, PTZ, Wi-Fi kamera;*
- *masofadan boshqarish imkoniyati – ha;*
- *ishchi harorat diapazoni - -20^o C +40^o C;*
- *uzluksiz foydalanish vaqti – 3 soat.*



Xulosa o'rnida shuni aytib o'tish joizki, qo'riqlanayotgan obyektlarga sodir etilayotgan tajovuzlar oqibatida katta ziyon yetkazilmoqda. Inson omili esa qo'riqlash vazifalarini to'laqonli amalga oshirishga imkon bermaydi. Fikrimizcha, mazkur sohani robotizatsiyalash, zamonaviy qurilmalarni joriy etish va mahalliyashtirish orqali ishlab chiqish, obyektlarning qo'riqlash ishonchligini oshirishga xizmat qilib, ijobiy natijalarni beradi.

Объект, qo'riqlash, monitoring, robot, qurilma, modul.

Аннотация: в статье проведено изучение опыта роботизации сферы охраны объектов различных стран мира, на основе проведённого исследования предложено техническое решение по разработке опытного образца устройства «РОНГ-1» – робоохранник Национальной гвардии для внедрения в Национальной гвардии Республики Узбекистан.

Объект, охрана, мониторинг, робот, устройство, модуль.

Annotation: In this article the experience of robotization in the field of security of objects in various countries of the world, and proposes a technical solution for the development of a prototype device "RGNG-1" – a robotic guard of the National Guard for implementation in the National Guard of the Republic of Uzbekistan.

Object, security, monitoring, robot, device, module.

Foydalanilgan adabiyotlar

1. O'zbekiston Respublikasi Prezidentining 2021-yil 20-fevraldagi "O'zbekiston Respublikasi Milliy gvardiyasi Qo'riqlash bosh boshqarmasining faoliyatini sifat jihatidan yangi bosqichga ko'tarish chora-tadbirlari to'g'risida" PQ-4997-son qarori. Qonun hujjatlari ma'lumotlari milliy bazasi, 20.02.2021 y., 07/21/4997/0131-son; Qonunchilik ma'lumotlari milliy bazasi, 28.08.2021 y., 07/21/5235/0840-son.
2. O'zbekiston Respublikasi Vazirlar Mahkamasining 2022-yil 15-oktabrdagi "Respublika hududlarida innovatsiya va investitsiya faoliyatini jadallashtirishning qo'shimcha chora-tadbirlari to'g'risida" 606-son qarori. Qonunchilik ma'lumotlari milliy bazasi, 15.10.2022 y., 09/22/606/0933-son
3. Elektron manba: <https://vc.ru/tech/343385-roboty-ohranniki> (murojaat sanasi 16.01.2024 y.)
4. Elektron manba: <https://hi-news.ru/technology/roboty-oxranniki-cto-eto-i-zachem-oni-nuzhny.html#i> (murojaat sanasi 16.01.2024 y.)
5. Elektron manba: <http://robotrends.ru/pub/1631/vstrechayte---riley> (murojaat sanasi 16.01.2024 y.)
6. Elektron manba: <http://robotrends.ru/robopedia/ohrana-i-roboty> (murojaat sanasi 16.01.2024 y.)
7. Elektron manba: <http://robotrends.ru/robopedia/k5> (murojaat sanasi 16.01.2024 y.)
8. Elektron manba: <http://robotrends.ru/pub/1624/amerikanskaya-kompaniya-vypustila> (murojaat sanasi 16.01.2024 y.)
9. Elektron manba: <https://kun.uz/news/2021/09/29/amazon-yangi-robotni-sotuvga-chiqardi> (murojaat sanasi 16.01.2024 y.)
10. Elektron manba: <https://yuz.uz/news/ozbekistonda-robot-ishlab-chiqarilyapti> (murojaat sanasi 16.01.2024 y.)



UCHUVCHISIZ UCHISH APPARATLARI, ULARNING QO'LLANILISH SOHALARI VA ISTIQBOLLARI

Ushbu maqolada uchuvchisiz uchish apparatlari haqida umumiy tushunchalar, ulardan foydalanish istiqbollari va xususiyatlari keng yoritilgan.

Uchuvchisiz uchish apparatlari, toifalangan obyektlar, integratsiya, dasturiy ta'minot, dron, kopter.

Mamlakatimizda amalga oshirilayotgan keng ko'lamli islohotlar doirasida aholining tinch va osoyishta hayotini ta'minlash hamda jamiyatimizda qonunga itoatkorlik va jamoat xavfsizligi madaniyatini shakllantirishga alohida e'tibor qaratilmoqda.

Jumladan, jamoat xavfsizligini ta'minlash yo'nalishidagi ishlarni "Xalq manfaatlariga xizmat qilish" tamoyili asosida tashkil etishning mutlaqo yangi mexanizm va tartiblari joriy etilib, davlat organlarining jamoatchilik tuzilmalari bilan o'zaro maqsadli hamkorligi yo'lga qo'yildi.

Shu bilan birga, jahonda kuchayib borayotgan turli xavf-xatar va ziddiyatlar, el-yurt tinchligi va osoyishtaligiga tahdidlar, pandemiya, tabiiy va texnogen ofatlar mas'ul davlat tuzilmalariga o'z faoliyatini "Barcha say-harakatlar inson qadri uchun" degan ustuvor g'oya asosida yanada takomillashtirish vazifasini yuklamoqda. [2]

Mamlakatimizda amalga oshirilayotgan islohot va yangiliklarni tahlil etarkanmiz obyektlarni qo'riqlash, ularning daxlsizligini ta'minlash, unda saqlanayotgan moddiy tovar boyliklarning xavfsizligi uchun javobgarlik

Shukurov Sh.A. |

O'zbekiston Respublikasi Jamoat xavfsizligi universiteti kafedra o'qituvchisi, kapitan

davlat organlarining qo'riqlash bo'linmalari zimmasiga yuklatilgan.

O'zbekiston Respublikasining "Qo'riqlash faoliyati to'g'risida"gi O'RQ-778 qonuniga ko'ra, O'zbekiston Respublikasi Milliy gvardiyasining, O'zbekiston Respublikasi Prezidenti davlat xavfsizlik xizmatining, O'zbekiston Respublikasi Mudofaa vazirligining, Ichki ishlar vazirligining, Davlat xavfsizlik xizmatining, Favqulodda vaziyatlar vazirligining, Davlat bojxona qo'mitasining hamda O'zbekiston Respublikasi Qurolli Kuchlari tarkibiga kiruvchi harbiy tuzilmalarning tegishli bo'linmalari davlat organlarining qo'riqlash bo'linmalari hisoblanadi.

Yuqoridagi bo'linmalarning qo'riqlash tizimiga nazar soladigan bo'lsak, qo'riqlanadigan obyektlarning xavfsizligini asosan qo'riqlashning muhandislik va texnik vositalari orqali amalga oshirishining guvohi bo'lamiz. Boshqacharoq qilib aytadigan bo'lsak, obyekt qo'riqlash asoslarini muhandislik va texnik qo'riqlash vositalarining majmuasi tashkil etadi.

- **Obyekt qo'riqlash asoslari** – bu obyektning moddiy vositalarini saqlash, obyektga nisbatan bo'ladigan hujumlarni oldini olish, mahkumlarning qochishi va boshqa jinoyatlarni sodir etish, tartibbuzarlar obyektga (obyektdan) man



etilgan buyumlarni olib chiqib ketishiga va olib kirishiga yo'l qo'ymaslik maqsadida obyektlar ma'muriyati va hamkorlikdagi idoralarning tezkor, texnik va boshqa tadbirlar bilan birgalikda o'tkaziladigan harbiy harakatlar majmuidir.

- **Qo'riqlashning muhandislik vositalari** — qo'riqlanadigan obyektlarni tajovuzlardan mexanik jihatdan himoya qilish uchun qo'llaniladigan qurilmalar va inshootlar.
- **Qo'riqlashning texnik vositalari** — qo'riqlanadigan obyektlarni tajovuzlardan himoya qilish uchun foydalaniladigan, mustaqil vazifalarni bajaradigan, konstruktiv jihatdan yakunlangan qurilmalar.[1]

Hozirgi texnologiyalar rivojlanib borayotgan zamonda jamoat tartibini saqlash, fuqarolar xavfsizligini ta'minlashda xorijiy mamlakatlarning tajribasini tahlil qilib, rivojlangan mamlakatlar ko'plab yutuqlarga erishganini kuzatishimiz mumkin. Ularning boy tajribasidan foydalanish, mamlakatimizda ushbu sohada ilmiy tadqiqotlar olib borish kabi yo'nalishlarda so'ngi yillarda salmoqli ishlar amalga oshirildi desak mubolag'a bo'lmaydi.

Ko'plab izlanish va tahlillar dunyo mamlakatlari jamoat tartibini saqlash, obyektlarni qo'riqlash, fuqarolar xavfsizligini ta'minlash, mudofaa va boshqa mamlakatning ustuvor yo'nalishlari sanaladigan sohalarda, hattoki tirbandliklarni oldini olishda uchuvchisiz uchish apparatlari, ya'ni dronlardan foydalanib kelayotganliklarining guvohi bo'lmoqdamiz.

Mudofaa tizimida dron – uchuvchisiz uchish apparatlari razvedka, kuzatuv, nishonni aniqlash va jangovar vazifani bajarishga yo'naltirilsa, fuqarolik ishlarida o'zi uchar qurilmalar chegarani nazorat qilish, yo'qolganlarni qidirish, masofadan suratga olish va hatto, yukni manzilga yetkazish kabi turli vazifalarni bajarmoqda. Dronlar ilmiy faoliyatda juda qo'l keladi: geologiya, ekologiya, meteorologiya va boshqa ko'plab sohalarda ma'lumotni to'plash va tadqiq etish uchun beminnat dastyorga aylangan. Shu bilan bir qatorda harbiy sohaning rivojiga qo'shayotgan hissasi ham beqiyos albatta. Mazkur maqolada biz uchuvchisiz uchish apparatlari (dron) lar haqida umumiy ma'lumotlarning tahlilini ko'rib chiqamiz.

Tarixga nazar

Uchuvchisiz uchadigan apparat — uchuvchisiz parvozni amalga oshiradigan yoki to'liq boshqa joydan masofadan turib boshqariladigan yoxud dasturlashtirilgan va parvozda to'liq avtonom bo'lgan havo kemasi (havo kemalari modellari va o'yinchoq havo kemalari modellari bundan mustasno). Uchuvchisiz uchadigan apparat o'zida odatda yaxlit tizim sifatida foydalaniladigan uchuvchisiz va masofadan boshqariladigan havo kemalarini birlashtiradi.

Ilk dron tarixi eng ko'zga ko'ringan aviatsiya kashfiyotaridan biri Nikolay Kifer nomi bilan chambarchas bog'liq. 1917-yil Kifer dastlabki uchuvchisiz boshqariladigan apparatni yaratib, "Kettering Bug" deb nomladi.



Nikolay Kifer tomonidan yaratilgan dastlabki uchuvchisiz boshqariladigan apparat- "Kattering Bug"

Ushbu inqilobiy mashina o'zi uchar qurilmalarning birinchi turi hisoblanib, uchuvchisiz tizimlar rivojlanishiga zamin yaratdi. Tashqi tomondan uzunligi taxminan 5 metrlik kichik samolyotga o'xshash, to'rt metall g'ildirak va ichki yonuv dvigateli bilan ishlaydigan parrak bilan jihozlangan bu matoh kichik hajmli o'q-dori olib yura olar, radio orqali boshqarilardi. Mazkur dron soatiga taxminan 120 kilometr tezlikka erisha olgan. Shu tariqa Kifer Bitl zamonaviy uchuvchisiz samolyotgacha bo'lgan yo'lni bosib o'tdi.

Dronlar yetkazib berish vaqtini qisqartirish va xodimlar hamda yonilg'i xarajatini kamaytirish maqsadida yuk va pochta jo'natmalarini tashishda ham keng qo'llanmoqda.

Birinchi marta dronlar fuqarolik xizmatida 2016-yildan so'ng Amazon kompaniyasi tomonidan iste'molchilar tovarlarini yetkazib berish uchun qo'llanila boshlangan. 2016-yilgacha bo'lgan davrda esa, AQSh

qonunchiligidagi kiritilgan taqiqlar ushbu tizimdan foydalanishni cheklab turgan edi.



Drondan qaysi sohalarida foydalaniladi va u qanday ishlaydi?

So'nggi yillar mobaynida dronlar fuqarolik aviatsiyasiga tobora ko'proq joriy etilmoqda. Bu turli maqsadda, jumladan reklama, ko'chmas mulk va turizm uchun havodan yuqori sifatli tasvir olish imkonini beradi. Dron yukni yetkazib berishda ham beminnat xizmatchi, ya'ni logistika vaqti va xarajatini kamaytiradi. Amazon dronlari bunga yaqqol misol.

Qishloq xo'jaligida ham tengi yo'q texnikaga aylanayotgan dronlar dalaning holatini, hosildorlikni va sug'orish darajasini kuzatish, baholash orqali fermerga tuproqni o'g'itlash, dori purkash va ekinni boshqarish bo'yicha qulay qaror qabul qilish imkonini beradi. Tabiiyki, ayni usul ishlab chiqarish samaradorligini oshiradi va atrof-muhitga zararni kamaytiradi. Bunday qurilmalar Agrodronlar deb ham yuritiladi.

Sanoatda zamonaviy dron qurilish maydonchasini tekshirish, elektr stansiyasiga texnik xizmat ko'rsatish, kon qidirish kabi murakkab vazifalarni bajaryapti. Natijada texnik xizmat ko'rsatish xarajati kamayib, ishchilar xavfsizligi ta'minlanyapti.

Yetkazib berish xizmatida dronlar vaqtni qisqartirish va xodimlar hamda yonilg'i xarajatini kamaytirish maqsadida yuk va pochta jo'natmalarini tashishda ham keng qo'llanmoqda.

Tibbiyotda dron tabiiy ofat sodir bo'lgan joyga dori vositalari va asbob-anjom yetkazib berish, transplantatsiya uchun organlar tashishda ishlatiladi. Tabiiyki, endilikda yetkazib berish vaqti qisqarib, bemor hayotini asrab qolish imkoni oshgan.

Dunyoning eng rivojlanib borayotgan mamlakatlardan biri hisoblanadigan Xitoy dronlardan odamlarni tashish maqsadida foydalanishga ruxsat bergan birinchi mamlakat hisoblanadi. Bu haqda "Chudo texnika" nashri xabar bergan.

Ilk sertifikat 2017-yildan buyon o'zining EH216-S samolyoti bilan 40 mingga yaqin sinov parvozlarini amalga oshirgan EHang kompaniyasiga berildi. ularning taksilari 2 yo'lovchiga mo'ljallangan bo'lib, 135 km/s tezlik va bir quvvatlashda 30 kmlik masofani bosib o'ta oladi, batareya quvvati esa taxminan

20 daqiqalik parvoz uchun mo'ljallanganligi haqidagi xabarlarini eshitib kelmoqdamiz.

Dronning ishlash tamoyili sensorli tizim, avtomatik boshqaruv va dasturiy ta'minot kombinatsiyasiga asoslangan. Kamera, radar, lider, navigatsiya tizimi kabi sensorlar atrof-muhit va avtomobilning joylashuvi haqida axborot to'playdi.

Dronni boshqarish prinsipi va usuli aniq maqsadga qarab farqlanishi mumkin. Ba'zi dronlar butunlay avtonom harakat qiladi va inson aralashuvisiz o'z-o'zidan vazifani bajarishga qodir. Ayrimlari masofadan, yerdagi operator boshqaruv pulti yoki kompyuter interfeysi yordamida boshqariladi. Ko'pgina zamonaviy samolyotlar ham fuqarolik, ham harbiy operator tomonidan boshqarilishi, mustaqil ravishda uchishi mumkin.

Dron turlari

Aviatsiya mutaxassislari tomonidan uchuvchisiz uchish apparatlari (UUA) asosan uch turga bo'lingan:

- 1 Masofadan boshqariladigan;**
- 2 Dasturlashtirilgan va navigatsiya tizimlari boshqaruvi ostida ishlaydigan;**
- 3 Avvaldan chegaralov bilan ishlab chiqilgan va takroriy tarzda parvoz qiladigan uchuvchi apparatlar.**

Uchuvchisiz apparatlar 4 ta parrakli vertoletlarni eslatadi. Ular bir-biridan o'lchamlari, funkcionalligi, uchish uzoqligi, avtonomlik darajasi va boshqa tavsiflari bilan ajralib turadi.

Shartli ravishda barcha dronlarni 4 ta guruhga bo'lish mumkin:

Mikro. Bunday UUA 10 kg dan kam og'irlikka ega bo'lib, havodagi maksimal uchish vaqti 60 daqiqagacha yetadi. Uchish balandligi 1 km ni tashkil qiladi.

Mini. Bu apparatlarning og'irligi 50 kg ni tashkil etib, havoda bo'lish muddati 5 soatgacha yetadi. Uchish balandligi 3 dan 5 km gachani tashkil etadi. Bunday UUAga og'irligi 1 tonnagacha bo'lgan, 15 soatgacha vaqt mobaynida uchishga mo'ljallangan apparatlar kiradi. Ularning parvoz qilish balandligi 10 km gacha masofani tashkil qiladi.

Og'ir UUA. Ularning og'irligi 1 tonnadan og'ir bo'lib, 1 sutkadan ortiq vaqt mobaynida parvoz qilishga mo'ljallangan bo'ladi. Bunday UUA 20 km balandlikda parvoz qilishi mumkin.

UUA konstruksiyasida sun'iy yo'ldosh navigatori va dasturlashtiriladigan modul



mavjud. Agar UUA axborotni olish, saqlash va operator pultiga uzatish uchun mo'ljallangan bo'lsa, unga qo'shimcha ravishda xotira kartasi va uzatgich o'rnatiladi.

Dronlar nafaqat havoda uchadi, balki yer yuzasida, suv tubi va ustida ham harakatlana oladi. Chegara nazorati, patrul xizmati, xavfsizlik va boshqa operatsiyalarda qo'l keladi.

Apparatning mo'ljallanishiga qarab konstruksiyasi va funktsionalligi o'zgarib boradi. Dronlarning odamlardan buyruqlarni qabul qiladigan va ularga nisbatan tegishli vazifalarni bajaradigan modellari ham mavjud. Bunday qurilmalarda maxsus buyruqlarni qabul qiluvchi modullar o'rnatiladi.

Kopter vertikal tarzda uchish va qo'nish xususiyatiga ega bo'lib, uni boshqarish ancha oson. Lekin u cheklangan jangovar qo'llash radiusiga ega bo'lib – 10 km gacha masofani tashkil etadi va uchish vaqtiga (uchish vaqti esa batareyalarning sig'imiga) bog'liq. Yilning sovuq vaqtlarida batareyaning sig'imi kamayadi va mos ravishda uchish vaqti hamda uzoqligi qisqaradi. Kopterlarning havoga ko'tarilish kuchi vintlarning aylanishi hisobiga yuzaga kelishi sababli, dvigatellardan birining, boshqaruv qurilmalari, boshqa elektronika tizimlarining ishdan chiqishi apparat uchun og'ir oqibatlariga olib kelishi mumkin.

Dronlarni yuqoriroqqa ko'tarilishi uchun barcha dvigatellardagi oborot oshiriladi. Oldinga harakatlanish uchun oldingi vintlar orqadagilarga nisbatan pastroq tezlikda aylanadi. Orqaga va o'ng-chapga harakatlanish ham shu tarzda kechadi. Apparatni o'ngga burish uchun chap tomondagi vintlar aylanish tezligi oshiriladi va o'ngdagilari kamaytiriladi. Bu kabi barcha harakatlarni amalga oshirish uchun boshqarayotgan shaxs mustaqil ravishda alohida tadbirlarni bajarmaydi, bu ishlarning barchasini uchish kontrolleri amalga oshiradi. Boshqaruv pultidan kelgan signallardan kelib chiqqan holda boshqaruv apparatining o'zi vintlardagi aylanish oborotlarini o'zgartiradi.

Dronlar vintlari (dvigatellari)ning sonidan kelib chiqib, turlarga bo'linadi

Dvigatellari soni 3 tani tashkil etadiganlari trikopter, to'rttani tashkil etadiganlari

kvadrakopter, oltitani tashkil etsa geksakopter, sakkiztani tashkil etgan taqdirda oktokopter va h.k. nomlanadi.

Kvadrokopterlarning havodagi holatini nazorat qilish uchun majburiy tazda quyidagi datchiklar bilan jihozlanishi zarur:

- Giroskop, burchak tezligini o'lchaydi;
- Akselerometr, tezlanishni o'lchaydi;



Kontroller signalini boshqaradigan tezlik rostagichi.

Kuzatuvchilar droning harbiy maqsadda qo'llanishida ham ijobiy, ham salbiy oqibatlarni ko'rmoqda. Asosiy afzallik, shubhasiz, xavfsizlik. Ya'ni, qurilma ichida odam bo'lmaydi, insonlar hayoti saqlab qolinadi, harbiylar xizmatchilarning nobud bo'lishi kamayadi. Dron havoda uzoq muddatli missiyani bajarish, uzoq masofada yoki uzoq vaqt davomida kuzatuv, razvedka yoki boshqa vazifani ado etish imkonini beradi. Bundan tashqari dron har doim belgilangan dastur bo'yicha uchadi, qurol ishlatish yoki ishlatmaslik bo'yicha to'g'ridan-to'g'ri buyruqni buzish ehtimoli yo'q.

Salbiy tomoni esa maxfiylik muammosi. Dron harbiy kuchlarga shaxsiy daxlsizlikni buzish, ma'lumotdan noto'g'ri foydalanish bo'yicha xizmat qilishi ham mumkin. Qonunlar, harbiy maxfiylik meyorlarga rioya qilinishini ta'minlash uchun qat'iy qoida va protokollarga ehtiyoj bor.

Dronlarga nisbatan xakkerlik hujumi uyushtirilishi yoki elektron urush uskunasiidan foydalanilishi ehtimoli juda yuqori. Natijada dronlar ustidan nazorat yo'qoladi. Nazoratdan chiqqan apparat qurilmani uchirgan tomonga xavf tug'dirishi, operator manfaatiga qarshi ishlashi ham mumkin.

Xullas, ayni paytda faol rivojlanish davrini boshdan kechirayotgan dronlardan foydalanish yanada keng ko'lam, rang-baranglik kasb etmoqda. Binobarin, bunday qurilmalarning imkoniyati vaqt o'tgan sayin yana ortib boraveradi. Ayni maqsadlar mamlakatlar uchun harbiy sanoatga, jumladan jangovar dronlar yaratishga yangi-yangi investitsiya jalb qilishni taqozo etmoqda. Nima bo'lganda ham, taraqqiyotni to'xtatishning iloji yo'q. Bu sohada hali yangilik ko'p qilinadi. Faqat umid shuki, bunday texnika vositalari insoniyatning tinch, yaratuvchanlik maqsadiga xizmat qilsin, aslo mash'um urush ramziga aylanmasin.

Xulosa qilib aytganda, uchuvchisiz uchish apparatlaridan foydalanish xavfli hududlarni nazorat qilish, boshqaruv organlari oldida turgan vazifalarni bajarishni jiddiy osonlashtiradi, yerdan turib asosiy vazifasi xavfli hududlarni video kamera yordamida kuzatishni ancha foydali taraflarini oqilona foydalanish monitoring qilish, Dron yordamida tog'li hududlarga, obyektlar (temiryo'llar, favqulodda vaziyatlarning oldini olish va boshqalar)ni amalga oshirishda va favqulodda vaziyatlarda xavfsizlik imkonini yaratishni soddalashtiradi. Bundan tashqari, mamlakatimizning transport sohasiga ham ushbu vositalarni qo'llash, ko'plab qulayliklarni yaratadi. Jumladan, yo'llardagi tirbandlik, xavfsizlik, ekologik muammolar va hokazo. Ushbu tizimlarni chuqurroq o'rganib mamlakatimiz taraqqiyotiga hissamizni qo'shsak maqsadga muvofiq bo'lishi va kelajak avlod uchun haqiqiy poydevor bo'lib xizmat qiladi.

БЕСПИЛОТНЫЕ ЛЕТАТЕЛЬНЫЕ АППАРАТЫ, ОБЛАСТИ ИХ ПРИМЕНЕНИЯ И ПЕРСПЕКТИВЫ

Аннотация: в статье освещены общие сведения, особенности применения беспилотных летательных аппаратов и даны рекомендации по их интеграции в систему охраны категорированных объектов.

Ключевые слова: беспилотные летательные аппараты, категорированные объекты, интеграция, программное обеспечение, дрон, коптер.

UNMANNED AERIAL VEHICLES, THEIR AREAS OF APPLICATION AND PROSPECTS

Annotation: The article covers general information, features of the use of unmanned aerial vehicles and provides recommendations for their integration into the security system of categorized objects.

Unmanned aerial vehicles, categorized objects, integration, software, drone, copter.

Foydalanilgan adabiyotlar

1. O'zbekiston Respublikasining 2022-yil 15-iyundagi "Qo'riqlash faoliyati to'g'risida"gi 778-sonli Qonuni. (Qonunchilik ma'lumotlari milliy bazasi, 16.06.2022-y., 03/22/778/0525-son).
2. O'zbekiston Respublikasi Prezidentining 2021-yil 29-noyabrdagi. "O'zbekiston Respublikasi Jamoat xavfsizligi konsepsiyasini tasdiqlash va uni amalga oshirish chora-tadbirlari to'g'risida"gi PF-27 sonli farmoni.
3. Elektron manba: <https://www.qalampir.uz>
4. Elektron manba: <https://club.forbes.ru>.
5. Elektron manba: www.wired.com.
6. Elektron manba: <https://www.GIS.ru>.
7. Elektron manba: <http://fablab-15.ru>.
8. Elektron manba: <https://uza.uz>.
9. Elektron manba: <https://www.prpchannel.com>.



Qo'riqlanadigan obyektlarni tajovuzlardan himoya qilishda

TEXNIK VOSITALARNI TANLASH USULLARI

Kamolov A.A.

O'zbekiston Respublikasi Jamoat xavfsizligi universiteti mustaqil izlanuvchisi

Shukurov Sh.A.

O'zbekiston Respublikasi Jamoat xavfsizligi universiteti kafedra o'qituvchisi, kapitan

Turli xil tajovuzlar hamda jinoyatlarni fosh qilishda bugungi texnik taraqqiyotning zamonaviy vositalari orqali obyektlarni qo'riqlashni amalga oshirish yuzasidan tanlanadigan texnik vositalar kompleksi o'rganilgan.

Obyekt, texnik vosita, konstruktiv, videokuzatuv, hikvision, yoritilganlik, yorug'lilik, yorug'lik oqimi.

Hozirgi terrorchilik va tahdidlar kuchayib borayotgan zamonda barcha turdagi obyekt va xonadonlarning xavfsizligini ta'minlash muhim vazifalardan hisoblanadi. Bizga ma'lumki mazkur vazifaning asosiy yuklamasi mamlakatimiz rahbari, **Qurolli Kuchlar Oliy Bosh Qo'mondoni Shavkat Miromonovich Mirziyoyev tomonidan O'zbekiston Respublikasi Milliy gvardiyasi Qo'riqlash xizmatining zimmasiga yuklatilgan.** Xususan, Prezidentimiz tomonidan 2022 yil 15 iyun kunda imzolangan "Qo'riqlash faoliyati to'g'risida"gi qonunda ushbu sohaga qo'yilgan vazifaning mazmun – mohiyati va maqsadini ko'rib chiqishimiz mumkin. Unga ko'ra:

Qo'riqlash faoliyatining asosiy vazifalari quyidagilardan iborat:

- jismoniy shaxslarning hayotini va sog'lig'ini tajovuzlardan himoya qilish;
- jismoniy va yuridik shaxslarning mol-mulkini hamda obyektlarini

tajovuzlardan himoya qilish;

- qo'riqlanadigan obyektlar hududida jamoat tartibini saqlash, huquqbuzarliklarni profilaktika qilish va ularga chek qo'yish;
- yuridik shaxslarning qo'riqlanadigan obyektlarida nazorat-o'tkazish va obyektning ichki rejimlarini ta'minlash.

Qo'riqlanadigan obyekt — belgilangan tartibda qo'riqlashga olingan jismoniy va yuridik shaxslarning binolari, imoratlari, inshootlari, ularning hududlari, joyning uchastkalari, transport vositalari, transportda tashiladigan yuklari, pul mablag'lari, moddiy boyliklari va boshqa mol-mulki, shuningdek jismoniy shaxs;

Qo'riqlash faoliyati — qo'riqlanadigan obyektlarni himoya qilish, shuningdek yuridik shaxslarning qo'riqlanadigan obyektlarida nazorat-o'tkazish va obyektning ichki rejimlarini ta'minlash bo'yicha faoliyatni



ko'rishimiz mumkin.

Yuqorida qayd etilganlardan tashqari biz qo'riqlanadigan obyektlar, jamoat va boshqa joylarning xavfsizligini ta'minlashda qo'riqlashning texnik vositalaridan keng foydalanilayotganligiga guvoh bo'lamiz.

Qo'riqlashning texnik vositalari — qo'riqlanadigan obyektlarni tajovuzlardan himoya qilish uchun foydalaniladigan, mustaqil vazifalarni bajaradigan, konstruktiv jihatdan yakunlangan qurilmalar.[1]

Ushbu qo'riqlashning texnik vositalari orasida eng ommalashib keng qo'llanilayotgani bu shubhasiz, qo'riqlashning videokuzatuv tizimlaridir. Mazkur videokuzatuv tizimlari haqida ayrim statistik ko'rsatkichlarni tahlil etsak maqsadga muvofiq bo'lardi(1-rasm).

Yuqorida videokuzatuv vositalarining dunyo texnika bozorida tutgan va egallagan o'rnini haqida gaplashdik. Biz mamlakatimizdagi mavjud qo'riqlanadigan obyektlar uchun videokuzatuv kameralarini tanlashda asosan qaysi ko'rsatkichlarga e'tibor qaratishimiz kerakligini quyida keltiradigan ma'lumotlarimizda yoritishga harakat qilamiz.

Demak bizning videokameralarni tanlashdan oldin aniqlik kiritishimiz lozim bo'lgan faktorlarni sanab o'tsak:

1 Maqsad: Videokameradan nima maqsadda foydalanamiz? Ushbu savolga javob aniq bo'lishi kerak. Masalan, videokameralar bizga obyekt yoki mol-mulkni qo'riqlash, shunchaki tabiat manzarasini kuzatish, kinochilik va boshqa sohalar uchun.

2022 yilning 1-3 choragi mobaynida videokamera ishlab chiqaruvchilarning REYTINGI

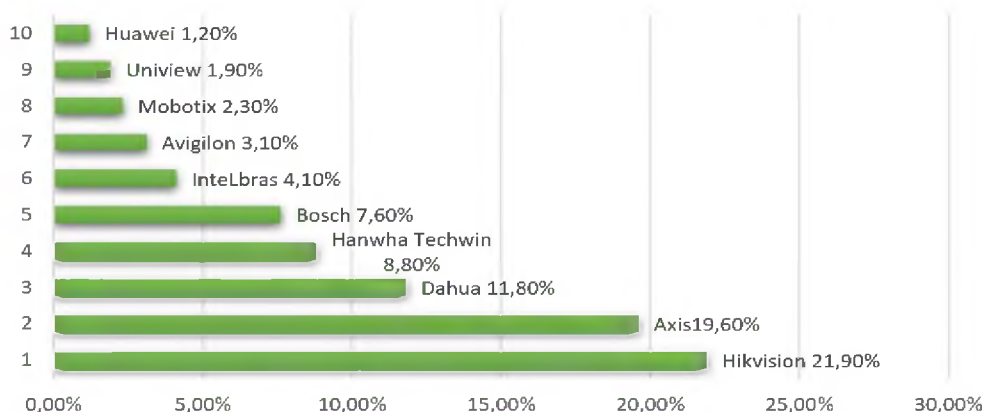

1-rasm. Dunyo miqyosida videokamera ishlab chiqaruvchilar reytingi (2022 yilning 1-3 choragi mobaynida) [4]

Mazkur ma'lumotlar internet sahifasidan olingan bo'lib, bunda dunyo videokameralar bozorida Hikvision brendi yetakchilik qilayotganligiga guvoh bo'lishimiz mumkin. Mazkur reytingning Rossiya federatsiyasi uchun o'tkazilgan tadqiqot natijalarini ham ko'rib, Hikvision brendi yetakchilikni qo'lga olganligini kuzatishimiz mumkin(2-rasm).

2022 yilning 1-3 choragi mobaynida videokamera ishlab chiqaruvchilarning REYTINGI (Rossiya federatsiyasi uchun)

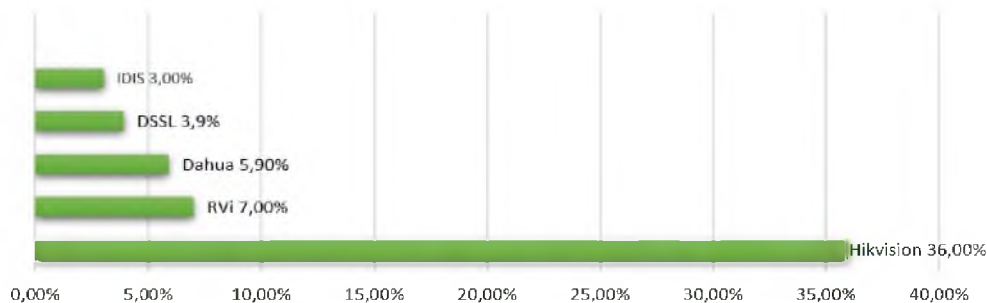

2-rasm. Rossiya federatsiyasi miqyosida videokamera ishlab chiqaruvchilar reytingi (2022 yilning 1-3 choragi mobaynida) [4.1]



2 **Qiymat:** Biz uchun kerak bo'lgan videokameraning qiymati. Bizning budjetimizga to'g'ri kelish yoki kelmasligi, bundan tashqari ayrim hollarda mazkur faktor biz uchun ayrim to'sqinliklar yoxud qulayliklarni yaratishiniyam guvohi bo'lamiz.

3 **Videokameraning imkoniyatlari:** Ushbu faktorning muhimligi shundaki, ko'zlagan maqsadimiz uchun yetarli qulaylik yarata oladigan videokamerani tanlashimiz yoki qo'shimcha uskunalarning ko'payishiga olib kelishi mumkin. Bunga misol qilib, videokameraning tasvirga olish formatlari, tasvirning sifati, avtomatik yozib olish, tungi ko'rish qobiliyati, masofadan boshqarish, raqamli yoki analog va boshqalarni keltira olamiz. Tasvirga olish imkoniyatlaridan kelib chiqib, asosiylariga to'xtalib o'tishimiz maqsadga muvofiq:

Yorug'lik – bu elektromagnit nurlanishdir. Inson ko'zi bu nurlanishga nisbatan ta'sirlana oladi va ko'z tomonidan rang kabi qabul qiladigan chastotalarni farqlashi ham mumkin. Ko'rinuvchi yorug'lik bu diapazonning faqatgina uncha katta bo'lmagan "derazasi"ni egallaydi. Bu deraza 380 nm dan 780 nm diapazon oralig'ida yotadi. Osonroq eslab qolish uchun biz 400 nm va 700 nmga barobar diapazon chegaralarini qabul qilamiz(3-rasm).

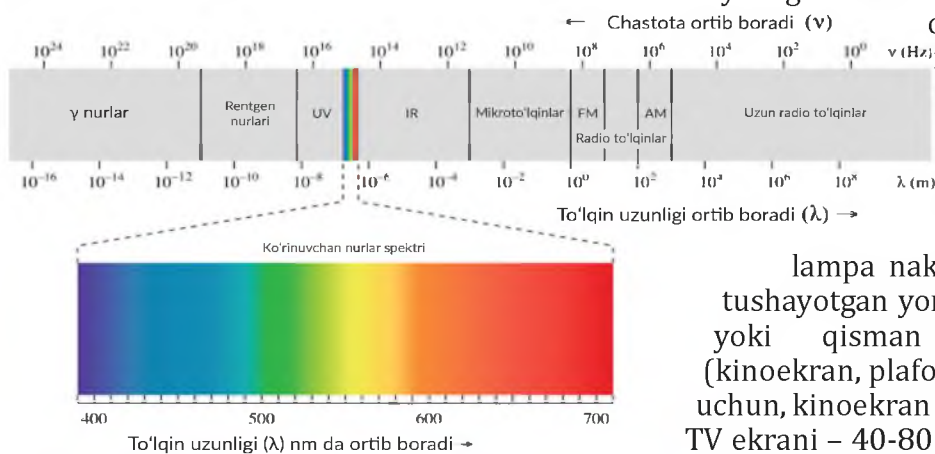

3-rasm. Elektromagnit spektr va inson ko'zlarining ta'sirchanligi

Yorug'lik birliklari

Yorug'lik kuchi (I) – yorug'lik oqimining fazoviy burchakdagi zichligi. Yorug'lik kuchi turli yo'nalishlardagi yorug'lik oqimi nurlanishlarining bir xil emasligini xarakterlaydi. Yorug'lik kuchining o'lchov birligi kandella (kd) hisoblanadi. [6]

π U 1 lm yorug'lik oqimining 1 sterradian

fazoviy burchakda tekis taqsimlanganligiga to'g'ri keladi. O'rtacha yorug'lik kuchi nurlanayotgan yorug'lik oqimining fazoviy burchakning to'liq qiymati 4π ga nisbati bilan aniqlanadi. Misol uchun, 100 Vattli lampa 60-120 kd yorug'lik kuchiga ega.

$$I = \Phi / \Omega \text{ (kd)}$$

1.

Yorug'lik oqimi (Φ) – normal holatdagi ko'z uning ta'sir etishi bo'yicha baholaydigan nurlanish quvvatidir. O'lchov birligi – lyumen (lm). Tajriba yo'li bilan shu narsa aniqlanganki, ko'rish egriligi xarakteristikasining maksimumi – 550 nm da 1 Vatt nurlanish quvvatiga 683 lm yorug'lik oqimi to'g'ri keladi, oq rang uchun bu qiymat – 220 lm, 100 Vattli lampa esa 800-1500 lm yorug'lik oqimini hosil qiladi. [9]

$$\Phi = I \Omega \text{ (lyumen)}$$

2.

Yoritilganlik (E) – yorug'lik oqimining u tushayotgan yuzadagi zichligidir. Yoritilganlikning o'lchov birligi lyuksdir (lk) – u 1 lm yorug'lik oqimi bilan 1 m² maydonda hosil qilinadi. Misol uchun, kinoekraning yoritilganligi – 40-200 lk, kitob o'qishda – 20, yozda jismlarning ko'rinishi – 1000, yozdagi quyoshli kunda plyajlarda – 100000 lk.

$$E = \Phi / S \text{ (lyuks)}$$

3.

Yorug'lilik – yuzaga nurlanayotgan yorug'lik kuchining zichligi. Ravshanlikning o'lchov birligi kandella/m². Nurlantiriladigan yuzalarni ularda yorug'likning qo'zg'otilish usullariga ko'ra ikki turga ajratish mumkin: o'zi nurlanuvchi (TV ekrani,

lampa nakalining ipi) va ikkilamchi, tushayotgan yorug'lik nurini qaytaradigan yoki qisman o'tkazib yuboradigan (kinoekran, plafon lyustralar) yuzalar. Misol uchun, kinoekran ravshanligi – 10-30 kd/m², TV ekrani – 40-80 kd/m², gugurt donasining alangasi – 5 ming, lampa nakalining ipi – 5 mln. atrofida, quyosh – 1,5 mlrd. Kd/m² dan iboratdir.

$$B = I / S \text{ (cd/m}^2\text{)}$$

4.

Ravshanlik – yorug'lik chiqayotgan yuza birligiga to'g'ri keladigan yorug'lik kuchiga aytiladi. Veber-Fexner qonuniga asosan, ko'rinishi yorug'likni his qilish obyekt yorqinligining logarifmiga proporsional bo'ladi. [10]

Mazkur tavsiflardan tashqari kameraning



turi, ulanish imkoniyati, ma'lumotlarni uzata olish qobiliyati ham zarur tavsiflardan va ayni vaqtda eng keraklilaridan biri hisoblanadi. [7]

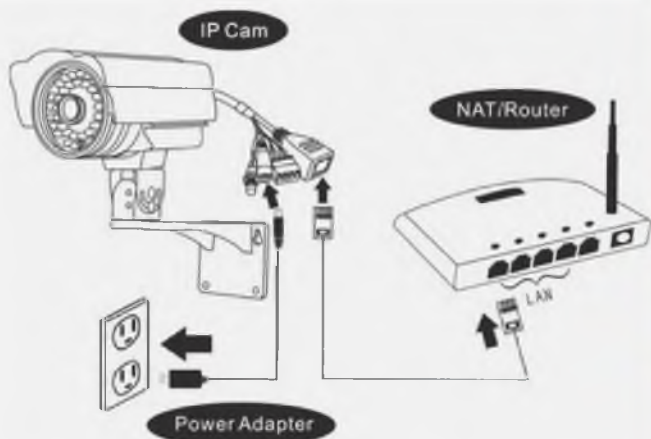

4-rasm. IP-videokameralarini ulash.

4. Tavsif: Kameraning xususiyatlari va tavsiflari bizga kerakli bo'lgan ma'lumotlarni berishi mumkin. Bu kamerani qanday holda ishlatishingiz mumkinligini belgilab beradi. Xususan, tashqi omillarga qanchalik darajada chidamli yoki ob-havoga ta'siri tushuniladi.

Hozirgi kunda obyektlarni himoyalashda eng ko'p qo'llaniladigan qo'riqlashning texnik vositasi sifatida videokuzatuv kameralaridan foydalanilayotganligi barchamizga ma'lum. Markaziy Osiyo va mamlakatimiz iqlim sharoitlaridan kelib chiqib, asosiy muammo bu videokameralarning changvaqorli sharoitlarda qo'llanilish jarayonida oyna qismining ifloslanishi hisoblanadi. Biz qo'riqlanadigan obyektlarimizning xususiyatlaridan kelib chiqib, videokameralarni tanlashda ularning tavsifigayam alohida e'tibor qaratishimiz kerak. Quyida ko'rsatilgan rasmda aynan mana shunday xususiyatlardan biri hisoblangan videokameraning oyna tozalagichlari ko'rsatib o'tilgan. Mazkur vosita yordamida jismoniy kuchni tejagan holda masofadan turib videokameralarga texnik tozalash ishlarini amalga oshirish mumkin(5-rasm).



5-rasm. Videokameralarning oynasini tozalovchi qurilma.[5]

Umuman olib qaraganda, biz uchun kerakli videokamerani belgilab olish uchun mahsulot sifati, funksiyalari, qiymati, turlari va yuqoridagi faktorlarni eslab o'tish kerak. Maslahatimizga amal qilib, har kim o'zi uchun mos keladigan videokamerani topishiga umid qilamiz. Yuqorida qayd etilgan takliflar asosida obyektlar qo'riqlash tizimini takomillashtirish uchun texnik vositalarni to'g'ri tanlash jangovar xizmatning ishonchli va sifatli tashkillashtirilishiga katta hissa qo'shadi.

Foydalanilgan adabiyotlar

1. O'zbekiston Respublikasi Prezidentining 2021-yil 29-noyabr kuni dagi "Jamoat xavfsizligi konsepsiyasini tasdiqlash va uni amalga oshirish chora-tadbirlari to'g'risida"gi PF-27 sonli farmoni.
2. O'zbekiston Respublikasi Prezidentining 2022-yil 28-yanvardagi "2022-2026-yillarga mo'ljallangan Yangi O'zbekistonning taraqqiyot strategiyasi to'g'risida"gi PF-60-son farmoni.
3. O'zbekiston Respublikasining 2022-yil 15-iyundagi "Qo'riqlash faoliyati to'g'risida"gi 778-sonli qonuni.
4. Elektron manba: <https://habr.com/ru/news/549506/> (murojaat sanasi 12.08.2023 y.).
5. Elektron manba: Стеклоочиститель CO-2 - Тахион (tahion.spb.ru)
6. Elektron manba: Yorug'lik kuchi - Vikipediya (wikipedia.org)
7. IP-kameralar Ulanish: sxemasi, o'rnatish ko'rsatmalar (birmiss.com)
8. CCTV kameralari qanday ishlaydi: ishlash tamoyillari, qurilma va xususiyatlar - Foydali maslahatlar - 2023 (hydroponicsbc.com)
9. Yorug'lik oqimi. Yorug'lik kuchi. Yoritilganlik qonuni 11-sinf (arxiv.uz)
10. Yorug'lik qiymatlari: nurli oqim, yorug'lik intensivligi, yoritish, yorug'lik, nashrida - Foydali maslahatlar - 2023 (mazorhomes.com)



INTERNET TARMOG'IDA EKSTREMIZM VA TERRORIZMGA QARSHI KURASHISH BO'YICHA MARKAZIY OSIYO DAVLATLARI TAJRIBASI

Elov Ashrafjon Asqarjon o'g'li

O'zbekiston Respublikasi Jamoat xavfsizligi universiteti yetakchi ilmiy xodimi, mayor

Mavlyanov Murod Abduraximovich

O'zbekiston Respublikasi Ichki ishlar vazirligi Akademiyasi mustaqil izlanuvchisi, podpolkovnik

Maqolada Internet tarmog'ida ekstremizm va terrorizm tahdidi, ushbu tahdidlarga qarshi kurashish yo'nalishida Markaziy Osiyo davlatlarida qabul qilingan normativ-huquqiy hujjatlar mazmun-mohiyati va ko'rilayotgan chora-tadbirlar tahlil qilinib, bu borada ekspertlarning fikrlari yoritildi.

Bugungi kunda xalqaro terrorchilik va ekstremistik tashkilot a'zolari Internet tarmog'idan aholi o'rtasida destruktiv g'oyalarni tarqatish, fuqarolarni xalqaro terrorchilik va ekstremistik tashkilotlar safiga yollash va o'qitish, "jamoat"lar tuzish, fuqaroni yashash hududida "shahid"likka tayyorlashda samarali foydalanmoqda. Mazkur tahdidlarga qarshi kurashishda Markaziy Osiyo davlatlari bir qator choralarni ko'rmoqda.

Qozog'iston Respublikasi (keyingi o'rinlarda QR)da Internet tarmog'ida terrorism va ekstremizmga qarshi kurashishning tashkiliy-huquqiy asoslarini: "2021-2025 yillarga mo'ljallangan Milliy xavfsizlik strategiyasi" va "Qozog'iston Respublikasida diniy ekstremizm va terrorismga qarshi kurashish bo'yicha 2018-2022 yillarga mo'ljallangan Davlat dasturi" va boshqa normativ-huquqiy hujjatlar tashkil qiladi.

Qozog'istonda Internet tarmog'ida terrorism va ekstremizmga qarshi kurashishda ikki bosqichli yondashuv qo'llaniladi:

- internet tarmog'ini monitoring qilish orqali, ekstremistik materiallarni tezkor aniqlash, o'chirish va bloklash;
- aholining diniy bilimga bo'lgan ehtiyojini qondirishga qaratilgan aniq ma'lumotlarni taqdim etish.

2015 yilda Filippinning Manila shahrida bo'lib o'tgan konferensiyada Inson huquqlari tashkilotlarining xalqaro koalitsiyasi va Elektron chegara jamg'armasi so'z erkinligini onlayn kafolatlashga qaratilgan "Internet mas'uliyati bo'yicha Manila tamoyillari" shartnomasini qabul qilgan [1]. Mazkur Manila tamoyillarida belgilangan xalqaro standartlarga muvofiq, Internet-resurslariga kirishni cheklash faqat sud qarori bilan amalga oshirilishi lozim.

Biroq, 2014-yilda QRning "Aloqa to'g'risida"gi qonunining 41-1-moddasi bilan tarmoqlarni sud qarorisiz bloklash amaliyoti joriy qilindi. Mazkur normaga ko'ra, QR Bosh prokurori va uning o'rinbosarlariga resurslarni bloklash huquqi berildi. 2016 yildan bloklash huquqiga ega davlat organlari ro'yxati kengaytirilib, hozirda ushbu sohaga vakolatli organ – QR Axborot va ijtimoiy rivojlanish vazirligiga ham Internetdagi ma'lumotlarga kirishni cheklash huquqi berildi. 2018 yildan boshlab esa, Milliy xavfsizlik qo'mitasi,

Mudofaa vazirligi, Bosh prokuratura va Ichki ishlar vazirliklariga favqulodda vaziyatlar vaqtida aloqalarni cheklash huquqi berildi.

Ekspertlarning fikriga ko'ra, ekstremistik va terroristik materiallarni bloklash fuqarolar o'rtasida radikallashuvning oldini olishning asosiy chorasi bo'lmasada, bu choralar majburiy ahamiyatga ega hisoblanadi.

E'tiborli jihat shundaki, Qozog'iston Internet tarmog'idagi radikallashuvga olib kelishi mumkin bo'lgan resurslarni aniqlash va ularni o'chirish, bloklash maqsadida, Internet resurslari manbalari, xususan yirik qidiruv tizimlari (Google, YouTube, Yandex) bilan mustahkam aloqalarni yo'lga qo'yan.

Google korporatsiyasi ma'lumotlariga ko'ra, 2021 yilning 6 oyida Qozog'iston bloklashni so'ragan kontent hajmi bo'yicha dunyoda Indoneziya va Rossiyadan keyingi uchinchi o'rinni egallagan.

Jumladan, 2011-yildan buyon Qozog'iston Google korporatsiya bilan kontentlarni o'chirish bo'yicha 532 marta bog'lanib, ushbu so'rovlarda Youtube va boshqa veb-qidiruvdan 260 ming tadan ortiq kontentni olib tashlashni so'ragan. Mazkur faol choralar natijasida, QRda 2014 yildan 2022-yilning aprel oyiga qadar 95 mingdan ortiq Internet-resurslari bloklandi. Xususan, 2021-yilda esa bu ko'rsatkich 13,2 ming tani tashkil etgan [2].

QR Axborot va ijtimoiy rivojlanish vazirligining ma'lumotlariga ko'ra, 2021 yilda Internet tarmog'ida diniy ekstremizm va terrorismni targ'ib qiluvchi 181 mingdan ortiq materiallar aniqlagan. Shuningdek, o'chirilgan va bloklangan kontentlar miqdori 2020 yilga nisbatan 8 baravardan ko'proqni tashkil qilgan [3].

2019-yilning 6 oyida 45 mingdan ortiq noqonuniy onlayn materiallar, shundan 90% terrorismni va 10% giyohvand moddalarni targ'ib qilish va tarqatish, shafqatsizlik, zo'ravonlik, o'z joniga qasd qilish va pornografiya kabi materiallarni targ'ib qilganligi aniqlangan. Shuningdek, so'nggi 3 yilda 167 nafar (2016 y.-52, 2017 y.-76, 2018 y.-39) qozog'istonlik xalqaro terroristik tashkilotlarga yangi jangchilarni yollash uchun Internet tarmog'i orqali terrorism va ekstremizmni targ'ib qilganlikda ayblanib sudlangan [4].

Mazkur materiallar asosan Suriyadagi vahshiy qotilliklar va Markaziy Osiyo davlatlari



fuqarolarini “jihod”ga chaqirishlar aks etgan videolardir.

QRning Milliy xavfsizlik qo‘mitasi raisi o‘rinbosari R.Seysembayev qayd etishicha, 2023 yilda Qozog‘istonda 80 ming nafarga yaqin fuqaro Internetda buzg‘unchi jamiyatlar a‘zosi ekanligi aniqlangan. Ularning deyarli 6 ming nafari 18 yoshgacha bo‘lgan yoshlarni tashkil qiladi.

Shuningdek, 2014-yildan boshlab anonimayzerlardan foydalanishni taqiqlovchi sud qarorlari chiqarilib, 2017-yil oxirida QRning “Aloqa to‘g‘risida”gi Qonuniga VPNni taqiqlovchi qoidalar ham kiritildi.

Bunda, anonimayzer - kompyuter, uning IP-manzili yoki tarmoqdagi foydalanuvchi haqidagi ma‘lumotlarni masofaviy serverdan yashirish vositasining umumiy nomidir. Anonimayzer nafaqat maxfiylikni ta‘minlash, balki mamlakatda bloklangan saytlar, chat va forumlarga kirish, bloklangan IP manzildan fayllarni joylashtirish cheklovlarini chetlab o‘tishga yordam beradi. Ulanish kanali orqali uzatiladigan ma‘lumotlarni shifrlashning mavjud emasligi anonimayzer va VPN o‘rtasidagi farq hisoblanadi.

OONI Measurement Aggregation Toolkitning ma‘lumotlariga ko‘ra, 2022 yilda Qozog‘istonda 21 061 ta anonimayzer bloklangan. Bunga 2022 yilning yanvar oyida bo‘lib o‘tgan norozilik namoyishlari vaqtida Internetni butunlay bloklanishi hamda VPN xizmatlariga talab o‘rtacha kunlik 34 barobarga oshganligi sabab bo‘lgan [6].

Yuqoridagi choralar bilan birgalikda, QRda aholi o‘rtasida diniy ekstremizmni oldini olish, radikal targ‘ibotlarga qarshi immunitetni shakllantirish, fuqarolarning ekstremizm mafkurasining zararli ta‘siridan mustaqil himoyalanihlari uchun ularning media savodxonligi va tanqidiy fikrlash darajasini oshirishga qaratilmoqda.

Qirg‘iziston Respublikasida

aholi o‘rtasida Internet tarmog‘i orqali terrorism va ekstremizm g‘oyalari tarqalishini oldini olish maqsadida, ushbu g‘oyalarni targ‘ib qiluvchi sayt va kanallarni bloklay, yoshlarning yot g‘oyalarga nisbatan immunitetini kuchaytirish kabi chora-tadbirlar amalga oshirilmoqda.

Bugungi kunda Qirg‘izistonda Internet tarmoqlarida destruktiv g‘oyalar bilan yo‘g‘rilgan materiallar sonining keskin o‘sib borayotganligi kuzatilsada, ularga qarshi

kurashishda asosiy usullar sifatida: onlayn kontentni o‘chirish, resurslarni bloklay va noqonuniy ma‘lumotlarni tarqatganlik uchun fuqarolarni javobgarlikka tortish choralari ko‘rilmoqda.

Qirg‘iziston huquqni muhofaza qilish organlari ma‘lumotlariga ko‘ra, 508 nafar qirg‘izistonliklar jangovar harakatlarda qatnashish uchun Suriya va Iroqqa chiqib ketganligi aniqlanib, ularning asosiy qismi ijtimoiy tarmoqlar va veb-saytlar orqali yollangan [7].

Ekspertlarning fikriga ko‘ra, Qirg‘izistonda o‘rta maktab o‘quvchilarining 95% ijtimoiy tarmoqlarda faol bo‘lib, har uch boladan biri real hayotda Internetda tanishgan odamlar bilan uchrashadi. Bu esa, o‘z navbatida ekstremistik va terroristik tashkilotlar yollovchilari va radikallashuv uchun qulay shart-sharoitlarni yuzaga keltirmoqda [8]. Qirg‘izistonda terrorismga yollashning asosiy kanallari YouTube, Facebook, Odnoklassniki va VKontakte hisoblanadi.

Shu sababli ham, Qirg‘iziston sudlarining qarori bilan 2019-yilda 97 ta (2018 y. – 139) veb-sayt va ijtimoiy tarmoqlardagi 300 ta (2018 y. – 220) akkaunt bloklangan, ularda chop etilgan axborot materiallari ekstremistik va terroristik deb topilgan [9].

E‘tibor berish lozimki, bugungi kunda Qirg‘iziston Respublikasi Internet tarmog‘ida kontent tarqatilishini cheklash faqat sud qarori asosida amalga oshiriladi.

Jumladan, Qirg‘iziston Respublikasining “Fuqarolik protsessual kodeksi”ning (25.01.2017 y.) 25-1-bobida “Ekstremistik yoki terroristik deb e‘tirof etish, bunday faoliyatni amalga oshirishga chaqiruvchi yoki ularni amalga oshirish zaruriyatini asoslovchi yoki oqlovchi materiallar to‘g‘risidagi arizalar bo‘yicha ish yuritish”da prokuror o‘z vakolatlari doirasida sudga murojaat qilishi, sud prokurorning iltimosiga binoan ushbu Kodeksning 14-bobida nazarda tutilgan tartibda qaror qabul qilingunga qadar materiallardan foydalanishni vaqtincha cheklashi, murojaat uch kun ichida ko‘rib chiqilishi kerakligi, qo‘shimcha tekshirishni talab qiladigan holatlarda ular bo‘yicha qarorlar besh kundan kechiktirmay qabul qilinishi belgilangan [10].

Qirg‘iziston hukumati yoshlarning Internet savodxonligi darajasini oshirishga e‘tibor qaratib, Qirg‘iziston Ta‘lim va Ichki ishlar vazirliklari, Milliy xavfsizlik davlat

qo'mitasi bilan birgalikda idoralararo reja tasdiqlanib, unga ko'ra huquqni muhofaza qiluvchi organlar vakillari maktablarda auditoriya soatlari doirasida terrorizm va ekstremizmga oid ma'ruzalar o'qishi yo'lga qo'yilgan.

Xalqaro terroristik tashkilotlar Tojikiston Respublikasi (keyingi o'rinlarda TR)

fuqarolari o'rtasida Internet orqali uzluksiz tashviqotlarni olib borib, asosiy e'tiborni yoshlarga qaratganligi kuzatilmoqda. TR Bosh prokurorining ma'lumotlariga ko'ra, 2022 yilda TR hududida 1197 ta terrorizm va ekstremizmga oid jinoyatlar qayd etilib, bu ko'rsatkich 2021 yilga nisbatan 19%ga ko'pdir [11].

Tojikiston Respublikasi huquqni muhofaza qilish organlari ma'lumotlariga ko'ra, terrorchilik va ekstremistik tashkilotlarning yollovchilari qisqa videolarni tarqatish, odamlarning ishonchini qozonish va ular orasidan xayrixohlarini topish, Tojikiston hududida terroristik va ekstremistik harakatlar sodir etish yoki Suriyaga "jihod" va "hijrat" qilish yuzasidan ko'rsatmalar berishda Internet tarmog'idan samarali foydalanmoqda.

Shu sababli ham, Tojikistonda terrorchilarning Internet tarmog'idan foydalanishiga qarshi kurashishning zaruriy tashkiliy-huquqiy asoslari yaratilgan. Jumladan, TR Ichki ishlar vazirligi Uyushgan jinoyatchilikka qarshi kurash departamenti qoshida va Jinoyi qidiruv bo'limi tarkibida Kiberpolitsiya bo'limlari tashkil etilgan.

TR Bosh prokuraturasining ma'lumotlariga ko'ra, huquqni muhofaza qilish organlari tomonidan Internetdagi yozishmalarni kuzatish orqali 2017-yilda sodir etilishi rejalashtirilgan 8 ta teraktlar oldi olingan. Shuningdek, Internet tarmog'i orqali taqiqlangan tashkilotlar ta'siriga tushgan 130 nafardan ortiq shaxs va terrorizmni targ'ib qiluvchi 70 tadan ortiq veb-resurslar aniqlangan [12].

Qayd etish lozimki, 2016 yilda TR Jinoyat kodeksida "ekstremizm va terrorizmni, jumladan, Internet orqali ochiq oqlash" tushunchasi kiritilgan bo'lib, bunday xarakterdagi postlarga "layk" qo'yish "ekstremizmni oqlash" va "ekstremistik g'oyalarni targ'ib qilish" bilan tenglashtirildi.

TRda Internet tarmog'idagi tahdidlarga

qarshi kurashishda Internet tarmog'ini o'chirish yoki kanal va saytlarni bloklash usulidan samarali foydalaniladi. Masalan, 2012 yilning yozida va 2021 yil noyabr oyida Tog'li Badaxshonda o'tkazilgan maxsus operatsiya chog'ida ushbu mintaqadagi barcha turdagi elektron aloqalar bloklangan.

2016-yilda TR Prezidentining "Elektr aloqalari yagona kommutatsiya markazi to'g'risida"gi 765-son qarori (30.12.2015 y.) bilan Tojikistonda xalqaro telekommunikatsiya va internet xizmatlarining kiruvchi va chiquvchi trafiginini nazorat qilish va tartibga solish maqsadida, "Yagona kommutatsiya markazi" tashkil etildi. Shundan so'ng, barcha Internet va mobil trafik bir davlat aloqa operatori (Tojiktelekom) orqali amalga oshirila boshlandi. Bu esa, hukumatning provayderlar yordamisiz xizmatlarni o'chirish va blokirovka qilish vakolatlarini kengaytirdi.

2018-yilda mamlakat parlamenti tezkor-qidiruv xizmatlariga ijtimoiy tarmoqlarda xabar almashish va sharhlarni yozib olish orqali fuqarolarning onlayn faoliyatini kuzatish imkonini beruvchi qonunchilikka o'zgartirishlarni qo'llab-quvvatladi. Qayd etish lozimki, 2018 yil avgustda TR hududida 4 nafar sayyoh terrorchilar tomonidan o'ldirilgandan so'ng, bir muncha vaqt Internetga kirish butunlay uzilgan.

Bundan tashqari, talaba va maktab o'quvchilari o'rtasida targ'ibot tadbirlarini kuchaytirish uchun, TR Ichki ishlar vazirligi tomonidan yoshlardan iborat volontyorlik guruhlarini tuzilgan bo'lib, ushbu guruhlar fuqarolar o'rtasida targ'ibot-tashviqot ishlarini amalga oshiradilar.

Bundan tashqari, huquqni muhofaza qilish organlari tomonidan aholi o'rtasida Internet tarmog'idagi terrorchilarning g'oyalariga aldanib qolmaslik bo'yicha uzluksiz targ'ibot tadbirlari tashkil qilinib kelinmoqda.

Turkmanistonda Internetdan nafaqat terrorizm va ekstremizm maqsadlarida foydalanishga qarshi kurashishda, balki hokimiyat va davlat to'g'risida har qanday salbiy yoki tanqidiy fikrlarni bildirish holatlarini ham tezkor aniqlash va bloklash choralari ko'riladi.

Turkmanistonda Internet monitoringi Milliy xavfsizlik vazirligining texnik bo'limi tomonidan amalga oshirilib, 2020 yilda Turkmaniston Internetda eng qattiq senzura ega 10 ta davlat qatoriga kirgan. E'tibor qaratish lozimki, 2022-yilning 1 oktabr



kuni holatida Turkmanistonda 1,2 milliard IP-manzil bloklandi, bu dunyodagi barcha IP-manzillarning uchdan bir qismidir [13].

Masalan, Cloudflare xizmatima'lumotlariga ko'ra, 2023 yilning 3 iyul kuni Turkmanistonda yangi Arkadag shahrining tantanali ochilish marosimi boshlanishi oldidan Internet tarmog'ida fuqarolar noroziligini cheklash uchun Internet tezligi pasaytirilgan. Bunda, Internet faolligi maksimal trafikning atigi 12%ini tashkil qilgan.

Xalqaro ekspertlarning fikriga ko'ra, Turkmanistonda taqiqlangan resurslar soni ko'p bo'lsada, ushbu ma'lumotlarga oid davlat reestri jamoatchilik uchun ochiq qilmagan. Shuningdek, ushbu resurslarni bloklash choralari doimo sud qarorlarisiz amalga oshiriladi.

2012 yildan buyon, bloklangan saytlarga tashrif buyurish uchun ishlatilishi mumkin bo'lgan ko'plab anonimayzer, xususan VPN xizmatlaridan foydalanish taqiqlandi. Shuningdek, Opera, Mozilla Firefox, Brave va UC brauzerini yuklab olish imkoniyati bloklangan. Imo.im va ICQ messenjerlari Turkmaniston aholisi o'rtasida mashhur bo'lsada, biroq ICQ ham 2023 yilning aprel oyida bloklangan.

Shu kabi, Turkmanistonda davlat xavfsizligiga tahdid hisoblangan Internet tarmog'iga joylashtirilgan har qanday axborotni, xususan terrorizm yoki ekstremizm g'oyalar bilan yo'g'rilgan materiallarni tezkor bloklash choralari ko'riladi.

Terroristik va ekstremistik tashkilotlar yollovchilariyotg'oyalarbilanyo'g'rilgano'zbek tilidagi kontentlarni Internetning ijtimoiy tarmoqlariga uzluksiz joylashtirmoqda.

Shu sababli, Respublikada ekstremistik va terroristik mazmundagi materiallar joylashtirilgan Internet saytlari, profillar, kanallarni aniqlash hamda ularning faoliyatiga chek qo'yish yuzasidan mas'ul organlar tomonidan bir qator ishlar amalga oshirilmog'da.

O'zbekiston Respublikasi VM huzuridagi Dinoshlaribo'yicha qo'mitaning ma'lumotlariga ko'ra, Internet tarmog'ida terrorizm va ekstremizm g'oyalari tarqatilishini oldini olishga oid O'zbekiston Respublikasi Oliy sudining 60 taga yaqin qarori chiqarilib, ularga muvofiq 500 tadan ortiq kontent radikal mazmunda deb topilgan hamda ularni O'zbekiston hududida tayyorlash, tarqatish, saqlash, olib kirish va namoyish etish

taqiqlangan [14].

O'zbekiston Respublikasining 11.12.2003 yildagi 560-II-son "Axborotlashtirish to'g'risida"gi Qonunining 121-moddasiga (Hamma erkin foydalanishi mumkin bo'lgan axborotni Internet jahon axborot tarmog'ida tarqatish) ko'ra, axborot resurs egasi Internet tarmog'i yoki boshqa axborot resurslardan terrorizm va ekstremizmga oid bir qator axborotlarni tarqatilishini cheklashi lozimligi belgilangan. Jumladan, konstitutsiyaviy tuzumini, hududiy yaxlitligini zo'rlik bilan o'zgartirishga da'vat etish, urush, zo'ravonlik va terrorizmni, shuningdek diniy ekstremizm, separatizm va fundamentalizm g'oyalarini targ'ib qilish, milliy, irqiy, etnik yoki diniy adovat qo'zg'atuvchi axborotlarni tarqatish va boshqalar.

Shuningdek, O'zbekiston Respublikasi Vazirlar Mahkamasining "Butunjahon Internet tarmog'ida axborot xavfsizligini yanada takomillashtirish chora-tadbirlari to'g'risida" Qarori (05.09.2018 yildagi

707-son) bilan tarqatilishi taqiqlangan axborot mavjud bo'lgan Internet tarmog'i veb-saytidan va (yoki) veb-sayt sahifalaridan foydalanishni cheklash tartibi belgilangan.

MAZKUR CHEKLASH TARTIBINI QUYIDAGI BOSQICHLARDA KO'RISH MUMKIN:

- 1) Axborot va ommaviy kommunikatsiyalar agentligining Ommaviy kommunikatsiyalar masalalari bo'yicha markazi (keyingi o'rinlarda Markaz) tomonidan Internet tarmog'i resurslarining monitoringi yuritiladi, bu monitoring yuridik va jismoniy shaxslarning murojaatlari asosida ham olib borilishi mumkin;
- 2) aniqlangan material yuzasidan Markaz tomonidan 1 ish kunida xulosa tayyorlanadi;
- 3) zaruriyatga ko'ra Markaz 1 ish kunida monitoring natijalarini ekspertizadan o'tkazish uchun Ommaviy kommunikatsiyalar sohasidagi ekspert komissiyasiga (O'z.R. VMning 2011-yil 5 avgustdagi 228-son qarori bilan tashkil etilgan) yuboradi;
- 4) ekspert komissiyasi tomonidan axborot

taqiqlanganligini e'tirof etish (etmaslik) haqidagi qarorni Markazga yuboradi (O'z.R. VM tomonidan belgilangan muddatlarda);

5) xulosa tayyorlangandan keyin yoki Ekspert komissiyasining tegishli qarorini olgandan keyin Markaz darhol taqiqlangan axborot mavjud bo'lgan Internet tarmog'i axborot resursi identifikatsiya ma'lumotlarini Reestrda kiritadi;

6) Internet tarmog'i axborot resursining identifikatsiya ma'lumotlari Reestrda kiritilishiga asos bo'lgan Markaz xulosasi yoki Ekspert komissiyasi qarori yuzasidan sudga murojaat qilinishi mumkin;

7) O'zbekiston Respublikasi Axborot texnologiyalari va kommunikatsiyalarini rivojlantirish vazirligi reestrda kiritilgan Internet tarmog'i axborot resurslaridan foydalanishni cheklashga doir tashkiliy va dasturiy-texnik chora-tadbirlarni 12 soat mobaynida ko'radi.

Qayd etish lozimki, VMning "Diniy mazmundagi materiallarni tayyorlash, olib kirish va tarqatish hamda dinshunoslik ekspertizasini o'tkazish tartibi to'g'risidagi nizomni tasdiqlash haqida"gi Qaroriga (14.04.2022 yildagi 180-son) ko'ra, har qanday diniy mazmundagi materiallar dinshunoslik ekspertisasi o'tkazilishi va ekspertizaning ijobiy xulosasi ularni O'zbekiston hududida tayyorlanishi, olib kirilishi va tarqatilishi uchun asos hisoblanishi qayd etilgan.

O'zbekiston Respublikasi Prezidentning "Diniy-ma'rifiy soha faoliyatini takomillashtirish bo'yicha qo'shimcha chora-tadbirlar to'g'risida"gi Qaroriga (04.09.2019 yildagi PQ-4436-son) ko'ra, O'zbekiston Respublikasi Adliya vazirligi va Oliy sud o'zining rasmiy veb-saytlari va boshqa ommaviy axborot vositalari orqali sud tomonidan ekstremistik yoki terroristik deb topilgan hamda O'zbekistonda faoliyati taqiqlangan tashkilotlar, veb-saytlar, ijtimoiy tarmoqlar va mobil messenjerlar ro'yxatini e'lon qilib, uning doimiy ravishda yangilab borilishini ta'minlashi belgilangan.

Bundan tashqari, O'zbekiston Respublikasi DXX, IIV, Din ishlari bo'yicha qo'mita hamda boshqa idora va tashkilotlar tomonidan Internet tarmog'ida terroristik va ekstremistik g'oyalarni tarqalishiga qarshi kurashish yo'nalishida bir qator tizimli targ'ibot tadbirlari amalga oshirilmoqda.

Yuqoridagilardan xulosa qilish

mumkinki, so'ngi yillarda Internet tarmog'ining rivojlanishi va har bir shaxsda undan foydalanish imkoniyatlarining kengayishi, Internet tarmoqlarida yot g'oyalarni bilan yo'g'rilgan materiallarning ko'plab joylashtirilganligi, hayot tajribasi va diniy bilimi past yoshlarning yot g'oyalarni ta'siriga tushishiga imkoniyat yaratmoqda. Ushbu sharoitda xalqaro terroristik va ekstremistik tashkilotlar Markaziy Osiyo davlatlari fuqarolarini o'z saflariga yollashda Internet tarmog'i imkoniyatlaridan samarali foydalanmoqda. Ushbu tahdidlarga qarshi kurashish bo'yicha Markaziy Osiyo davlatlarining har birida o'ziga xos va bir-biriga o'xshash tajribalar yaratilgan.

Internet tarmog'ida ekstremizm va terrorizmga qarshi kurashishda yuqoridagi davlatlarning ijobiy tajribalarini qo'llash maqsadga muvofiq hisoblanadi. Jumladan,

-Internet tarmog'idagi radikallashtirishga olib kelishi mumkin bo'lgan resurslarni aniqlash va ularni o'chirish, bloklash maqsadida, Internet resurslari manbalari, xususan yirik qidiruv tizimlari (Google, YouTube, Yandex) bilan mustahkam aloqalarni yo'lga qo'yish;

- Antiekstremistik targ'ibot materiallarini ijtimoiy tarmoqlarning protokollari va TOP videolar qatoriga chiqarish algoritmi asosida joylashtirish;

- Kelgusida ekstremizm va terrorizm tahdidi asosan Internet tarmog'ida saqlanib qolishini hisobga olgan holda, huquqni muhofaza qilish organlari uchun axborot texnologiyalari mutaxassislarini tayyorlash.

Bundan tashqari, Internet tarmog'ini doimiy monitoringini tashkil qilish, taqiqlangan materiallarni tezkor aniqlash, o'chirish yoki bloklash choralari ko'rish hamda aholining yot g'oyalarga nisbatan mafkuraviy immunitetini kuchaytirish choralari qayd etib o'tish mumkin.

Tahdid, ekstremizm, terrorizm, radikallashtirish, Internet, ijtimoiy tarmoq, jinoyat, ekstremistik material, targ'ib qilish, kontentni o'chirish va bloklash, anonimayzer, kiberpolitsiya, sud qarori.



Foydalanilgan adabiyotlar

1. <https://manilaprinciples.org/>
2. В РК было заблокировано более 95 тыс. интернет-ресурсов // <https://profit.kz/news/>
3. Сколько в Казахстане удалили из Интернета материалов с пропагандой религиозного экстремизма // <https://inbusiness.kz/ru>
4. Ашимов А. Казахстан заблокировал тысячи сайтов экстремистского содержания // <https://central.asia-news.com/ru/>
5. Какие интернет-ресурсы и за что блокируют в Казахстане? // <https://cabar.asia/ru/>
6. <https://explorer.ooni.org/>
7. В Киргизии предлагают наказывать за терроризм подростков старше 14 лет // <https://regnum.ru/news>
8. Боромбаева М. Кыргызская молодежь так активно использует социальные сети, что становится уязвимой к экстремистской вербовке // <https://central.asia-news.com/ru/>
9. Скорская И. Кыргызстан: антиэкстремистские стратегии нуждаются в доработке // <https://cabar.asia/ru/>
10. Гражданский процессуальный кодекс Кыргызской Республики от 29 декабря 1999 года №146 // <https://base.spinform.ru>
11. Хуррамов Х. 97 человек экстрадированы в Таджикистан за один год. Борьба с преступностью или инакомыслием? // <https://rus.ozodi.org/>
12. Петрушков М., Рахимзода Р. Эксперты: борьба с терроризмом в Интернете // <https://news.rambler.ru/>
13. <https://ru.wikipedia.org/>
14. O'zbekiston Respublikasi VM huzuridagi Din ishlari bo'yicha qo'mita rasmiy sayti: Ekstremistik va terroristik kontentlar xususida // <https://religions.uz/news/detail?id=1863>

Аннотация: в статье анализируется угроза экстремизма и терроризма в сети Интернет, сущность нормативно-правовых документов, принятых в странах Центральной Азии, и меры, принимаемые по борьбе с этими угрозами, а также даны мнения экспертов по этому поводу.

Угроза, экстремизм, терроризм, радикализация, Интернет, социальная сеть, преступность, экстремистский материал, пропаганда, удаление контента и блокировка, анонимайзер, контент, киберполиция, судебное постановление.

Annotation: The article analyzes the threat of extremism and terrorism on the Internet, the essence of regulatory documents adopted in the countries of Central Asia, and measures taken to combat these threats, and also describes the opinions of experts on this matter.

Threat, extremism, terrorism, radicalization, Internet, social network, crime, extremist material, propaganda, content removal and blocking, anonymizer, content, cyber police, court ruling..



ИСПОЛЬЗОВАНИЕ ИСКУССТВЕННОГО ИНТЕЛЛЕКТА ДЛЯ ВЫЯВЛЕНИЯ ПОДОЗРИТЕЛЬНЫХ ТРАНЗАКЦИЙ

SHUBHALI TRANZAKSIYALARNI ANIQLASHDA SUN'IY INTELLEKT IMKONIYATLARIDAN FOYDALANISH



Зокиров Ботиржон
Пулатхужаевич
*независимый соискатель Университета
общественной безопасности*

В статье рассмотрены особенности применения машинного обучения и искусственного интеллекта для противодействия отмыванию преступных доходов и подозрительных транзакций. Целью данной статьи является исследование функциональных возможностей применения искусственного интеллекта в сфере противодействия легализации преступных доходов. Результатом исследования явился вывод о несомненной эффективности выявления подозрительных операций искусственным интеллектом, была обоснована необходимость внедрения технологий искусственного интеллекта в сферу противодействия легализации преступных доходов.

Искусственный интеллект, машинное обучение, анализ подозрительных операций, идентификация, мониторинг транзакций, разработка алгоритмов.

Искусственный интеллект (ИИ) может быть использован для выявления подозрительных транзакций, связанных с отмыванием денег. ИИ может анализировать данные о транзакциях и выявлять аномалии, указывающие на отмывание денег.

Назовём конкретные способы ИИ, способствующие борьбе с отмыванием денег:

- Анализ данных о транзакциях. ИИ может анализировать данные о транзакциях для выявления аномалий, таких как крупные транзакции, совершенные в короткие сроки, или транзакции, совершенные между связанными сторонами.
- Анализ социальных сетей. ИИ может анализировать социальные сети, чтобы выявить признаки отмывания денег, такие как публикации о роскошном образе жизни или сообщения о подозрительных транзакциях.
- Анализ геоданных. ИИ может анализировать геоданные, чтобы выявить признаки отмывания денег, такие как транзакции, совершенные в разных странах или регионах в короткие сроки[1].

Использование ИИ для выявления подозрительных транзакций значительно усложняет преступникам задачу отмывания денег, так как сложнее становится скрывать транзакции, поскольку существует возможность их обнаружения.

Несомненно, применение ИИ для борьбы с отмыванием денег имеет и свои недостатки. Например, ИИ может ошибочно выявить транзакции, которые не связаны с отмыванием денег. Кроме того, ИИ может быть дорогостоящим и сложным в реализации[2].

Тем не менее, ИИ имеет потенциал, который делает его мощным инструментом в борьбе с отмыванием денег.

Предложим идеи, которые могут быть использованы в борьбе с отмыванием денег:

- Введение новых международных стандартов по борьбе с отмыванием денег. Новые международные стандарты могли бы повысить эффективность борьбы с отмыванием денег в разных странах.
- Сотрудничество между правительствами и правоохранительными органами. Более тесное сотрудничество между правительствами и правоохранительными органами могло бы помочь в расследовании случаев отмывания денег.
- Повышение осведомленности общественности о рисках, связанных с отмыванием денег. Более осведомленная общественность могла бы помочь в выявлении подозрительных транзакций[3].

Пошаговый план по борьбе с отмыванием денег с использованием технологий искусственного интеллекта и машинного обучения

Цель:

- Сделать задачу отмывания денег более сложной для преступников, используя технологии искусственного интеллекта и машинного обучения для выявления подозрительных транзакций.

Задачи:

- Разработать алгоритмы машинного обучения для выявления подозрительных транзакций.
- Обучить эти алгоритмы на данных о транзакциях, полученных от финансовых институтов, правоохранительных органов и других источников.
- Внедрить эти алгоритмы в системы мониторинга финансовых транзакций.

Шаг 1: Сбор данных
Первый шаг - сбор данных о транзакциях, которые можно использовать для обучения алгоритмов машинного обучения. Эти данные могут быть получены из различных источников, включая:

• Финансовые институты, такие как банки, биржи и другие компании, занимающиеся обналичкой денег.

• Правоохранительные органы, которые расследуют случаи отмыwania денег.

• Другие источники, такие как социальные сети и геоданные.

Данные должны быть тщательно очищены и обработаны, чтобы удалить любые ошибки или искажения.

Шаг 2: Разработка алгоритмов

После сбора данных необходимо разработать алгоритмы машинного обучения, которые будут использоваться для выявления подозрительных транзакций. Эти алгоритмы должны быть способны выявлять аномалии в транзакциях, которые могут указывать на отмыwanie денег.

Существует множество различных алгоритмов машинного обучения, которые можно использовать для решения этой задачи. Некоторые из наиболее распространенных алгоритмов включают:

- Деревья решений
- Наивный байесовский классификатор
- Логистическая регрессия

Выбор конкретного алгоритма зависит от конкретных данных, которые используются для обучения алгоритма.

Шаг 3: Обучение алгоритмов

После разработки алгоритмов необходимо обучить их на данных о транзакциях. Это делается путем предоставления алгоритмам данных и меток, указывающих на то, являются ли транзакции подозрительными или нет.

Обучение алгоритмов может занять некоторое время, в зависимости от количества данных и сложности алгоритма.

Шаг 4: Внедрение алгоритмов

После обучения алгоритмов их необходимо внедрить в системы мониторинга финансовых транзакций. Это позволит использовать алгоритмы для выявления подозрительных транзакций в реальном времени[4].

Системы мониторинга должны быть спроектированы таким образом, чтобы минимизировать количество ложных срабатываний.

Мониторинг и оценка.

После внедрения алгоритмов необходимо осуществлять их мониторинг и оценку. Это необходимо для того, чтобы убедиться, что алгоритмы работают эффективно и выявляют подозрительные транзакции[5].

Для мониторинга и оценки алгоритмов можно использовать различные метрики, такие как:

- Точность
- Полнота
- Время отклика

З а к л ю ч е н и е. Использование технологий искусственного интеллекта и машинного обучения имеет потенциал, позволяющий стать мощным инструментом в борьбе с отмыwанием денег. Однако важно отметить, что это лишь один из инструментов, которые могут быть использованы для борьбы с этой проблемой. Для эффективного противодействия отмыwанию денег необходимо использовать комплексный подход, включающий в себя как технические, так и нормативные меры.

Annotatsiya: ushbu maqolada jinoiy daromadlarni va shubhali operatsiyalar tranzaksiyasiga qarshi kurashishda sun'iy intellekt imkoniyatlaridan foydalanish muhokama qilinadi. Bundan maqsad jinoiy daromadlarni legallashtirishga qarshi kurashish sohasida sun'iy intellektdan foydalanishni kengaytirishdir. O'tkazilgan tadqiqotlar natijasida shaxsga nisbatan shubhali tranzaksiyalarni aniqlash, jinoiy daromadlarni legallashtirishga qarshi kurashish sohasida sun'iy intellekt texnologiyalarini joriy etishning samarali ekanligi degan xulosaga kelish mumkin.

Sun'iy intellekt, raqamlashgan va avtomatlashgan tizim, shubhali operatsiyalarni tahlil qilish, identifikatsiya, tranzaksiyalarni kuzatish, algoritmlarni ishlab chiqish.



Abstract: This article discusses the features of using machine learning and artificial intelligence in combating the laundering of criminal proceeds and suspicious transactions. The purpose of this article is to study the functional capabilities of using artificial intelligence in the field of combating money laundering. As a result of the study, it can be concluded that it is more effective to identify suspicious transactions compared to a person, the feasibility of introducing artificial intelligence technologies in the field of combating money laundering.



Artificial intelligence, machine learning, analysis of suspicious transactions, identification, transaction monitoring, development of algorithms.

Использованная литература

1. <https://www.fatf-gafi.org/en/home.html>;
2. <https://www.fsb.org/>;
3. <https://www.imf.org/en/Home>;
4. <https://www.fsa.gov.ru/>;
5. <https://www.fca.org.uk/>.

Using artificial intelligence to identify suspicious

MAHALLIY BUDJET MABLAG‘LARINI SARFLANISHIDA JAMOATCHILIK NAZORATI TARTIBINI TAKOMILLASHTIRISH

Maqolada mahalliy byudjet mablag‘larini sarflanishida jamaotchilik nazoratini kuchaytirish, byudjet mablag‘larini ochiqligi va shaffofligini yanada oshirish, to‘g‘ri va samarali sarflash, tashabbusli byudjetni takomillashtirish bo‘yicha taklif va tavsiyalar keltirilgan hamda tahlillar ishlab chiqilgan.

*Suyundikov Lochinbek Akmaljon o‘g‘li
Jamoat xavfsizligi universiteti mustaqil izlanuvchisi*

Ochiq byudjet axborot portali, ijtimoiy muammo, jamaotchilik nazorati, mahalliy



“

Fuqarolarni byudjet jarayoniga jalb qilish mexanizmining ishga tushirilishi joylarda aholini qiynab kelayotgan muammolarning yechimini topish va jamaotchilikni byudjet jarayonining ishtirokchisiga aylantirishda aholi vosita bo‘lib xizmat qilmoqda.

O‘zbekiston Respublikasi Prezidenti
Shavkat MIRZIYOYEV

”

Budjet ma‘lumotlarining ochiqligi va shaffofligini yanada oshirish, Budjet mablag‘larining shakllanishi va sarflanishi ustidan parlament va jamaotchilik nazoratini kuchaytirish, shuningdek, Harakalar strategiyasida belgilangan vazifalar ijrosini ta‘minlash maqsadida tashkil etilgan “Ochiq budjet” yoki “Tashabbusli Budjet” loyihasi bugungi kunda hammaga ayondir. Muhtabir Prezidentimizning 2018-yil 22-avgustdagi “Budjet ma‘lumotlarining ochiqligini va byudjet jarayonida fuqarolarning faol ishtirokini ta‘minlash chora-tadbirlari to‘g‘risida”gi qaroriga asosan ishlab chiqilgan ushbu loyiha haqida eshitmagan yurtdoshimiz kam topiladi.

Ta‘kidlash lozimki, 2019-yildan boshlab O‘zbekistonda tashabbusli Budjetlashtirish amaliyoti joriy qilinib, rivojlana boshladi. Ushbu amaliyot fuqarolarga qanday imkoniyatlar beradi degan savollar tug‘ilishi tabiiy. Budjet mablag‘laridan moliyalashtirish maqsadida har bir 18 yoshga to‘lgan fuqaro o‘z loyiha (takliflar)ini “Ochiq Budjet” portalida ilgari surishi mumkin. Shuningdek, fuqarolar mahalliy Budjetdan moliyalashtiriladigan



Budjet



eng yaxshi loyihalar uchun ovoz berishda ham ishtirok etishlari mumkin. 2022-yildan boshlab har bir tuman (shahar)da tasdiqlangan umumiy Budjet xarajatlarining 5 foizi ovoz berish jarayonida g'olib deb topilgan loyihalarni moliyalashtirishga yo'naltiriladi. Mahalliy Budjetlarning qo'shimcha mablag'larini ham kamida 30 foizi ham ushbu maqsadlariga yo'naltiradi. Tashabbusli Budjet ko'pgina rivojlangan mamlakatlarda o'zini ijobiy tasdig'ini topgan. Shuningdek, bizning mamlakatimizda ham bu soha rivoji uchun hamda, fuqarolar tomonidan ilgari surilgan loyihalarni tanlash, moliyalashtirish va amalga oshirish jarayonini davlat tomonidan qo'llab-quvvatlash chora-tadbirlari meyoriy-huquqiy hujjatlarda o'z aksini topgan. Jumladan:

- *"Budjet ma'lumotlarini ochiqligini va Budjet jarayonida fuqarolarning faol ishtirokini ta'minlash chora-tadbirlari to'g'risida"*gi O'zbekiston Respublikasi Prezidentining 2018-yil 22-avgust kunidagi PQ 3917-sonli qarori;
- *"Budjet jarayonida fuqarolarning faol ishtirokini ta'minlash bo'yicha qo'shimcha chora-tadbirlar to'g'risidagi"* O'zbekiston Respublikasi Prezidentining 2021-yil 13-apreldagi PQ 5072-sonli qarori;
- *"Tuman (shahar) Budjetlari mablag'larini jamoatchilik fikri asosida shakllantirilgan tadbirlarga yo'naltirish tartibi to'g'risida namunaviy nizom"* O'zbekiston Respublikasi Oliy Majlisi Senati Kengashining 2021-yil 22-apreldagi № KQ-213-IV-sonli qarori (Oliy Majlisi Senati Kengashining 2022-yil 26-yanvardagi № KQ-302-IV-sonli qarori bilan o'zgartish va qo'shimchalar kiritilgan);
- *"Tuman va shahar Budjetlari mablag'larini jamoatchilik fikri asosida shakllantirilgan tadbirlarga yo'naltirish jarayonida fuqarolarning ishtirokini yanada qo'llabquvvatlash to'g'risida"*gi O'zbekiston Respublikasi Prezidentining 2022-yil 7-apreldagi PQ-197-sonli qarori.

2022-yildan boshlab Tashabbusli Budjet amaliyoti mamlakatning barcha tuman va shaharlariga tatbiq etildi. Budjet mablag'larining bir qismini yo'naltirish bo'yicha fuqarolarning fikri asosida loyihalarni shakllantirish va ularni saralab olish jarayonlari har yili ikki marotaba o'tkazilishi belgilandi. 2022-yilda tuman va shahar Budjeti

mablag'larini bir qismini yo'naltirish bo'yicha jamoatchilik fikri asosida shakllantirilgan loyihalar qo'shimcha ravishda qo'llab-quvvatlandi hamda jarayonlar yanada takomillashtirildi.

Moliyalashtirishni yanada takomillashtirish va mablag'lardan maqsadli foydalanishni ta'minlash bo'yicha:

Loyihalarni moliyalashtirish manbalari kengaytirildi. G'olib deb topilgan loyihalarni moliyalashtirish uchun jami 2,5 trln so'm, jumladan 2,1 trln so'm – mahalliy Budjet mablag'lari hisobidan va 0,4 trln so'm O'zbekiston Respublikasining respublika Budjeti mablag'lari hisobidan qo'shimcha ravishda moliyalashtirildi;

Ajratilgan mablag'lardan samarali foydalanishni ta'minlash maqsadida "Ochiq Budjet" axborot portalida "Jamoatchilik nazorati" sahifasi ishga tushdi;

Portalda loyihalar ijrosining barcha bosqichlarini "onlayn" tarzda kuzatib borish imkoniyati yaratildi.

O'zbekiston Respublikasi Prezidentining 2022-yil 25-oktabrdagi PQ-409-son qarori ijrosini ta'minlash maqsadida "Obod qishloq" va "Obod mahalla" dasturlarini jamoatchilik fikri asosida tashabbusli Budjetlashtirish jarayonlari orqali amalga oshirish tartibi to'g'risidagi Nizomni tasdiqlash haqida Vazirlar Mahkamasining 2023-yil 3-may kunidagi PQ-183 son qarori tasdiqlandi. Shu jumladan,

-moliyalashtiriladigan tadbirlar 2023-yildan boshlab jamoatchilik fikri asosida "Ochiq Budjet" axborot portal orqali ovoz berish yo'li bilan aniqlanishi;

-ovoz berish jarayoni har yili noyabr va dekabr oylarida o'tkazilishi;

-loyihalar to'plami uchun ajratiladigan mablag'larning cheklangan miqdori 8 mlrd so' etib belgilanishi;

-dasturlarni amalga oshirish uchun har yili Davlat Budjetidan kamida 4 trln so'm mablag' yo'naltirilishi belgilanib qo'yildi.

2022-2026-yillarga mo'ljallangan Yangi O'zbekistonning taraqqiyot strategiyasini "Insonga e'tibor va sifatli ta'lim yili" da amalga oshirishga oid davlat dasturi doirasida Budjet mablag'larining bir qismini jamoatchilik fikri asosida yo'naltirish

bo'yicha amalga oshirilayotgan ishlarni izchil davom ettirish, tashabbusli Budjetlashtirish jarayonlarida fuqarolarning faolligini oshirish hamda, o'tgan davr mobaynida jamlangan tajribalarini inobatga olgan mazkur jarayonni yanada takomillashtirish hamda uni yangi bosqichga olib chiqish maqsadida 2023-yil 10-aprel kuni "Tashabbusli Budjetlashtirish amaliyotini yanada takomillashtirish hamda faol mahallalarni qo'llab-quvvatlash chora-tadbirlari to'g'risida" PQ-117 son qarori qabul qilindi, shuningdek ushbu qarorda 2023-yil birinchi mavsum doirasida o'tkazilgan tashabbusli Budjetlashtirish jarayoni qiymati 1,5 trillion so'm bo'lgan 1 666 ta loyiha g'olib bo'ldi, hamda 2023-yil birinchi mavsum doirasida o'tkazilgan tashabbusli Budjetlashtirish jarayonlarida har biri 2 mingdan ortiq ovoz to'plagan, lekin g'olib deb topilmagan 1 309 ta loyihani amalga oshirish uchun qo'shimcha ravishda 1,3 trln so'm mablag' ajratildi.

"Tashabbusli Budjet" ijtimoiy muammolarni hal qilish, bu borada aholining jamoaviy qarorlar qabul qilishi, jamoatchilik nazoratining yanada kuchayishi, deputatlar faollashuvi hamda davlat tomonidan berilayotgan imkoniyatlardan samarali foydalanishda haqiqiy ma'nodagi xalqona loyihaga aylandi.

2023-yil fevral oyida "Tashabbusli budjet" 1-mavsumiga jami 1,7 trln so'm ajratilishi ma'lum bo'lgan. Jamoatchilik tomonidan bildirilgan takliflarni moliyalashtirish uchun 2023-yilda budjetdan ajratiladigan jami 8 trln so'm mablag' quyidagicha taqsimlanishi rejalashtirilgan:

2 trln so'm — "Tashabbusli budjet" jarayonlari uchun tuman va shahar budjetlarida rejalashtirilgan;

320 mlrd so'm — "Mening yo'lim" loyihasi doirasida tuman va shahar budjetlarida rejalashtirilgan;

4 trln so'm — "Obod qishloq" va "Obod mahalla" dasturlarini jamoatchilik fikri asosida shakllantirish uchun.

Shuningdek, 2023-yil 2-mavsumiga loyihalar kiritish bosqichida respublika bo'ylab 9426 ta mahalladagi infratuzilma yaxshilanishi uchun jami 49 464 ta taklif kelib tushdi. Loyihalarning eng ko'pi Surxondaryo viloyatida kiritilgan — 12 279 ta. Qolgan viloyatlardan kiritilgan takliflar soni 4 mingtagacha. Shuningdek, respublikadagi eng ko'p loyiha ichki yo'llarni ta'mirlash bilan



bog'liq (15 140 ta). Bundan tashqari mahallasi hududini obodonlashtirishni istab portalgga taklif yozganlar soni 14,8 mingtadan oshgan.

Shu jumladan,

Mahalla hududini obodonlashtirish tadbirlari uchun – 14 835 ta;

Ichki yo'llarni ta'mirlash uchun – 15 140 ta;

Sportni rivojlantirish uchun – 1 639 ta;

Bolalar bog'chalarini ta'mirlash va jihozlash uchun – 3 024 ta;

Tibbiyot tashkilotlarini ta'mirlash va jihozlash uchun – 3 100 ta;

Maktablarni ta'mirlash va jihozlash uchun – 6 820 ta;

Boshqalar – 4 906 ta.

So'nggi yillarda ayrim mahalliy hokimiyat vakillari tomonidan budget hisobidan qilinayotgan bo'lar-bo'lmas xarajatlar va bu boradagi qarorlarga ijtimoiy tarmoqlar orqali keskin noroziliklar bildirilayotgan edi. Budget mablag'lari eng muhim ijtimoiy muammolarni hal etishga emas, balki ayrim mansabdorning o'zlari tanlagan loyihalarga yo'naltirish holatlari ko'paygan va bu aholining haqli e'tirozlarni keltirib chiqarayotgandi. Ta'kidlash lozim, "Tashabbusli budget" loyihasi bunday holatlarga barham bermoqda.

Keyingi vaqtlarda aholining, jamoatchilik vakillarining ushbu loyihaga bo'lgan turli qarashdagi fikrlari ko'paydi. Kimdir "Tashabbusli budget"ni qo'llab-quvvatlab, u yillar davomida hal qilinmagan muammolarni bartaraf etishda, odamlarning budget mablag'ini, ya'ni davlat g'aznasida saqlanayotgan xalq pulini nazorat qilishida muhim ahamiyat kasb etayotganini ta'kidlasa, boshqalar loyihaning qoniqtirmaydigan jihatlari ko'pligini qayd etmoqdalar. Xususan, ovoz yig'ishga majburlash, jarayonda o'z mahallasiga umuman aloqasi bo'lmagan fuqarolarning ovoz berish holatlari va bundan nisbatan aholisi oz bo'lgan hududlarning tanlovda g'olib bo'lish imkoniyati keskin pasaygani, targ'ibotdagi kamchiliklar yoki davlat o'zining majburiyatlarini aholiga tashlab qo'yayotgani, loyihalar ijrosi nazoratga olinmayotgani kabi e'tirozlar shular jumlasidandir.

Ma'lumotlarga qaraganda, shunday ishlar doirasida so'nggi yillarda 9 ming 500 ta mahallaga 57 trillion so'm ajratilgan. Bu mablag'lar hisobiga 3 ming 500 ta mahallada ichki yo'llar, yana shunchasida bog'cha,

maktab va shifoxona ta'mirlangan. 1 ming 19 ta mahallada ichimlik va oqova suvi ta'minoti yaxshilanib, 452 tasi zamonaviy qiyofaga keltirilgan. Inson qadri tamoyili asosida bu

Tashabbusli byudjet loyihalar kesimida (%)

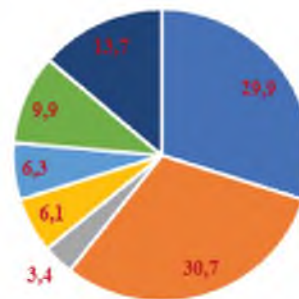

yil mahallalarga ajratilayotgan mablag'lar ko'lami 25 trillion so'mga yetkazildi.

Xususan, "Tashabbusli budget" dasturi doirasida 8 trillion so'm ko'zda tutilgan.

Birgina o'tgan yili ushbu maqsadlar uchun yo'naltiriladigan mablag'lar miqdori 4 barobarga oshgan. Ya'ni, tuman, shaharlarda tasdiqlangan budgetlarning 5 foizining o'zi 1,5 trillion so'mdan ortiqroqni tashkil etgan. Qo'shimcha manbalarining 30 foizi ham "Tashabbusli budget" uchun yo'naltirilgan. Bu borada aholimizning faolligi ham oshgan. Masalan, 2021 yilda ovoz berish jarayonida 1 million 200 ming aholi ishtirok etgan bo'lsa, bu yil birinchi mavsumning o'zida ularning soni 16 milliondan oshgan. Shuningdek, ilk marotaba "Tashabbusli budget" dasturida respublikaning barcha mahallalari o'z loyihasi bilan ishtirok etdi. Shundan kelib chiqib, ushbu loyihalarga qo'shimcha 1 trillion 300 milliard so'm ajratilishi belgilandi. Qolaversa, ushbu loyiha rivojlangan davlatlar tajribasidan ham muvaffaqiyatli o'tgan. Demak, aholimizdan davlat tomonidan berilayotgan bunday imkoniyatlardan to'g'ri, samarali foydalanib, loyihada faol ishtirok etish talab etiladi.

Mahalliy budget mablag'larini sarflanishida jamoatchilik nazorati tartibini takomillashtirishda quyidagilar taklif etiladi:

- Loyihalardan kelib chiqib, moliyalashtiriladigan pul mablag'lar miqdorini oshirish;
- Ma'muriy aralashuvlarsiz erkin ovoz berish tizimi bo'yicha insonlarni bilim va ko'nikmalarini oshirish, ixtiyoriy ovoz berish yuzasidan targ'ibot va tashviqot ishlarini kengroq yoritish;



- Dastur doirasida g'olib deb hisoblangan loyihalarni aholiga sifatli va samarali qurib berishda (ichki yo'llar, maktab-bog'cha, elektr, obodonlashtirish) platforma tizimini takomillashtirish maqsadga muvofiq deb hisoblaymiz.

Natijada, budjet mablag'larini taqsimlashda fuqarolar ishtirokini yanada takomillashadi, aholining turmush farovonligini yanada oshiriladi, ijtimoiy muammolarini qisqa vaqt ichida samarali hal etiladi, odamlarga munosib turmush sharoitini yaratilishida kengroq imkoniyat yaratiladi.

СОВЕРШЕНСТВОВАНИЕ ПОРЯДКА ОБЩЕСТВЕННОГО КОНТРОЛЯ ЗА РАСХОДОМ СРЕДСТВ МЕСТНОГО БЮДЖЕТА

Аннотация. В статье проведён анализ, на его основе даны предложения и рекомендации по усилению общественного контроля за использованием средств местных бюджетов, дальнейшему повышению открытости и прозрачности бюджетных средств, правильному и эффективному расходованию средств, совершенствованию инициативного бюджета.

Ключевые слова: открытый бюджетный информационный портал, социальная проблема, общественный контроль, местный бюджет, общественное мнение.

IMPROVING THE PROCEDURE OF PUBLIC CONTROL OVER THE SPENDING OF LOCAL BUDGET FUNDS

Annotation. In the article, proposals and recommendations on strengthening public control over the use of local budget funds, further increasing the openness and transparency of budget funds, correct and efficient spending, improvement of the initiative budget, and analyzes were developed.

Keywords. open budget information portal, social problem, public control, local budget, public opinion.

Foydalanilgan adabiyotlar

1. Джусупов Н.М. Лингвистический параллелизм в англоязычном поэтическом тексте: когнитивно-стилистический потенциал и проблема интерпретации//“Ўзбекистонда хорижий тиллар” илмий-методик электрон журналы, №4(23). – Т., 2018. – С.113-119.
2. Carlson, Katy. Parallelism and Prosody in the Processing of Ellipsis Sentences. Routledge, 2002, pp.4-6. <https://ru.wikipedia.org/wiki>; <https://www.textologia.ru/slovari/lingvisticheskie-terminy/parallelizm/?q=486&n=1248>
3. Shukurov P.M. Parallel sintaktik butunliklar. – Fargona, 2004. – 157 b.
4. Ширинова Н.Д., Ширинова Н.Д. Лисоний параллелизм масаласига доир//“Oriental Renaissance: Innovative, educational, natural and social sciences” scientific journal on January, 2023. – P. 256-259.
5. Shirinova N.D. Lisoniy parallelizm – ilmiy hodisa sifatida//Jamoat xavfsizligi ilmiy-amaliy jurnali. – №2. – Т., 2023. – В. 134-137.
6. Ширинова Н.Д. Турли тизимли тилларда градуонимик муносабатлар. Илмий монография. – Т., 2023. – 108 б.





HARBIY XIZMATCHILARNING PENSIYA TA'MINOTINI TAKOMILLASHTIRISHDA XORIJ TAJRIBASIDAN FOYDALANISH

Berdiyeva Umida Ubaydullayevna

O'zbekiston Respublikasi Jamoat Xavfsizligi Universiteti mustaqil izlanuvchisi

Umida.axundjanova@gmail.com

Ushbu maqolada ilg'or xorijiy mamlakatlar harbiy xizmatchilarning pensiya ta'minoti tizimi, amalga oshirish tartibi va islohotlar tahlili bayon etilib, dunyoning ko'plab davlatlari, jumladan, AQSh, Buyuk Britaniya, Germaniya, Frantsiya, Yaponiya harbiy xizmatchilar pensiya ta'minoti tizimini isloh qilish va takomillashtirish bilan bog'liq xorij tajribalari o'rganilgan. Bundan tashqari mamlakatimizda "Harbiy xizmatchilar (xodimlar) va ularning oila a'zolarining davlat pensiya ta'minoti to'g'risida"gi Qonun loyihasi harbiy xizmatchilar pensiya ushbu sohani rivojlantirish yuzasidan taklif va tavsiyalar ishlab chiqilgan.

Pensiya tizimi, pensiya rejalari, pensiya ta'minoti, pensiyanerlar imtiyozlari pensiya olish huquqi, xizmat yillari, pensiya tayanch miqdori, pensiyaga ustama haqlar, pensiya turlari, pensiya olish shartlari, pensiyaning umumiy eng yuqori miqdori, pensiyani rasmiylashtirish.

Barcha qudratli armiyaga ega mamlakatlar harbiy xizmatchilarning ijtimoiy ta'minlash va ijtimoiy himoyalash har qanday davlat mudofaa funksiyasining ustuvor yo'nalishlaridan biri bo'lib, chunki Qurolli Kuchlarni jangovar holatda saqlab turishning asosiy elementi hisoblanadi. Xalqaro valuta fondi va Stokgolm xalqaro tadqiqotlar instituti (SIPRI) harbiy budjet hajmi bo'yicha top o'ntalik mamlakatlar (AQSh, Xitoy, Hindiston, Rossiya, Buyuk Britaniya, Saudiya

Arabistoni, Germaniya, Fransiya, Yaponiya, Janubiy Koreya) reytingini e'lon qilib, ularning budjet sarfi YaIMning 1-8,4% ulushini (45,7–252 mlrd.\$) tashkil etayotganini qayd etadi [11]. Bu esa, rivojlangan davlatlarda harbiy qo'shin ta'minoti va ijtimoiy himoyasi bo'yicha ilg'or mexanizmlar mavjudligidan dalolat beradi. Xususan, harbiy xizmatchilarning hayoti va sog'lig'ini muhofazalashda sug'urta tizimi rivojlanganligi, harbiy xizmatchilar va ularning oila a'zolari uchun malakali va sifatli tibbiy xizmatlar kafolatlangani, pensiya va nafaqa to'lovlari darajasi yuqoriligi, uy-joy bilan ta'minlashda 5-7%li davlat va nodavlat imtiyozli ipoteka dasturlari amal qilayotgani, xizmatdan bo'shatilganlarni qayta moslashtirish dasturlari (Military resocialization program) hayotga keng tatbiq etilayotgani, ijtimoiy xizmatlar raqamli texnologiyalar orqali ko'rsatilayotgani, shaxsiy tarkib oila a'zolari uchun maishiy-turmush sharoitlarini yaratishda Qurolli Kuchlar institutsional tuzilmalari bilan mahalliy hokimiyat organlarining o'zaro hamkorlik mexanizmlarini milliy qonunchiligimizga va soha amaliyotiga joriy etish muhim ahamiyat kasb etmoqda [13].

Mudofaa va xavfsizlik sohasida mustaqillik yillarida ulkan islohotlar amalga oshirildi. Qo'shinlar ta'minoti modernizatsiya qilinib, harbiy ijtimoiy xizmatlar kompleksi rivojlantirilmoqda. Shu bilan birga, "2022-2026 yillarga mo'ljallangan Yangi O'zbekistonning taraqqiyot strategiyasi" da "Qurolli Kuchlar harbiy xizmatchilarini va ularning oila a'zolari ijtimoiy himoyasini

har tomonlama kuchaytirish" 91-maqсад va ustuvor yo'nalish etib belgilangan [1].

Harbiy xizmatchilarni pensiya ta'minoti takomillashtirishda albatta ilg'or xorijiy tajribani tahlil qilish maqsadga muvofiqdir. Jumladan, Natoga a'zo yetakchi davlatlar Buyuk Britaniya, Germaniya, Aqsh, Fransiya va Yaponiya misolida harbiy pensiya ta'minotini va imtiyozlarini atroflicha ko'rib chiqib, ularning tajribalarini milliy harbiy pensiya ta'minotimizda qo'llash foydadan xoli bo'lmaydi. Shuning uchun harbiy xizmatchilarning pensiya ta'minotini takomillashtirishda ilg'or xorij tajribasini o'rganish bo'yicha quyidagicha yondashuvni amalga oshirishni lozim topdik:

- Harbiy salohiyati rivojlangan mamlakatlar tomonidan harbiy sohaga davlat budjetidan ajratiladigan mablag'lar;
- Harbiy xizmatchilarni pensiya ta'minotining o'ziga xos xususiyatlari
- Pensionerlarga pensiyadan tashqari imtiyozlari mavjudligi;

NATO a'zo mamlakatlarni orasida eng yirik harbiy budjet hajmi 2023 yil yakuni bo'yicha AQSh joylashgan (+8% 2022 yilda \$905 mlrdgacha), Velikobritaniya (+3% 2022 yilda \$74 mlrdgacha), Germaniya (+1% 2022 yilda \$64 mlrdgacha), Fransiya (+11% 2022 yilda \$60 mlrdgacha), Italiya (+6% 2022 yilda \$33 mlrd gacha) va Kanada (budjet o'zgarishsiz qolgan 2022 yilda — \$24 mlrd) [12].

Kuyidagi rasmda dunyodagi harbiy budjeti hajmi bo'yicha NATOga a'zo o'nta mamlakat va ularning mudofaa xarajatlari uchun ajratilgan mablag'lar miqdori dinamikasini ko'rishimiz mumkin (1-rasm) :

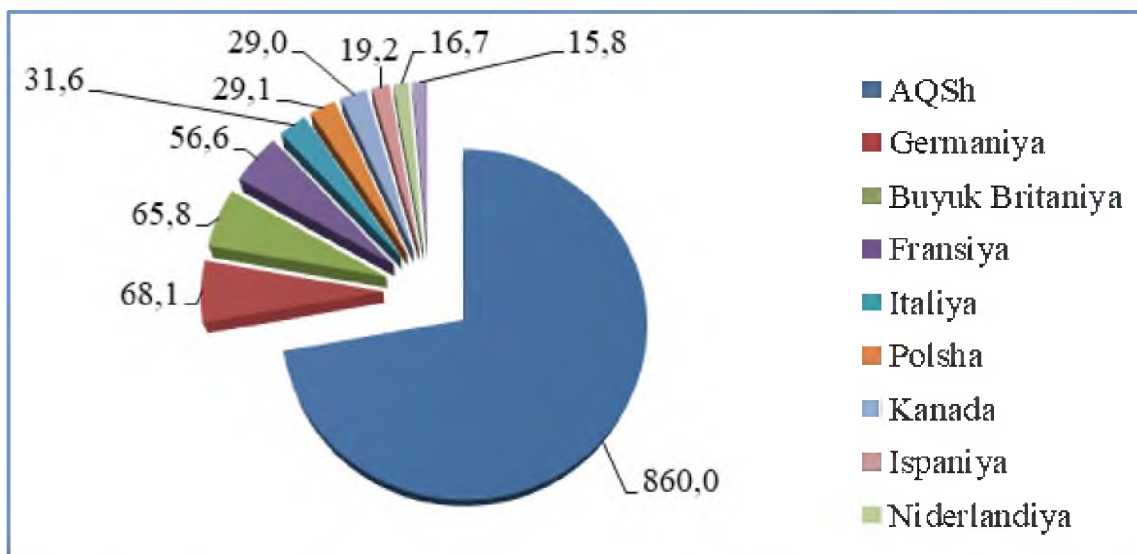

1-rasm. Jahondagi mudofaa salohiyati rivojlangan mamlakatlar va ularning mudofaa uchun ajratiladigan mablag'lar miqdori [12]



NATOGa a'zo davlatlar orasida harbiy budjeti hajmi bo'yicha birinchilikda turgan AQShning o'tgan moliyaviy yil uchun (01.10.2020 - 30.09.2021) Kongressi bilan tasdiqlangan harbiy budjetini \$740,5 mlrd tashkil qilib, hajmi bo'yicha u jahonning o'nlab davlatlarning mudofaaga qilgan xarajatlarining yig'indisidan oshgan. Pentagonaning asosiy budjet esa \$635,5 mlrd tashkil qiladi [2].

Harbiy budjetning hajmi bo'yicha AQShdan keyingi jahonda ikkinchi o'rinni egallab turgan Xitoy Halq Respublikasi haryili milliy mudofaa xarajatlarini oshirib bormoqda (harbiy budjeti 1990 dan hozir kungacha \$10 mlrd do \$180 mlrd oshgan) [2].

Buyuk Britaniya harbiy budjeti mudofaa vazirligi va u boshqaruvidagi tashkilotlar xarajatlaridan tashkil topgan (2020G'2021 moliya yilga £40 mlrd tashkil qiladi), lekin Britaniya qurolli kuchlar harbiy xizmatchilarning pensiya to'lovlari bilan bog'liq xarajatlari harbiy budjet harbiy budjet tarkibiga kirmaydi [2].

Germaniya harbiy budjetini 2021 yili €53,03 mlrd (2020 yilgi harbiy budjetdan 3,2% oshgan) bo'lib, undan 33,4%ni pensiya to'lovi bilan bog'liq xarajatlarni tashkil qiladi. Fransiyaning 2019-2025 harbiy budjeti qonuniga ko'ra harbiy xarajatlar hajmini oshirib bormoqda, unga ko'ra harbiy budjet

ajratiladi [7].

Yuqoridagilardan xulosa yasaydigan bo'lsak, harbiy xizmatchilarning pensiya ta'minoti xarajatlar harbiy budjet tarkibidan ayrim davlatlarda (AQSh, Germaniya) to'liq yoxud qisman (Fransiya), yoki butunlay (Buyuk Britaniya) undan ajratilgan. Shuningdek, harbiy budjetning yildan yilga kattalashishi harbiy xizmatchilarning ijtimoiy ta'minoti va pensiya ta'minoti o'sayotgani va takomillashayotganligi ko'rsa bo'ladi.

Jahonda harbiy xizmatning yagona standart modeli mavjud bo'lmagani singari harbiy xizmatchilar va ular oilalarining ijtimoiy muammolarini hal etishning, harbiy-ijtimoiy ta'minotning namunaviy modeli ham mavjud emas. Shu boisdan harbiy xizmatchilar ijtimoiy himoyasining turli jihatlariga bag'ishlab, ilmiy tadqiqotlar amalga oshirilmoqda. Bu borada, ayniqsa, harbiy qo'shin ta'minotining ijtimoiy-iqtisodiy asoslarini rivojlantirish, xizmat vazifasini bajarishi ortidan harbiy xizmatchiga yoki ularning oila a'zolari hayoti va sog'lig'iga, mol-mulkiga yetkazilgan zararlarni qoplash, harbiy oilaviy budjetni ijtimoiy imtiyozlar orqali kompensatsiyalash, uy-joy ta'minotiga investitsiya kiritish va erkin tanlov mexanizmlarini yanada takomillashtirishda ilg'or xorijiy tajriba tahlillar qilish ustuvor vazifa hisoblanmoqda [13].

1-jadval

Ilg'or xorijiy mamlakatlarning pensiya ta'minoti parametrlari

No	Mamlakatlar	Xizmat yili	Xizmat yili pensiya tayanch miqdori,%	Pensiya oshirilish(xizmat yiliga nisbati)
1.	Germaniya	10 yil	35%-75%	25 xizmat yilgacha-2% 25 xizmat yilidan oshgani-1%
2.	Frantsiya	15 yil	60%-80%	2%
3.	AQSh	20 yil	50%	2,5%
		30yil	75%	
		40 yil	100%	
4.	Buyuk Britaniya	16 yil	Parlament belgilaydi	2,6%-3,9%
5.	Rossiya	20 yil	50%-85%	3%

2019 yilda €34,2 mlrd, 2020-yilda €43,1 mlrd, 2021-yilda esa €49,7 mlrd tashkil qilgan [6].

Turkiya Respublikasi rivojlangan qurolli kuchlarga ega bo'lib, 2021 yilgi harbiy budjeti \$20 mlrd tashkil qiladi, undan 55% ini harbiy xizmatchilarning ijtimoiy ta'minotiga (pul ta'minoti, pensiya ta'minoti va boshqalar)

Pensiya ta'minotini takomillashtirishda xorijiy tajriba foydalanar ekanmiz, AQShning harbiy xizmatchilarga yaratgan pensiya ta'minotini taqsimga sazovorligiga amin bo'lamiz. Jumladan harbiy xizmatchilarga kuyidagi ijtimoiy ta'minoti turlari ko'rsatiladi [8]:



-harbiy xizmatdan sog'lig'iga ko'ra va yoshiga ko'ra pensiyaga chiqayotgan harbiy xizmatchilarning pensiya ta'minoti olishi;

- xizmat o'tash oqibatida nogironlikka ega bo'lgan faxriylarga pensiya ta'minoti olishi;

- harbiy xizmatchi va ularning oila a'zolariga fuqarolik ta'lim olishga ko'maklashi, hamda uy-joy ta'mirlash va qurilishiga mablag'lar ajratilishini kabi imtiyozlar olishi;

- harbiy xizmatchilarning hayotini sug'urtalash, shuning o'zi va oila a'zolari tibbiy xizmat ko'rsatish, psixologik xizmatlar ko'rsatilishi;

- pensiyaga chiqqandan keyin harbiy xizmatchilarni fuqarolik ishlarga joylashtirish kasbga yo'naltirish va o'qitish, ishsizlik kompensatsiyalar to'lashi [8].

AQShda pensiya ta'minoti tizimida davlat pensiyasi ta'minoti bilan birgalikda jamg'arib boriladigan pensiya ta'minoti mavjudligi taqsimga sazovor. Harbiy xizmatchilarning xizmatga qabul qilish muddatiga qarab bir necha pensiya rejaları mavjud[8]:

- «Final Pay» pensiya rejasi - 07.09.1980 yildan avval xizmatga qabul qilgan harbiy xizmatlarga pul ta'minoti 50% (20 yildan oshgan har bir yiliga 2,5% pensiya oshiriladi) pensiya hisob-kitob qilinadi;

- «High-3» pensiya rejasi- 08.09.1980 yildan 01.08.1986 yilgacha harbiy xizmatga qabul qilgan harbiy xizmatlarning eng yuqori uch yilgi pul ta'minotining o'rtachasini 50% (20 yildan oshgan har bir yiliga 2,5% pensiya oshiriladi) pensiya hisob-kitob qilinadi;

- «CSB/REDUX» pensiya rejasi - 01.08.1986 yildan 31.12.2017 yilgacha harbiy xizmatga qabul qilgan harbiy xizmatlarning (xohishlariga ko'ra «High3» pensiya rejasini tanlash imkoni bor) - eng yuqori uch yilgi pul ta'minotining o'rtachasini 40% (20 yildan oshgan har bir yiliga 3,5% pensiya oshiriladi) pensiya hisob-kitob qilinadi;

- «BRS» aralash pensiya rejasi bo'lib, 01.01.2018 yildan keyin harbiy xizmatga qabul qilgan harbiy xizmatlarning (bundan avval xizmatga qabul qilinganlar xohishlariga ko'ra ushbu pensiya rejasini tanlashi mumkin) 401(k)8 -"davlat jamg'arib boriladigan rejasiga"ga qo'shiladi va avtomatik tarzida har oy pul ta'minoti birinchi yilgacha 1%, undan keyin esa 4% (yana xohishiga ko'ra 3 % gacha qo'shimcha) jamg'arib boriladigan hisob varag'iga tashlab boriladi. Shunda jamg'arib boriladigan hisob varag'iga davlat tomonidan pul ta'minotidan 5% va 5 % o'z hisobidan

harbiy xizmatchi tomonidan har oyda to'lab boriladi. Harbiy xizmatchi 20 yil xizmat qilgan keyin pul ta'minotini 40% hisobidan pensiya hisob- kitob (20 yildan oshgan har bir yiliga 2,5% pensiya oshiriladi) qilinadi [8].

Ayniqsa, AQShda harbiy xizmatchilar faxriylari zaxiraga bo'shatilganda pensiyalardan tashqari kuyidagi imtiyozlarga ega bo'ladilar: pensiyaga chiqqanda ishdan bo'shatish nafaqasi olishi(ular kamida 2 yil ishsizlik nafaqasini olish huquqiga ega), ular va ularning oila a'zolariga bepul tibbiy yordam olish huquqini saqlab qoladi va mamlakatning istalgan joyiga bir yilda bir marotaba sayohat qilishga ketadigan harajatlar to'lab beriladi. Bundan tashqari, pensionerlar xizmat turar-joy binolarida oila a'zolari bilan bepul yashash huquqiga ega. Hayotlarining qolgan qismida ularga harbiy savdo do'konlari tarmog'ida sezilarli chegirma bilan tovarlarni (xizmatlarni) sotib olish va harbiy yoqilg'i quyish shoxobchalarida o'z avtomobillariga katta chegirmaga yonilg'i quyish huquqi beriladi [8].

Buyuk Britaniya harbiy xizmatchilari ham AQSh kabi davlat pensiya ta'minotidan tashqari jamg'arib boriladigan pensiya tizimi mavjudligi boshqa ilg'or xorijiy davlatlar orasida nufuzli o'rinlarni egallaydi. Buyuk Britaniya harbiy xizmatchilari pensiya miqdorini yuqoriligi va qator imtiyozlarning mavjudligi va ayniqsa AQShga nisbatan solishtirganda pensiya huquqini beradigan xizmat yilini(16-yil) kamligi alohida taqsimga loyiqdir. Buyuk Britaniyada harbiy pensiya miqdori mamlakat Parlament tomonidan belgilandi va har moliya yilida inflatsiya darajasiga qarab o'zgartirilib boriladi. Harbiy xizmatchilarning tarkibiga qarab pensiya ta'minoti miqdori harbiy unvonlarga, xizmat yiliga va sog'lig'iga bog'liqdir. Bu mamlakatda harbiy pensiya tizimida kuyidagi pensiya rejaları mavjud[9]:

1.«Armed Forces Pension Scheme, AFPS 1975» pensiya rejasi

- «Immediate Pension» (sekinlashgan pensiya rejasi);

- «Full Career Maximum Pension» (maksimal pensiya rejasi);

-«Deferred Pension»

(kechiktirilganpensiya rejasi);

2.«Armed Forces Pension Scheme, AFPS 2005» pensiya rejasi

- «Preserved Pension» (saqlangan pensiya rejasi);



3.«Armed Forces Pension Scheme, AFPS 2015» pensiya rejasi

-«Early Departure Payment»

(muddatdan avval pensiya rejasi),

- «Full Pension» (to'liq pensiya rejasi).

Rasmiy statistik ma'lumotlarga ko'ra, Britaniya Qurolli kuchlarining katta ofitserlari va kichik ofitserlarining faqat to'rtidan bir qismi shaxsiy (xususiy) mulkida kvartiralarga yoki yakka tartibdagi turar-joy binolariga ega, qolganlari esa xizmat uy-joy fondida yashaydilar. Pensiyaga chiqqan harbiy xizmatchilarga pensiyaga chiqqanlarida ijara to'lovlar va kommunal to'lovlar to'lanadi[5].

Buyuk Britaniyada Mudofaa vazirligida pensiya bo'limlari mavjud emas. Harbiy xizmatchilarning pensiya miqdorlarini parlament tomonidan belgilanadi. Shuning uchun zaxiraga bo'shatilgan yoki pensiyaga chiqqan harbiy xizmatchilarni kasbiy qayta tayyorlash bilan ta'lim vazirligi tarkibiga kiruvchi davlat kadrlarni qayta tayyorlash tizimi shug'ullanadi. Shu bilan bir vaqtda, ularning asosiy vazifasi harbiy xizmatchilar, harbiy pensiyanerlar va ularning oila a'zolarining huquqlari va qonuniy manfaatlarini himoya qilishdan iborat bo'lgan turli xil jamoat tashkilotlari(fondlar) mavjud bo'lib, ularni maqsadi pensiyaga chiqqan harbiy xizmatchilar va ularni oila a'zolarini ish ta'minlash, moddiy ko'mak berish, faxriylarni sog'lig'ini reabilitatsiya qilish va ularni pansionatlarga joylashtirish va xakozolardir[5].

Buyuk Britaniya NATO tarkibiga kirganligi tufayli «Defined Contribution Pension Scheme, DCPS» pensiya rejasi xam amal qiladi. Ya'ni bu pensiya rejasi asosida harbiy xizmatchilar kelgusidagi pensiyasini 10 xizmat yili davomida har oy shaxsiy pensiya schotiga jamg'arib boradi(harbiy xizmatchining pul ta'minotining 8% NATOdan tushadigan tushumlar hisobidan va 12% esa harbiy xizmatchi o'zi hisobidan to'laydi. Jamg'arilgan jamg'armasini harbiy xizmat pensiya yoshiga etganida birato'la olishga huquqiga ega bo'ladi [9].

Fransiya Respublikasi harbiy pensiya tizimiga ko'ra maxsus pensiya tizimi bo'lib, qonunchiligiga ko'ra harbiy pensiya miqdori fuqarolik yoshga doir pensiya miqdoridan kam bo'lmasligi kerak degan qoida mavjud. Fransiya Qurolli kuchlaridagi kamida 15 yil xizmat qilgan shartnoma asosidagi harbiy xizmatchilar harbiy pensiya olish huquqiga

ega bo'ladi va pensiya tayanch miqdori pul ta'minotining 60-80% atrofida bo'ladi. Pensiya olish uchun belgilangan xizmat yiliga (kamida 15 xizmat yilga) ega bo'la turib ham xizmatni cheklangan yoshiga(serjant tarkibiga-42 yosh, mayor-47 yosh, polkovnik-54 yoshga) to'lmaguncha yoki 50 yoshga to'lmaguncha harbiy pensiya to'lanmaydi . Shu sababli bu mamlakat qonunchiligiga ko'ra harbiy xizmatchi va ularning oila a'zolarini davlat tashkilotlarga ishga olish va kasbga o'qitish yo'lga qo'yilgan. Qo'shimchasiga zaxiraga bo'shatilgan harbiy xizmatchilarni oliy ta'lim muassasalarida imtihonsiz qabul qilish ham imtiyoz sifatida nazarda tutiladi[3] .

Fransiyada nogironlik pensiyasi harbiy xizmatchilarga mehnat layoqatsizligi 10-100% miqdorda yo'qotganligiga to'lanadi, bunda mehnat layoqatsizligi 60% miqdorda yo'qotganligi uchun pensiya tayanch miqdori 50% dan kam bo'lmasligi kerak [3].

Bundan tashqari Fransiya harbiy xizmatchilar qurolli kuchlar zaxiraga bo'shatilganda qator ijtimoiy ta'minot turlariga ega bo'ladilar. Jumladan, oliy bilim yurtlariga imtihonsiz qabul qilish, ish bilan ta'minlanish va hokozolar[3]..

Germaniya Federativ Respublikasida pensiya huquqini kamida 10 xizmat qilgani harbiy xizmatchilar xizmat vaqtida mehnat layoqatsizligini yo'qotgani uchun beriladi. Bunda pensiya tayanch miqdori pul ta'minotidan 35%, 25 yil xizmat yilgacha har bir to'liq yilga 2% , 25 yildan xizmat yillarga 1% pensiya oshiriladi. Bundan tashqari 20 yil xizmat qilgan harbiy xizmatchilar yana bir ijtimoiy imtiyozlarga ega bo'ladilar: pensiyaga chiqish bir martalik to'lov, kommunal to'lovlar va uy-joy ijarasi to'lovlar[6].

Rossiya Federatsiyasining Qonunchiligida uzoq yillik xizmatlar uchun pensiy olish shartlari quyidagicha belgilangan [10]:

1. kamida 20 yillik xizmat-50%; 20 yildan ortiq har bir yil uchun xizmat muddati, 3% qo'shiladi lekin ko'p emas 85%;

2. 45 yosh, umumiy ish staji kamida 25 kalendar yil, bunda kamida 12,6 yil harbiy bo'lishi kerak- 50%; 20 yildan ortiq har bir yil uchun xizmat muddati, 1% qo'shiladi lekin ko'p emas 85%;

NATO a'zo bo'lmasada Yaponiya o'z harbiy xizmatchilari to'g'risida qayg'urishi, xodimlar va harbiy pensionerlar yaratilgan imkoniyatlar o'ziga xos xususiyatlarga ega.





Yaponiya qonunchiligida harbiy pensiya tizimi alohida institut sifatida ajratilmagan. Harbiy xizmatchilar fuqarolar kabi pensiya yoshiga chiqqunga qadar pensiya ta'minoti bilan maqsadida birdamlik pensiya tizimi va jamg'arilib (pul ta'minotidan 18%) boriladigan pensiya tizimi foydalaniladilar [4].

Yaponiya qonunchiligiga ko'ra harbiy xizmatchilarining pul ta'minoti va ijtimoiy ta'minotini moliyalashtirish davlat budjeti hisobidan amalga oshiriladi. Harbiy unvonga, harbiy lavozimga va xizmat yiliga qarab, harbiy xizmatchilarni pul bilan ta'minlashning asosiy ish haqi miqdori belgilanadi, bundan tashqari oylik foizli qo'shimchalar (havo yo'llar, havodesant, dengiz harbiy xizmatchilariga, chegara hududlarda xizmat qilish uchun); oylik kompensatsiya to'lovlari (uy-joy, transport, qaramog'ida bo'lganlar uchun). Bundan tashqari, harbiy xizmatchilar xizmat joylari joylashgan joyga yaqin joyda qulay xizmat uylari bilan ta'minlanadi va bepul tibbiy yordamdan bahramand bo'lishadi [4].

Harbiy xizmatchining nogironligi, jarohati yoki o'limi holatlarida uning oila a'zolari

davlat sug'urtasini foydalanishadi. Yaponiya Mudofaa vazirligi harbiy xizmatchilar tomonidan mehnat bozorida talab qilinadigan fuqarolik mutaxassisliklarini bepul o'qitish kafolatlaydi va zaxiraga (nafaqaga) chiqqandan so'ng ularning har tomonlama ijtimoiy moslashuvini ta'minlaydi. Harbiy xizmatchilarni fuqarolik mutaxassisliklari bo'yicha tayyorlash ularning pensiyaga chiqishdan oldin harbiy xizmat paytida boshlanadi [4].

Yuqoridagi o'rganilgan tadqiqotlar va tahlillarga tayangan holda mamlakatimizda harbiy xizmatchilarning pensiya ta'minotini takomillashtirish maqsadida quyidagi qonunchilikka taklif va tavsiyalar ishlab chiqildi:

- 1 Harbiy xizmatchilarni pensiya ta'minotiga oid masalalarni huquqiy tartibga solish orqali O'zbekiston Respublikasining "Harbiy xizmatchilar va ular oila a'zolarining pensiya ta'minoti to'g'risida"gi yangi qonun hujjatini qabul qilishda xorijiy tajribasidan foydalanish maqsadga muvofiq;
- 2 Ilg'or xorijiy mamlakatlarning tajribasidan kelib chiqib, Fransiya va Buyuk Britaniya xizmat yillarini kamligiga qaramasdan xizmat zahmatlarini pensiya ta'minoti bilan kafolatlaydi va pensionerlar ega bo'lishi kerak bo'lgan imtiyozlardan xam foydalanadi.
- 3 Aksariyat davlatlarda Pensiya tayanch miqdori 20 yil xizmat uchun kamida 50%ni tashkil qilib, O'zbekiston esa haligacha bu ko'rsatkich 40% ligi achinarli, harbiy xizmatchilarni rag'batlantirish maqsadida 50% gacha oshirish kerak maqsadga muvofiq.
- 4 AQSh kabi O'zbekistonda ham harbiy xizmatchilar farovon qariliklarini ta'minlash uchun jamg'arilib boriladigan pensiya tizimini joriy qilish maqsadga muvofiq.
- 5 AQSh kabi harbiy xizmatchilar rag'batlantirish maqsadida, O'zbekistonda pensiyaning eng yuqori miqdorini 85% va 100% foizga oshirish maqsadga muvofiq, bu harbiy xizmatchilarni uzluksiz xizmat



qilishiga olib keladi.

6 Yaponiya kabi O'zbekistonda ham harbiy xizmatchilar mehnat bozorida talab qilinadigan fuqarolik mutaxassisliklarini bepul o'qitish va zaxiraga (nafaqaga) chiqqandan so'ng ish bilan ta'minlash joriy qilish, bu ularning har tomonlama qarilikda moslashuviga olib keladi

7 Harbiy xizmatchilarning pensiyaga qo'shimcha ustama haqlar qo'shish:

- Germaniya Federativ Respublikasidagi tajribasigi asosan uy-joyiga ega bo'lmagan harbiy xizmatchilarga uyni ijarasi qoplash uchun uy-joy kompensatsiyasi berishni yo'lga qo'yish;

- ilm-fanga qo'shgan hissasi uchun: fan nomzodi yoki falsafa doktori (PhD) (yoki xorijiy mamlakatlarda ularga tenglashtirilgan darajalar) (keyingi o'rinlarda falsafa doktori deb ataladi) ilmiy darajasiga ega shaxslar uchun — yoshga doir pensiyani eng kam miqdorining 50 foiziga teng miqdorda; fan doktori (Doctor of Science) (yoki xorijiy mamlakatlarda unga tenglashtirilgan daraja) (keyingi o'rinlarda fan doktori deb ataladi) ilmiy darajasiga ega shaxslar uchun — yoshga doir pensiyani eng kam miqdorining 100 foiziga teng miqdorda

- sportga qo'shgan hissasi uchun halqaro sport ustalariga, Olimpiya (Paralimpiya Surdlimpi) chempionlariga, yoshga doir pensiyani eng kam miqdorining 50 foiziga teng miqdorda;

- O'zbekiston Respublikasi faxriy unvonlari va davlat mukofotlariga egalari qonunlarda belgilangan tartibda va miqdorda.

СОВЕРШЕНСТВОВАНИЕ ПЕНСИОННОЙ СИСТЕМЫ ВОЕННОСЛУЖАЩИХ В РЕСПУБЛИКЕ УЗБЕКИСТАН

Аннотация: статья посвящена рассмотрению системы пенсионного обеспечения военнослужащих передовых зарубежных стран, порядка ее реализации и анализу реформ, изучению зарубежного опыта, связанного с реформированием и совершенствованием системы пенсионного обеспечения военнослужащих таких стран мира, как США, Великобритания, Германия, Франция, Япония. Отдельно отмечено, что в нашей стране проектом закона "О государственном пенсионном обеспечении военнослужащих (сотрудников) и членов их семей" разработаны предложения и рекомендации по развитию данной сферы пенсионного обеспечения военнослужащих.

Пенсионная система, пенсионные планы, пенсионное обеспечение, пенсионные льготы, право на пенсию, выслуга лет, базовый размер пенсии, надбавки к пенсии, виды пенсий, условия получения пенсии, максимальный размер пенсии, оформление пенсии

IMPROVING THE PENSION SYSTEM FOR MILITARY SERVANTS IN THE REPUBLIC OF UZBEKISTAN

Abstract: this article describes the pension provision system, implementation procedure and reform analysis of advanced foreign countries, and explores foreign experiences related to the reform and improvement of the pension provision system of military personnel from many countries of the world, including the United States, Great Britain, Germany, France, Japan. In addition, in our country, the draft law "on the state pension provision of military personnel (employees) and their family members" has been developed proposals and recommendations on the development of this field of pension of military personnel.

Pension System, pension plans, pension provision, pensioner benefits right to pension, years of Service, Pension base amount, pension surcharges, pension types, terms of retirement, total maximum pension, pension formalization



Foydalanilgan adabiyotlar

1. O'zbekiston Respublikasi Prezidentining 2022-yil 28-yanvardagi "2022-2026 yillarga mo'ljallangan Yangi O'zbekistonning taraqqiyot strategiyasi to'g'risida"gi PF-60 son Farmoni. O'zbekiston Respublikasi qonun hujjatlari ma'lumotlari milliy bazasi // www.lex.uz.
2. Параметры оборонных бюджетов России, Китая, США и НАТО //РИА Новости. - 28.01.2021 [Электронный ресурс]. - Режим доступа: <https://ria.ru/20210128/oboronka-1594973029.html>. - (Дата обращения: 01.03.2022).
3. Иванов И. Правовое и финансово-экономическое обеспечение социальной защиты военнослужащих Франции // Зарубежное военное обозрение. 2000. №10. С. 6-12.
4. Киреева А.А., Нелидов В.В. Прошлое и настоящее Сил самообороны Японии: рол в государстве, обществе и на международной арене //Ежегодник Японии. - 2018. - Том 47. - С.29-54 [Электронный ресурс]. - Режим доступа: <https://mgimo.ru/upload/iblock/38e/proshloe-i-nastoyashchee-sil-samooborony-yaponii-rol-v-gosudarstve-obshchestve-i-na-mezhdunarodnoj-arene.pdf>. - (Дата обращения: 01.03.2022).
5. Кирик С. Британские солдаты могут себе ни в чем не отказывать: зар-плата повышена //Армия и флот. Военное обозрение. - 12.08.2019 [Электронный ресурс]. - Режим доступа: <https://armflot.ru/armii-mira/1146-britanskie-soldaty-mogut-sebe-ni-v-chem-ne-otkazyvat>. - (Дата обращения: 01.03.2021).
6. Ministère des Armées [Electronic resource]. - Access mode: <https://www.defense.gouv.fr/>. - (Date of access: 03/01/2022).
7. В бюджете-2021 Турции увеличены расходы на оборону и безопасность //Вестник Кавказа. - 23.10.2020 [Электронный ресурс]. - Режим доступа: <https://vestikavkaza.ru/analytics/v-tureckom-budzete-2021-susestvenno-uveliceny-rashodyna-oboronu-i-bezopasnost.html>. - (Дата обращения: 01.03.2022).
8. Military.com. Military Retirement Pay [Electronic resource]. - Access mode: <https://www.military.com/benefits/military-pay/retired-pay>. - (Date of access: 03/01/2022).
9. GOV.UK Guidance. Armed forces pensions. Information related to the Armed Forces Pension Schemes [Electronic resource]. - Access mode: <https://www.gov.uk/guidance/pensions-and-compensation-for-veterans#a-world-class-pension-scheme-for-your-military-service> - (Date of access: 03/01/2022).
10. Шахбанова Ю.А. Пенсионное обеспечение военнослужащих в Российской Федерасии // Юридический факт. 2018. №23. С. 55-59.
11. <http://www.worldbank.org>
12. <https://theins.ru/news/269134>
13. <https://telegra.ph/Harbij-hizmatchilarning-izhtimoij-huquqij-himoyasi-muammolar-vazifalar-va-echimlar-05-25>
14. Mualif tomonidan shaklantiirilgan



К ВОПРОСАМ ДЕМОГРАФИЧЕСКОЙ БЕЗОПАСНОСТИ РЕСПУБЛИКИ УЗБЕКИСТАН



Данная статья посвящена исследованию теоретических вопросов обеспечения демографической безопасности и определению демографической безопасности населения Республики Узбекистан, как важнейшей составляющей её общественной безопасности.

В настоящее время в Республике Узбекистан реализуются широкомасштабные реформы, направленные на обеспечение безопасной и спокойной жизни населения, формирование в обществе законопослушного поведения граждан и культуры общественного поведения в целом.

В целях дальнейшего развития системы обеспечения общественной безопасности в стране и определения перспективных направлений государственной политики в данной сфере был принят Указ Президента РУ от 29 ноября 2021 года «Об утверждении Концепции общественной безопасности Республики Узбекистан и мерах по ее реализации», способствующий его устойчивому развитию и обеспечивающий реализацию прав, свобод и законных интересов человека, согласно которому: «Общественная безопасность – это состояние защищенности общества от

Долгова Ирина Евдокимовна,
кандидат экономических наук, доцент,
доцент кафедры «Статистика»
Ташкентского государственного

противозаконных посягательств, социальных и межнациональных конфликтов, чрезвычайных ситуаций и иных угроз, способствующий его устойчивому развитию» [1].

В настоящее время, очевидным является то обстоятельство, что обеспечение демографической, а в широком смысле и общественной безопасности, возможно только на основе адекватной оценки существующей ситуации. В решении данной задачи важная роль, безусловно, принадлежит статистике, которая на основе специальных методов сбора, обработки и анализа имеющейся информации способна количественно и качественно охарактеризовать разнообразные аспекты демографической безопасности.

В современной литературе существует множество различных трактовок понятия «демографическая безопасность». В частности, под демографической безопасностью понимается «защищенность процесса жизни и непрерывного естественного возобновления поколений людей» [3].

Демографическая безопасность, по мнению Л. Л. Рыбаковского, может

быть представлена как такое состояние демографических процессов, которое достаточно для воспроизводства населения без существенного воздействия внешнего фактора и обеспечения людскими ресурсами геополитических интересов государства. «Демографическая безопасность — это функционирование и развитие популяции как таковой в ее возрастно-половых и этнических параметрах, соотношение ее с национальными интересами государства, состоящими в обеспечении его целостности, независимости, суверенитета и сохранении существующего геополитического статуса» [8].

Соболева С.В. под демографической безопасностью понимает «состояние защищенности жизни, непрерывного естественного воспроизводства населения и формирования демографических структур (половозрастной, семейной, этнической) от демографических угроз, поддерживаемое с помощью институциональной среды» [9].

Мы согласны с мнением Карманова М.В. который считает, что «Демографическая безопасность – это защищенность социально-экономического развития общества от внутренних и внешних демографических угроз, обеспечивающая как минимум сохранение геополитического, экономического, этнического статуса государства» [7].

На территории Союза независимых государств (СНГ) детальная разработка этой проблемы впервые была предпринята белорусскими демографами и социологами. На основе их исследований был принят первый в СНГ закон «О демографической безопасности Республики Беларусь». В данном законе понятие демографической безопасности определяется как «состояние защищенности жизненно важных демографических процессов от реальных и потенциальных угроз» [2].

С нашей точки зрения демографическая безопасность является категорией, пронизывающей все без исключения сферы, сегменты, сектора жизнедеятельности человеческой популяции.

Население выступает в качестве

того основополагающего объекта, без которого политическая, военная, экономическая, социальная, культурная и прочие виды общественной безопасности не имеют практического смысла. Только применительно к людям любая угроза приобретает реальные очертания, вследствие возможного негативного воздействия на жизнь общества.

Следовательно, демографическая безопасность является многоаспектной, междисциплинарной категорией, так или иначе, явно или скрытно пересекающейся или взаимодействующей со всеми явлениями и процессами, протекающими на различных уровнях существования цивилизации.

Наличие и уровень демографической безопасности определяются наличием и уровнем экономической, социальной, политической, экологической, информационной, правовой безопасности. Демографическая безопасность должна гарантироваться конституционными, законодательными и практическими мерами защищенности и обеспеченности демографических интересов личности, общества и государства от внутренних и внешних угроз.

По мнению ряда специалистов, выделение демографической безопасности в самостоятельную категорию, равноценную по значимости с экономической, военной, политической, социальной, идеологической и другими видами безопасности, обусловлено углублением демографического кризиса в целом ряде стран [4].

К критериям демократической безопасности государства, на наш взгляд, относятся следующие моменты:

- Регулирование численности населения.
- Сохранение и увеличение средней продолжительности жизни;
- Сохранение генетического и физического состояния населения;
- Сохранение этнического и генетического состава населения.

Для характеристики уровня демографической безопасности Республики Узбекистан нами был проведен анализ изменения основных, на наш взгляд, демографических показателей, приведенных в таблице №1.



Динамика показателей демографической безопасности Республики Узбекистан за период с 2010 по 2022 годы (на конец года).

Показатели	Годы	2010	2015	2020	2022
Среднегодовая численность населения, тыс. чел.		29123,4	31022,5	34558,9	36 024, 9
В том числе: женщины, тыс. чел.		14554,9	15736,6	17180,5	17890
Мужчины, тыс. чел.		14568,5	15838,9	17378,4	18130
Плотность населения, чел/км ²		64,9	69,1	77,0	80,2
Доля населения в трудоспособном возрасте, %		61,1	61,0	58,3	56,8
Доля населения старше трудоспособного возраста, %		7,6	9,0	10,8	11,5
Доля населения моложе трудоспособного возраста, %		32,3	30,0	30,9	31,7
Средний возраст населения, лет		26,9	28,1	29	28,6
Численность родившихся, всего чел.		634810	734141	841817	932200
Численность умерших, всего чел.		138411	152035	175625	172100
Естественный прирост населения, чел.		496399	582106	666192	760100
Суммарный коэффициент рождаемости (рождений на женщин децильного возраста),		2,5	2,4	2,4	2,4
Ожидаемая продолжительность жизни при рождении, лет		73,0	73,6	73,4	74,3
Число приехавших, чел.		139775	139280	191086	214800
Число уехавших, чел.		183858	168579	203629	221300
Сальдо миграции, чел.		-44083	-29299	-12543	-6500
Коэффициент демографической нагрузки населения		0,65	0,64	0,71	0,76
Коэффициент замещения		4,25	3,3	2,86	2,75

Источник: Составлено и рассчитано автором на основе данных <http://www.stat.uz>,

Узбекистан по численности населения является крупнейшим государством Центральной Азии и занимает по данному показателю третье место в СНГ после России и Украины.

Узбекистан является государством с увеличивающейся численностью населения. В 1991 году на момент распада Советского Союза в Узбекистане проживало чуть более 20,5 миллионов человек. К концу 2010 года в республике проживало уже 29,12 миллионов человек. В настоящее время согласно данным Агентства по статистике Республики Узбекистан по состоянию на 1 января 2023 года численность населения была равна 36, 025 млн. человек, а на 1 января 2024 года численность населения республики составила 36,8 млн. человек. Таким образом, за период с 1991 года по 2023 год включительно население Узбекистана выросло более чем на 16, 0 млн. человек.

Численность населения Республики Узбекистан по регионам имеет следующий вид (рис.1):

Как видно из рисунка, в разрезе регионов наибольшая доля в общей численности населения принадлежит Самаркандской области (4,1 млн. чел.), Ферганской области (3,9 млн. чел.), Кашкадарьинской области (3,4 млн. чел.), Андижанской области (3,3 млн. чел.).

Наименее заселены: Джизакская область (1,4 млн. чел.), Навоийская область (1 млн. чел.) и Сырдарьинская область 900,9 тыс. чел.

Плотность населения на первое января 2023 года составляет 80,2 человек на один квадратный километр и является одной из самых высоких в Средней Азии.

Прирост населения республики обеспечивается за счет возрастающего естественного роста численности населения, и снижающейся миграция населения. Так, если в 1991 году число иммигрантов из Узбекистана составляло 371 тыс. человек, то в 2022 году всего 221тыс. человек.

Естественный прирост населения республики постоянно растет. Так, если





Рис. 1. Численность населения Республики Узбекистан по регионам на 01.04.2023 г.

Источник: Составлено автором на основе данных <http://www.stat.uz>.

в 2010 году этот показатель составил 496,399 тыс. человек, то в 2020 году соответственно 760,100 тыс. человек.

Суммарный коэффициент рождаемости (количество родившихся детей на одну женщину фертильного возраста) за данный период находился в пределах от 2,4 до 2,5, что является достаточным для естественного воспроизводства населения.

Также увеличивается продолжительность жизни населения республики. Так, средняя ожидаемая продолжительность жизни в 2022 году выросла до 74,3 года по сравнению с 2010 годом, в котором показатель был равен 73,0 года.

Говоря о гендерной демографии можно сказать, что в 2022 году 18,130 млн. человек или 50,32% от общей численности населения составляли мужчины, 17,890 млн. человек или 49,68% соответственно женщины.

В 2010 году на одну тысячу женщин в стране приходилось примерно 1001 мужчина, в 2015 году на одну тысячу женщин в стране приходилось 1006 мужчин, в 2022 году этот показатель составил примерно 1013 мужчин, то есть соотношение полов в республике является практически равным.

В настоящее время население

Узбекистана относительно мировых стандартов является достаточно молодым. Однако за рассматриваемый промежуток времени имела место тенденция увеличения среднего возраста жителей республики. Так в 2010 году средний возраст населения составлял 26,9 лет, а в 2022 году уже 28,6 лет. Таким образом, данный показатель за двенадцать лет вырос на 1,7 года или на 6,32% от уровня 2010 года.

Важной составляющей при обеспечении демографической безопасности государства является также количество трудовых ресурсов. Доля населения республики в трудоспособном возрасте снизилась в 2022 году по сравнению с уровнем 2010 года с 61,1% до 56,8%, т.е. на 4,3%. Доля населения старше трудоспособного возраста увеличилась с 7,6% в 2010 г. до 11,5% на конец 2022 года, что также свидетельствует о процессах старения населения республики.

Коэффициент демографической нагрузки населения является обобщенной количественной характеристикой возрастной структуры населения, показывающий нагрузку на общество непроизводительным населением, т.е. пенсионерами и детьми. Данный показатель для Республики Узбекистан



увеличился с 65% в 2010 году до 76% в 2022, что говорит о возросшей нагрузке на трудоспособное население республики.

Воспроизводство населения – это процесс возобновления поколений людей, один из главных процессов воспроизводства общества.

Коэффициент, характеризующий степень замещения одних поколений другими, коэффициент замещения или коэффициент воспроизводства населения, представляет собой общепринятые меры изменения численности поколений под влиянием одновременно рождаемости и смертности. Коэффициент замещения, показывающий численность детей, приходящихся на 1000 человек старше трудоспособного возраста, имеет в республике тенденцию к снижению с 4,25 в 2010 году до 2,75 в 2022, что говорит о сужающейся смене поколений.

В республике процессы демографического старения населения также прослеживаются в постепенном уменьшении доли детей и подростков в возрастной структуре населения. Старение населения представляет собой потенциальную угрозу для страны, так как со временем приведет к сокращению численности трудоспособного населения.

Подводя итог вышеизложенному, можно сделать вывод, что демографическая ситуация в Республике Узбекистан является достаточно стабильной и безопасной, с постоянно растущим естественным приростом населения, являющимся достаточным для его естественного воспроизводства, с практически равным соотношением полов, с увеличивающейся продолжительностью жизни населения республики.

Однако проведенный анализ также показал, что за рассматриваемый период имела место тенденция увеличения среднего возраста жителей республики, постепенное уменьшение доли детей и подростков в возрастной структуре населения, роста коэффициента демографической нагрузки и уменьшения коэффициента замещения населения, что по совокупности факторов являются признаками старения населения республики. Старение населения представляет собой потенциальную демографическую угрозу для страны, так как со временем приведет к сокращению численности трудоспособного населения.

Для укрепления демографической безопасности страны необходима, на наш

взгляд, разработка демографических и социально-экономических программ и мероприятий, обоснование которых невозможно без проведения комплексной статистической оценки уровня и динамики показателей демографической безопасности. Наиболее точные данные о численности и составе населения и демографических процессах, происходящих внутри страны, даст перепись населения, проведение которой запланировано в республике на 2024 год.

Аннотация. *Ushbu maqola demografik xavfsizlikni ta'minlashning nazariy masalalarini o'rganishga va O'zbekiston Respublikasi aholisining demografik xavfsizligini uning jamoat xavfsizligining eng muhim tarkibiy qismi sifatida o'rganilgan.*

Kalit so'zlar: jamoat xavfsizligi, demografik xavfsizlik, demografiya, aholi, tabiiy o'sish, migratsiya, demokratik xavfsizlik mezonlari.

Annotation. *This article is devoted to the study of theoretical issues of ensuring demographic security and determining the demographic security of the population of the Republic of Uzbekistan as the most important component of its public security.*

Key words: public safety, demographic security, demography, population, natural growth, migration, criteria of democratic security.

Использованная литература

1. Указ Президента РУ «Об утверждении Концепции общественной безопасности Республики Узбекистан и мерах по ее реализации», 29 ноября 2021 года, Lex.uz.
2. Закон Республики Беларусь «О демографической безопасности Республики Беларусь» от 4 января 2002 г., N 80-3.
3. Геополитика и национальная безопасность. Словарь основных понятий и определений. М.: РАЕН. 1998, 256 с.
4. Вишневский А.Г., Витковская Г.С. и др. Миграция и безопасность в России. М.: Интердиалект, 2000, с. 56.
5. Веселкова И. Н., Волгин Н. А., «Демография», – М.: ИНФРА-М 2003.
6. Демография. Учебное пособие под редакцией А.И. Щербакова – М.: ИНФРА-М, 2017 год.
7. Карманов М.В. Демографическая безопасность: теория, методология, оценка. // Экономика, статистика и информатика. 2015. №4, с.123-127.
8. Рыбаковский Л. Л. Демографическая безопасность: геополитические аспекты. 29.03.2004 URL: <http://www.religare.ru/article10942.htm>



O‘ZBEKISTON RESPUBLIKASI JAMOAT XAVFSIZLIGI UNIVERSITETI

kursantlarining jismoniy tayyorgarlik ko‘rsatkichlarini shakllanganlik dinamikasi

Ushbu maqolada Jamoat xavfsizligi universiteti kursantlari uchun ishlab chiqilgan jismoniy tayyorgarlik mezonlari asosida tadqiqot boshida o‘tkazilgan pedagogik tajriba natijalari va olingan ilmiy xulosalar, taklif va tavsiyalar ishlab chiqish bo‘yicha ilmiy fikrlar keltirilgan.

Jamoat xavfsizligi universiteti, kursantlar, jismoniy tayyorgarlik, pedagogik tajriba, sinov mezonlari, tadqiqot natijalari, ta‘lim, mashg‘ulot.

*O‘rolov Miraziz Mirsodiq o‘g‘li,
Jamoat xavfsizligi universiteti,
Jismoniy tayyorgarlik va sport kafedrasi o‘qituvchisi*

Dolzarliligi: Yukliak jismoniy tayyorgarlikka erishish shug‘ullanuvchilardan mustahkam iroda, yuqori asab tizimini a‘lo darajada rivojlanganligini va funksional holatini shakllanganligini talab yetish barobarida ular bir biri bilan uzviy bog‘liqdir. O‘zbekiston Respublikasi Prezidentining 2020 yil 3 noyabrdagi “Jismoniy tarbiya va sport sohasida kadrlar tayyorlash tizimini takomillashtirish va ilmiy salohiyatni oshirish chora-tadbirlari to‘g‘risida”gi 4877-sonli qarori, O‘zbekiston Respublikasi Prezidentining 2022 yil 3 noyabrdagi “Jismoniy tarbiya va sport sohasida kadrlarni tayyorlash hamda ilmiy tadqiqotlar tizimini yanada takomillashtirish chora-tadbirlari to‘g‘risida”gi PQ-414-son qarorlarining qabul qilinishi jismoniy tarbiya va sport sohasida tayyorlanayotgan kadrlarning sifat va malakasiga e‘tibor qaratish kerakligini ko‘rsatdi.

Chunki, kursantlarni jismoniy tayyorgarlik mashg‘ulotlarida jismoniy tayyorgarligini rivojlantirishda birinchi o‘rinda irodaviy fazilatlarini tarbiyalash, funksional holatini takomillashtirish, umumiy jismoniy tayyorgarlik va maxsus jismoniy tayyorgarliklarini oshirish kabi omillarni shakllantirishni taqozo etadi. Buning uchun kursantlar doimiy ravishda jismoniy tayyorgarlik mashg‘ulotlarida o‘z ustilarida ishlashi, jismoniy tayyorgarlik darajasini oshirib borishi lozim. Ayniqsa jismoniy tayyorgarlik, funksional, texnik-taktik tayyorgarlik va psixo emotsional holatini mashg‘ulotlarda qo‘yilgan maxsus vazifalar asosida rivojlantirib borish va optimal rejalashtirish asosida jismoniy tayyorgarligini oshirish sohada muhim ahamiyat kasb etadi.

Tadqiqot maqsadi:

Jamoat xavfsizligi universiteti kursantlarini jismoniy tayyorgarlik darajasini aniqlash.

Olingan natijalar va uning muhokamasi: Shu bois biz tomonimizdan Jamoat xavfsizligi universiteti kursantlarini jismoniy tayyorgarligini aniqlash maqsadida pedagogik tajribani



o'tkazdik.

Pedagogik tajriba obyekti sifatida Tadqiqotgajalbetilgan tajribavanazoratguruhi sinaluvchilarini jismoniy tayyorgarligini 9 ta ko'rsatkich asosida aniqlashga e'tibor berdik. Qo'l kuchini aniqlashda turnikda tortilish, turnikda ko'tarilib to'ntarilish, oldinga yotgan holda qo'llarga tayanib qo'llarni bukib yozish, 5 metrli osilib turgan arqonga tirmashib chiqish, tezkor kuchini aniqlashda 100 metr masofaga yugurish, tezkor chidamliligini aniqlashda 400 metr masofaga va 1000 metr masofaga yugurish, maxsus chidamliligini 3000 metr ga yugurish testlaridan foydalangan bo'lsak, "Berpi" funksional ko'pkurash kompleks mashqidan foydalangan holda maxsus chidamlilik va kuch sifatlarini rivojlanganlik darajasini aniqlashga e'tibor qaratdik.

Tadqiqot boshida o'tkazilgan pedagogik tajriba natijalariga ko'ra, turnikda tortilish bo'yicha o'tkazilgan tajriba sinovini tajriba guruhi sinaluvchilari o'rtacha $12,11 \pm 1,84$ marotabaga tortilishdi. Yana bir qo'l kuchini talab etuvchi turnikda ko'tarilib to'ntarilish sinovida $5,78 \pm 0,99$ marotaba ko'tarilib to'ntarilishni amalga oshirishgan bo'lsa, oldinga yotgan holda qo'llarga tayanib qo'llarni bukib yozish sinovini o'rtacha $44,27 \pm 5,50$ marotaba takrorlashga erishdi. Arqonga tirmashib chiqish sinovini esa sinaluvchilar $3,84 \pm 0,78$ metr ga o'rtacha tirmashib chiqib tushish amalini bajarishdi. Sinaluvchilardan tezkor kuch sifatini talab etadigan 100 metr masofaga yugurishda ushbu guruh sinaluvchilari o'rtacha $14,60 \pm 0,50$ soniya natija bilan masofani yugurib o'tishdi. Tezkor chidamlilikni talab etuvchi 400 metr masofaga yugurishda sinaluvchilar tomonidan o'rtacha $60,11 \pm 0,02$ soniya natijani qayd etishdi. Tezkor chidamlilikni ifoda etuvchi yana bir sinov masofasini ya'ni 1000 metr masofaga yugurishni sinaluvchilar o'rtacha $180,42 \pm 19,39$ soniya natija bilan masofani yugurib o'tishga erishdilar. Maxsus chidamlilikni ifoda etuvchi 3000 metr masofaga yugurish sinovidan tajriba guruhi o'rtacha $737,13 \pm 35,08$ soniyada masofani yugurib o'tishdi. Maxsus chidamlilik va tezkor kuch sifatini ifoda etuvchi "Berpi" funksional ko'pkurash kompleks mashqini ushbu guruh sinaluvchilari o'rtacha $276,35 \pm 24,05$ soniya ichida 50 marotabagacha bajariganligini ko'rishimiz mumkin. Yuqoridagi sinov mezonlari asosida biz nazorat guruhi sinaluvchilarini ham jismoniy tayyorgarlik

darajasini aniqlashga etibor qaratdik. Har ikkala guruhdan olingan Tadqiqot oldi natijalari quyidagi 1-2 jadvallarda ifodalanadi.

Tadqiqot boshida nazorat guruhi sinaluvchilari $12,68 \pm 1,83$ marotaba tortilishni bajargan bo'lsa, turnikda ko'tarilib to'ntarilish sinovini $6,68 \pm 1,15$ marotabaga o'rtacha bajardi. Oldinga yotgan holda qo'llarga tayanib qo'llarni bukib yozish sinovini o'rtacha $46,67 \pm 6,58$ marotabaga bukib yozishga erishdilar. Arqonga tirmashib chiqish sinovini $4 \pm 0,79$ marotaba ko'tarilib chiqqanligini ko'rsatdi. Tezkor kuch sifatini 100 metr masofaga yugurishda o'rtacha $14,0 \pm 0,61$ soniya yugurib o'tishdi. 400 metr masofaga yugurish sinovi asosida tezkor chidamliligini aniqlaganimizda ushbu guruh sinaluvchilari bu masofani o'rtacha $60,1 \pm 0,03$ soniyada yugurib o'tishdi. Navbatdagi 1000 metr masofani esa, ular tomonidan o'rtacha $179,14 \pm 21,98$ soniyada yugurib o'tishga erishdilar. Maxsus chidamliligini aniqlashda 3000 metr masofaga yugurish sinovini o'rtacha $726,33 \pm 29,01$ soniyada yugurib o'tishga erishdilar. "Berpi" funksional ko'pkurash kompleks mashqini bajarishda ular tomonidan $276,32 \pm 24,06$ soniya ichida 50 marotaba bajarish imkoniyatiga ega bo'lishdi.

Tajriba va nazorat guruhi sinaluvchilari bilan tadqiqot oldidan o'tkazilgan pedagogik tajriba natijalarini qiyosiy tahlil etadigan bo'lsak, ular o'rtasida barcha ko'rsatkichlar bo'yicha sezilarli farqlar kuzatilmadi. Ammo qo'yilgan jismoniy tayyorgarlik talab meyorlarini topshirish bo'yicha qo'yilgan talab meyorlarini qoniqarli darajada topshirishga erishayotganliklarini ko'rishimiz mumkin.



Pedagogik tajriba guruhi kursantlarini jismoniy tayyorgarligini shakllanish dinamikasi (n=25)

T/r	F.I.SH	Turnikda tortilish	Turnikda ko'tarilib to'ntarilish	Oldinga yotgan holda qo'llarga tayanib bukib, yozish	Arqonga tirmashib chiqish	100 metrga yugurish	400 metrga yugurish	1 kilometr ga yugurish	3 kilometr ga yugurish	"Berpi (50 marotaba vaqtga)
1.		12	6	41	4	14,3	60,11	180,35	720,38	300,15
2.		13	6	44	4	14,1	60,12	180,33	720,39	300,14
3.		14	7	48	5	13,9	60,07	180,13	720,30	300,00
4.		10	5	37	3	15,0	60,13	180,50	780,15	300,35
5.		9	4	36	3	15,6	60,13	240,05	780,30	300,38
6.		11	5	38	3	15,1	60,12	240,00	720,53	300,40
7.		12	6	42	4	14,2	60,11	180,32	720,59	300,22
8.		15	7	49	5	13,8	60,08	180,25	720,10	240,35
9.		13	6	43	4	14,1	60,10	180,32	720,45	300,11
10.		13	6	43	4	14,4	60,10	180,36	720,47	300,14
11.		12	5	40	4	14,6	60,09	180,36	720,47	300,25
12.		10	5	40	3	14,6	60,13	180,50	720,39	300,30
13.		11	5	39	3	15,0	60,12	180,55	780,00	300,29
14.		11	5	38	3	15,2	60,13	180,57	780,13	300,26
15.		16	8	55	5	13,7	60,06	180,10	660,14	240,10
16.		13	6	44	4	14,4	60,11	180,20	720,40	300,06
17.		13	6	40	4	14,3	60,10	180,31	720,50	300,02
18.		14	7	54	5	14,0	60,08	180,15	720,35	240,50
19.		14	7	56	5	14,0	60,07	180,22	720,24	240,55
20.		10	5	37	3	15,1	60,14	180,50	780,35	300,35
21.		11	5	39	3	14,8	60,14	180,57	780,34	300,35
22.		10	5	41	3	14,9	60,15	180,58	780,33	300,40
23.		9	4	39	3	15,2	60,15	240,05	780,50	300,42
24.		13	6	44	4	14,6	60,11	180,34	720,40	300,07
25.		14	7	45	5	14,1	60,10	180,25	660,28	240,45
o'rta nisbiy og'ish		12,11±1,84	5,78±0,99	44,27±5,50	3,84±0,78	14,60±0,50	60,11±0,02	180,42±19,39	737,13±35,08	276,35±24,05

Pedagogik tajriba nazorat guruhi kursantlarini jismoniy tayyorgarligini shakllanish dinamikasi (n=25)

T/r	F.I.SH.	Turnikda tortilish	Turnikda ko'tarilib to'ntarilish	Oldinga yotgan holda go'llarga tayanih buktib, yozish	Arqonga tirmashib chiqish	100 m.ga yugurish	400 m.ga yugurish	1 km.ga yugurish	3 km.ga yugurish	"Berpi" (50 marotaba vaqtga)
1.		14	7	50	5	14,0	60,04	180,25	720,34	300,05
2.		13	6	44	4	14,3	60,10	180,35	720,39	300,15
3.		14	7	48	5	13,9	60,07	180,18	720,30	300,00
4.		12	6	43	4	14,1	60,11	180,39	720,25	300,30
5.		11	5	39	3	15,2	60,13	240,00	780,20	300,36
6.		11	5	38	3	15,1	60,12	240,00	720,53	300,40
7.		13	6	42	4	14,2	60,11	180,38	720,50	300,22
8.		15	7	55	5	13,9	60,08	180,25	720,15	240,35
9.		14	7	52	5	14,0	60,06	180,28	720,35	300,05
10.		12	6	43	4	14,4	60,10	180,37	720,47	300,14
11.		12	5	40	3	14,9	60,14	240,00	720,55	300,35
12.		10	5	40	3	14,8	60,13	240,00	720,55	300,32
13.		12	6	42	4	14,2	60,11	180,40	720,50	300,21
14.		12	6	43	4	14,2	60,11	180,39	720,48	300,22
15.		15	8	52	5	13,7	60,06	180,18	660,22	240,10
16.		11	6	41	4	14,4	60,10	180,25	720,40	300,06
17.		13	7	49	5	14,0	60,07	180,30	720,30	300,02
18.		14	7	54	5	14,0	60,08	180,25	720,31	240,50
19.		14	7	56	5	14,0	60,07	180,22	720,24	240,55
20.		10	5	38	3	15,1	60,14	180,50	780,35	300,35
21.		11	5	37	3	14,8	60,14	180,57	780,34	300,35
22.		10	5	38	3	14,9	60,15	180,55	780,33	300,40
23.		13	7	44	4	14,2	60,11	180,32	720,45	300,35
24.		12	6	44	4	14,3	60,10	180,34	720,42	300,10
25.		18	10	62	5	12,1	60,02	180,00	660,08	240,25
O'rta nisbiy og'lish		12,68±1,83	6,68±1,15	46,67±6,58	4±0,79	14,0±0,61	60,10±0,03	179,14±21,98	726,33±29,01	276,32±24,06

Bunday jismoniy tayyorgarlik ko'rsatkichlarini shakllanishi har ikkala guruhi sinalluvchilarini jismoniy tayyorgarlik darajasini rivojlantirish zarurligini ko'rsatadi.

Chunki, bugungi kursantlar ertangi kunga har tomonlama tayyor kadrlar bo'lmog'i lozim. Bugungi holati ularni kasbiy tayyorgarligi uchun yetarli darajada shakllanmaganliklarini ko'rsatadi. Shu bois olingan natijalar orqali ularni jismoniy tayyorgarlik mashg'ulotlarini ilmiy asosda rejalashtirish lozimligini ko'rsatadi.

Qolaversa, ular uchun ishlab chiqilgan jismoniy tayyorgarlik sinovlarini ham mazmun jihatdan ko'rib chiqish maqsadga muvofiqdir. Chunki marotaba, songa bajarish kabi sinov meyorlarini vaqtga almashtirish kursantlarni yanada jismoniy tayyorgarligini rivojlantirishga kasbiy tayyorgarlik darajasini kelajakda oshirishga imkon yaratadi.

Jamoat xavfsizligi universiteti kursantlarini jismoniy tayyorgarligini mustahkamlash bo'yicha o'tkazilgan tadqiqot natijalari quyidagi xulosalarni qayd etish imkonini berdi:

- mavzuga oid ilmiy uslubiy adabiyotlar va tayyorgarlik dasturlari mavjud bo'lsada, aynan kasbiy tayyorgarligi bilan bog'liq bo'lgan ilmiy asoslangan materiallar yetarlicha o'rganilmaganligi tadqiqot jarayonida aniqlandi.

- Jamoat xavfsizligi universiteti kursantlarini jismoniy tayyorgarligi bo'yicha o'tkazilgan tajriba boshidagi olingan natijalar ularni jismoniy tayyorgarligini darajasini yetarli darajada shakllanmaganligini ko'rsatdi. Buning uchun ular bilan doimiy individual tarzda mashg'ulotlarni tashkil etish va ilmiy asosda olib borishni taqazo etadi.

- Jamoat xavfsizligi universiteti kursantlarini jismoniy tayyorgarligini aniqlash talab meyorlarini qayta ko'rib chiqish maqsadga muvofiq. Chunki, bugungi kursantlar ertangi kun uchun malakali kadrlar bo'lib yetishadi. Buning uchun ularga nafaqat nazariy bilimlar qolaversa, amaliy jismoniy tayyorgarlikni yaxshi o'zlashtirgan bo'lishi shart. Shu bois ular uchun ishlab chiqilgan sinov meyorlarini sonda, marotabaga bo'lgan ko'rsatkichlarni vaqtga bajarishi lozim. Agar rivojlangan davlatlar amaliyotini o'rganadigan bo'lsak ularda 10 yil oldin raqamlashtirish texnologiyasiga o'tgan. Bu ularga kasbiy ko'nikma malakalarini yuqori darajada bajarishga xizmat qilishi muqarrar.

Foydalanilgan adabiyotlar

1. O'zbekiston Respublikasining 2015 yil 4 sentabrdagi "Jismoniy tarbiya va sport to'g'risida"gi (yangi tahriri) qonuni".-B.29.

2. O'zbekiston Respublikasi Prezidentining 2022 yil 25 maydagi "Etnosport turlarini ommalashtirish va rivojlantirish chora-tadbirlari to'g'risida" PQ-259-son qarori.

3. O'zbekiston Respublikasi Prezidentining 2020 yil 3 noyabrdagi "Jismoniy tarbiya va sport sohasida kadrlar tayyorlash tizimini takomillashtirish va ilmiy salohiyatni oshirish chora-tadbirlari to'g'risida"gi PQ-4877-son qarori.

4. O'zbekiston Respublikasi Prezidentining 2022 yil 3 noyabrdagi "Jismoniy tarbiya va sport sohasida kadrlarni tayyorlash hamda ilmiy tadqiqotlar tizimini yanada takomillashtirish chora-tadbirlari to'g'risida"gi PQ-414-son qarori.

5. Mirziyoyev Sh.M. Yangi O'zbekiston strategiyasi. – Toshkent: "O'zbekiston" nashriyoti, 2021. 464-b.

6. Abdiyev A.N. Yakkakurash sport turlarida ixtisoslashuvchi talabalarda murabbiyning kasbiy ko'nikmalarini shakllantirishning ilmiy-pedagogik asoslari/Ped. fan. dok. ... dis. –T.:O'zDJTI nashriyoti, 2004. – 210 b.

7. Ivanov D. Kompetentnosti i kompetentnostniy podxod v sovremennom obrazovanii / D.Ivanov. – M.: Chistiye prudi, 2007. – 32 s.

8. Lubisheva L.I. Fizicheskaya podgotovlennost sportivnogo studenchestva kak faktor formirovaniya professionalnix kompetensiy. //Teoriya i praktika fizicheskoy kulturi. 2022.No 3. S.103.

9. Makarenko S.I. Spravochnik nauchnix terminov i oboznacheniy.-SPb.: Naukoyemkiye texnologii, 2019. – 254 s.

10. Stolyarov V. Konsepsiya olimpiyskogo obrazovaniya (mnogoletniy opit razrabotki i vnedreniya v praktiku). Nauka v olimpiyskom sporte. 2019; №3: S.112-118.

11. <http://www.lex.uz> (O'zbekiston Respublikasi Qonun hujjatlari ma'lumotlari milliy bazasi).

12. <http://natlib.uz> (Alisher Navoiy Nomidagi O'zbekiston Milliy kutubxonasi).



MAXSUS QO‘L JANGINING SODDA USULLARINI

takomillashtirish metodikasi

Maqolada, maxsus qo‘l jangining eng sodda usullari ya‘ni umumrivojlantiruvchi jismoniy mashqlar, dastlabki va jangovar holatlar, o‘z-o‘zini ehtiyot qilish qilish va turli ushlashlardan chiqib ketish usullari ko‘rib chiqilgan.

Maxsus, jismoniy, daraja, yuklama, majmua, cheklangan, yarimcheklangan, to‘liq, tezkorlik, chidamlilik



Najmutdinov Fayoz Boltayevich

O‘zbekiston Respublikasi Milliy gvardiyasi Ixtisoslashtirilgan o‘quv markazi Balandlik – ishg‘ol va jismoniy tayyorgarlik sikli o‘qituvchisi, Qurolli Kuchlar xizmatchisi

Maxsus qo‘l jangining sodda usullarini o‘rganish o‘z hayotini saqlash, raqib hamlasidan o‘z-o‘zini himoya qilish ko‘nikmalarini shakllantirish,

shu jumladan, dovyuraklik, qat‘iyatlilik sifatleri hamda o‘z kuchiga bo‘lgan ishonchini tarbiyalashga yo‘naltiradi.

Umumrivojlantiruvchi jismoniy mashqlar o‘z-o‘zini ehtiyot qilish usullari, raqib bilan olib boriladigan yakka kurash davomida yerga qulab jarohatlanish holatlarini oldini oladi. Bunday usullar o‘z ichiga tanani yig‘ib olish,

umbaloq oshish, yiqilish usullarini o‘z ichiga olib, quyidagi tartibda bajariladi:

Oldinga umbaloq oshish usuli (1-rasm) – raqibga old tomon bilan yuzlangan holda tizani bukib, cho‘nqayib o‘tiriladi, tana yig‘ib olinadi, tizzalar orasi biroz ochiladi, qo‘l kaftlari bilan yerga tiraladi. Barmoqlari ichkariga qaratilgan qo‘l kaftlariga tayangan holatda oyoq bilan yerdan itariladi va bel orqali oldinga dumalanadi. Oyoqqa qalqib turilib, jangga shay holat qabul qilinadi;

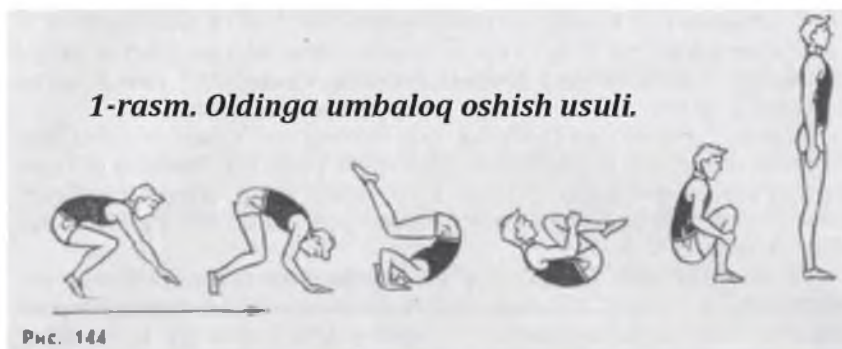

Orqaga umbaloq oshish usuli

(2-rasm) – raqibga old tomon bilan yuzlangan holda tiz bukib, cho'nqayib o'tiriladi, iyak ko'krak sohasiga bosib olinadi va gavda orqaga tashlanib, tana yig'ib olinadi. Yelka yerga tekkan



2-rasm. Orqaga umbaloq oshish usuli.

fursatda ikkala qo'l, barmoqlar ichkariga qaratilgan tarzda bosh yaqinida yerga tiraladi, bosh orqali yumalab, oyoqqa qalqib turilgancha, jangga shay holat qabul qilinadi;

Oldi tomon ko'krakda sirpanib ehtiyot yiqilish usuli (3-rasm) – raqibga old tomon bilan yuzlanib, biroz bukilgan, tirsaklari chetga chiqarilgan qo'lga tayangan holatda

verga tashlanadi va ayni vaqtda, tirsak bukilgan tarzda zarba kuchi yumshatiladi yoki sapchib tushib, oldinga, biroz bukilgan, tirsaklari chetga chiqarilgan qo'lga tayangan holatda



verga tashlanadi. Qo'lni bukish barobarida, yerga ko'krakka qadar pastlab, yumurtqani bukkan holda qorin sohasiga yumalab o'tiladi. Amal bajarilgach, oyoqqa turilib, jangga shay holat

3-rasm. Oldi tomonga ko'krakda sirpanib ehtiyot yiqilish usuli

qabul qilinadi;

Orqaga ehtiyot yiqilish usuli

(4-rasm) - dastlabki holatdan tiz bukib, cho'nqaygancha, tovonga o'tiriladi, tana yig'ib olinadi (qo'l, kafti yerga qaratilgan tarzda oldinga uzatiladi), orqaga belda yumalash barobarida, yerga tushib, jarohatlanishning oldini olish maqsadida to'g'ri uzatilib, biroz chetga chiqarilgan ikkala qo'l bilan yerga zarba beriladi, raqib hamla qilayotgan bo'lsa, shu holatda oyoq bilan unga zarba berilib, qalqib turiladi va jangga shay holat qabul qilinadi;



4-rasm. Orqaga ehtiyot yiqilish usuli



5-rasm. Yonboshga ehtiyot yiqilish usuli

oyoqning kafti esa birinchi oyoq boldiri yaqiniga keltirilib yonboshga yotiladi. Shundan so'ng, oyoqqa qalqib turib, jangga shay holat qabul qilinadi;

Yonboshga ehtiyot yiqilish usuli

(5-rasm) - dastlabki holatda tizzani bukib, cho'nqaygancha o'tiriladi, tana yig'ib olinadi (qo'l, kafti yerga qaratilgan tarzda oldinga uzatiladi), yonboshga burilib, orqaga qulash barobarida, yerga tushib, jarohatlanishning oldini olish maqsadida to'g'ri uzatilgan chap (o'ng) qo'l bilan yerga zarba beriladi va bukilgan oyoqlarning biri yerga, tizzasasi yuqoriga qaratilgan ikkinchi

Yelkalarda tomonlarga ehtiyot umbaloq oshish usuli (6-rasm) - raqibga old tomon bilan yuzlangan (yon tomon bilan turgan) holatda oldinga engashib, chap (o'ng) qo'l, kafti pastga qaratilib, oyoq orasiga kiritiladi, iyak ko'krak sohasiga bosib olingan tarzda, oyoq bilan yerdan itarilib, chap (o'ng) oyoq (dumba) tomon bel orqali dumalanadi va chap (o'ng)



yonboshga yiqilgan holat qabul qilinadi. Shundan so'ng, oyoqqa qalqib turib, jangga shay holat qabul qilinadi.

Maxsus qo'l jangining sodda usullarining mazmuni:

Ushlab olishlar (6-va 7-rasmlar). Oddiy hayot jarayonlarida uchraydigan holatlar bo'lib, kelishmovchiliklar asosida ro'y beradi.



6-rasm. Tanadan oddiy ushlab olish holatlari

- 1-raqib tomonidan bir qo'l bilan ko'krak qismidan (yoqadan) ushlab olishi;
- 2-raqib tomonidan bir qo'l bilan bilak ostidan ushlab olish holati;
- 3-raqib tomonidan ikki qo'l bilan bilaklar ostidan ushlab olish holati;
- 4-raqib tomonidan ikki qo'l bilan ko'krak qismidan ushlab olish;
- 5-raqib tomonidan bel sohadan ushlab olishi;
- 6-raqib tomonidan chap oyoqni pasti qismidan ushlab olishi;
- 7-raqib tomonidan o'ng oyoqni pasti qismidan ushlab olishi;
- 8-raqib tomonidan tananing ustki qismidan ushlab olishi.

Ushlashlardan chiqib ketishning oddiy usullari:



7-rasm. Raqib tomonidan bir qo'l bilan ko'krak (yoqa) qismidan ushlangan holatdan chiqib ketish

- 1-usuli.
- 1-raqib qo'lining kaft qismini tashqi tomonidan ushlab olish;
- 2-harakatni davom ettirib chap qo'l bilan raqib tirsagidan yuqoriga va ichkariga qayirish;
- 3-chap qo'l raqibning qayrilgan tirsagi ichiga kiritib to'liq qayirish;
- 4-o'ng qo'l bilan raqibni chap yelkasidan olib harakatini cheklash.

Mazkur usul o'ng tomonlama ham xuddi shunday amalga oshiriladi.



8-rasm. Raqib tomonidan ikki qo'l bilan ko'krak (yoqa) qismidan ushlangan holatdan chiqib ketishning 1-usuli.

- 1-raqib tomonidan ikki qo'l bilan ko'krak qismidan ushlab olingan holat;
- 2-chap kaft bilan raqibning o'ng qo'li yengidan ushlab bilan birga o'ng qo'lni yuqoriroqqa ko'tarish;
- 3-harakatni davom ettirib o'ng qo'lni raqibning chap qo'li ustidan o'tkazgan xolda o'ng oyoqni chap tomoniga o'tkazish;
- 4-raqibning chap qo'lini qisib ushlagan xolda tortib, yiqitish.

Mazkur usul o'ng tomonlama ham xuddi shunday amalga oshiriladi.



9-rasm. Raqib tomonidan ikki qo'l bilan ko'krak (yoqa) qismidan ushlangan holatdan chiqib ketishning 2-usuli.

- 1-raqib tomonidan ikki qo'l bilan ko'krak qismidan ushlab olingan holat;
- 2-ikkala qo'l bilan raqibning yenglaridan ushlab;
- 3-harakatni davom ettirib o'ng chap yengidan ushlagan holda o'ng qo'lni raqibning ikkala qo'l o'rtasidan o'tkazib, chap qo'lini esa pastga tortib yarim o'tirgan xolda uning ichiga kirish;
- 4-tos bilan raqib tanasini yuqoriga turtib, qo'llarini ushlagan xolda tortib, yiqitish.

Mazkur usul o'ng tomonlama ham xuddi shunday amalga oshiriladi.



10-rasm. Raqib tomonidan bir qo'l bilan ko'krak (yoqa) qismidan ushlangan holatdan chiqib ketishning 2-usuli.

1-raqib tomonidan ikki qo'l bilan ko'krak qismidan ushlab olingan holat;
2-o'ng qo'lni yuqoriga ko'tarish;
3 va 4-harakatni davom ettirib o'ng qo'l tirsagini raqibning chap qo'l tirsagi tashqarisidan olib o'tib ichkariga qayirish.

Mazkur usul o'ng tomonlama ham xuddi shunday amalga oshiriladi.



11-rasm. Raqib tomonidan bir qo'l bilan ko'krak (yoqa) qismidan ushlangan holatdan chiqib ketishning 3-usuli

1-raqib tomonidan bir qo'l bilan ko'krak (yoqa) qismidan ushlab olingan holat;
2-chap oyoqni oldinga olib o'tish bilan birga o'ng qo'lni raqibning bilak ichidan chap qo'lni es tirsagi ichidan o'tkazish;
3 va 4-harakatni davom ettirib chap oyoqni raqibning o'ng oyog'i ortidan chalib yiqitish;

Mazkur usul o'ng tomonlama ham xuddi shunday amalga oshiriladi.



12-rasm. Raqib tomonidan bir qo'l bilan ko'krak (yoqa) qismidan ushlangan holatdan chiqib ketishning 4-usuli

1-raqib tomonidan bir qo'l bilan ko'krak (yoqa) qismidan ushlab olingan holat;
2-chap qo'lni pastdan raqibning o'ng qo'li tirsagi ustidan o'tkazib ichkariga tortib, o'ng qo'l kaftini chap qo'l tirsagiga birlashtirish;
3 va 4-harakatni davom ettirib o'ng oyoqni raqibning o'ng tomoniga o'tkazib chalib yiqitish;

Mazkur usul chap tomonlama ham xuddi shunday amalga oshiriladi.



13-rasm. Raqib tomonidan bir qo'l bilan ko'krak (yoqa) qismidan ushlangan holatdan chiqib ketishning 5-usuli

- 1-raqib tomonidan bir qo'l bilan ko'krak qismidan ushlab olingan holat;
- 2-chap qo'l bilan raqibning kaftini ichkarisidan ushlash;
- 3-harakatni davom ettirib chap qo'l bilan o'ng qo'lini pastga bosib, o'ng qo'l kaftni ustki bilan raqibning chap tirsagi ostidan ichkariga tortish;
- 4-harakatni davom ettirib raqibni chap tomonga yiqitish.

Mazkur usul o'ng tomonlama ham xuddi shunday amalga oshiriladi.

Qonunlarini himoya qilish, O'zbekiston Respublikasi Milliy gvardiya harbiy xizmatchi va xodimlarining asosiy vazifalari bo'lib, bor kuchlarini jinoyatchilikka qarshi va jamiyat fuqarolarini himoyasiga qaratishlari lozim.

O'zbekiston Respublikasi Milliy gvardiyasi harbiy xizmatchi va xodimlari jismonan baquvvat va ma'naviy barkamol bo'lishi zarur.

Murakkab vaziyatlar harbiy xizmatchi va xodimlardan jangovar vazifalarini bajarish vaqtida qo'l yangi usullarini tez va mohirlik bilan qo'llashlarini talab etadi. Shunday ekan, O'zbekiston Respublikasi Milliy gvardiyasining barcha bo'linmalari va muassasalarida harbiy xizmatchi hamda xodimlar, kursant va tinglovchilar qo'l yangi usullari bilan muntazam ravishda shug'ullanib borishlari talab etiladi.

Аннотация. В статье рассматриваются простейшие приёмы специального рукопашного боя: общеразвивающие физические упражнения, исходные и боевые положения, приемы самообороны и ухода из различных захватов.

Специальная физическая подготовка, уровень, нагрузка, сборка, ограниченный режим, полная скорость, прочность и т.д.

Annotation: The article considers the simplest techniques of special hand-to-hand combat, as general physical exercises, initial and combat positions, techniques of self-striking and exiting various grips.

Special, physical, level, load, assembly, limited, full, speed, strength, etc.

Hozirgi vaqtda bir qator mamlakatlarda fuqarolar tomonidan jamoat joylarida sovuq qurollardan foydalanib o'z maqsadlariga erishish holatlari ko'plab uchramoqda. Bu esa tinch aholi o'rtasida ko'plab salbiy oqibatlarini keltirib chiqarmoqda. Hozirgi kunda O'zbekiston Respublikasi Milliy gvardiyasi harbiy xizmatchi va xodimlarni jamoat joylarida xizmat olib borishlarida xavfsizligini ta'minlash, fuqarolarni hayotini saqlash muhim masalalardan biri bo'lib qolmoqda.

Harbiy xizmatchi va xodimlarni jamoat joylarida xizmat olib borishida xavfsizligini ta'minlash, fuqarolarni hayotini saqlash, jinoyatchilikka barham berish maqsadida O'zbekiston Respublikasi Milliy gvardiyasi bo'linmalari va muassasalarining jismoniy tayyorgarligiga qo'l jangining maxsus usullari kiritilmoqda.

Foydalanilgan adabiyotlar

1. O'zbekiston Respublikasi Milliy gvardiyasi qo'mondoninig 2021-yil 29-aprel kundagi 107-sonli buyrug'i bilantasiqlangan "O'zbekiston Respublikasi Milliy gvardiyasi bo'linmalarida jismoniy tayyorgarlik va sportni tashkillashtirish bo'yicha vaqtinchalik o'quv qo'llanmasi". O'R MG nashriyoti. Toshkent 2021-y.
2. Qo'l jangi sport turini yanada rivojlantirish chora-tadbirlari to'g'risida O'zbekiston Respublikasi Prezidentining PQ-287-son qarori 2022-yil 20-iyun, Toshkent sh.





DARYO

YO‘L HARAKATI XAVFSIZLIGIGA TAJOVUZ QILUVCHI HUQUQBUZARLIKLAR PROFILAKTİKASINING AYRIM BIR JIHATLARI

*Umarov Islom Alisherovich,
O‘zbekiston Respublikasi Jamoat xavfsizligi universiteti
mustaqil izlanuvchisi*

Bugungi kunda butun dunyoda yo‘l harakati xavfsizligini ta‘minlash davlat va jamiyat oldida turgan eng jiddiy masalalardan biri hisoblanadi. Dunyo mamlakatlari orasida yo‘llarda o‘lim darajasi zamonaviy ilm-fanning yaqindan o‘rganish yo‘nalishlaridan biridir. Bir qator mamlakatlarda avtohalokat natijasida o‘lim holatlari aholi sonining qisqarishining asosiy sabablaridan biri hisoblanadi. Jahon sog‘liqni saqlash tashkilotining ma‘lumotlariga ko‘ra har yili 1,3 millionga yaqin odam yo‘llarda halok bo‘ladi va 50 millionga yaqin odam jarohat oladi. 5 – 29 yoshdagi odamlar uchun yo‘l-transport hodisalari hayot uchun asosiy xavf hisoblanadi. Dunyo bo‘ylab har to‘rtinchi o‘lim piyodalar va velosipedchilar orasida sodir bo‘lishi ma‘lum qilingan [1].

“Yo‘l harakati xavfsizligi bo‘yicha Global Status Report” hisobotlariga ko‘ra har yuz ming kishiga nisbatan o‘limlar soni eng yuqori ko‘rsatkichga ega bo‘lgan davlatlar bular Dominikan (64.6 kishi), Zimbabve (41.2 kishi), Venesuela (39 kishi), Liberiya (38.9 kishi) hamda Eritreyalardir (37.9 kishi). Mazkur hisobotda O‘zbekiston 179 ta mamlakat ichida 117 o‘rin qad etib yo‘l transport hodisalaridagi o‘limlar soni har yuz ming kishiga nisbatan 11,7 kishini tashkil etgan[1].

2023 yilning 12 oyida **respublika bo‘yicha jami 9839 ta** yo‘l-transport hodisalari sodir etilgan bo‘lib, ularda **2282 nafar fuqaro** halok bo‘lgan, **9209 nafari tan jarohati** olgan. YTHlarning 1310 tasi Farg‘ona viloyatida, 1343 tasi Toshkent shahrida, 1368 tasi Toshkent, 1151 tasi Samarqand, 981 tasi Namangan, 766 tasi Andijon, 478 tasi Qashqadaryo, 387 tasi Jizzax, 374 tasi Surxondaryo, 377 tasi Buxoro, 333 tasi Xorazm, 267 tasi Navoiy va 203 tasi Sirdaryo viloyatlarida hamda 501 tasi Qoraqalpog‘iston Respublikasida sodir bo‘lgan. Respublikamizda o‘lim bilan bog‘liq yo‘l-transport hodisalari viloyatlar kesimida turlicha. Toshkent viloyatida har yuz ming nafar aholiga 21 ta, Jizzax viloyatida – 16 ta, Sirdaryo viloyatida – 15 ta, Navoiy va Samarqand viloyatlarida – 14 tadan, Qashqadaryo va Namangan viloyatlarida – 13 tani tashkil etgan. Ushbu statistik ma‘lumotlar

Ushbu maqolada yo‘l harakatiga doir huquqbuzarliklar profilaktikasining o‘ziga xos jihatlari tahlil qilingan. Muallifning fikricha, yo‘l harakatiga doir huquqbuzarliklar profilaktikasiga jiddiy e‘tibor qaratish lozim. Yo‘l harakatiga oid huquqbuzarliklar profilaktikasining uchta muhim tarkibiy qismi mavjud: birinchisi – yo‘llarda harakatlanish xavfsizligining texnik jihatlari; ikkinchisi – yo‘llarda xavfsiz harakatlanishning ma‘muriy jihatlari. Yo‘llarda xavfsiz harakatlanishning ma‘muriy jihatlarining institutsional va huquqiy asoslari mavjud; uchinchisi – yo‘l harakatiga doir huquqbuzarliklarning profilaktikasi.

**Yo‘l harakati; yo‘l harakati qoidalari;
yo‘l harakati xavfsizligi; yo‘l
harakatiga doir huquqbuzarliklar
yo‘l-transport hodisalari;
huquqbuzarliklar profilaktikasi.**



bugungi kunda davlatimiz hududida yo‘l harakatiga doir huquqbuzarliklarning oldini olish masalasi dolzarbligini ko‘rsatib o‘tmoqda.

Albatta yo‘llarda harakat xavfsizligini ta‘minlash orqali yo‘l harakatiga doir huquqbuzarliklarning oldini olish muhim. Ammo yo‘l harakati qatnashchilarining deviant xulq-atvori, shuningdek jabrlanish ehtimoli bilan bog‘liq masalalar e‘tibordan chetda qolmoqda. Yo‘l harakatiga doir yuridik yo‘nalishdagi tadqiqotlarda esa asosan yo‘l harakati xavfsizligini tashkil etishga oid masalalar tadqiq etilgan[2].

Bizning nazarimizda yo‘l harakatiga oid huquqbuzarliklar profilaktikasining uchta muhim tarkibiy qismi mavjud:

birinchisi – yo‘llarda harakatlanish xavfsizligining texnik jihatlari;

ikkinchisi – yo‘llarda xavfsiz harakatlanishning ma‘muriy jihatlari;

uchinchisi – yo‘l harakatiga doir huquqbuzarliklarning profilaktikasi.

Yo‘l harakatiga doir turli huquqbuzarlik sodir etilishining oldini olishga qaratilgan chora-tadbirlar tizimi davlat va nodavlat tashkilotlari tomonidan amalga oshiriladi.

Bir so‘z bilan aytganda yo‘l harakatiga doir huquqbuzarliklarning determinatlari kompleks xarakterga ega bo‘lib, texnika, yuridik, psixologiya va pedagogika fanlarining ma‘lum mustaqil institutlarini qamrab oladi. Yo‘l harakatiga doir huquqbuzarliklarning sabab va shart-sharoitlari turli omillarga bog‘liq hisoblanadi va ularning o‘ziga xos tomonlarini aniqlash bu boradagi huquqbuzarliklarning oldini olish samaradorligini oshirishga xizmat qiladi. Mamlakatimizda yo‘l harakatiga doir huquqbuzarliklarning profilaktikasi tizimining ustuvor yo‘nalishlari sifatida quyidagilar nazarda tutilgan:

avtomobil yo‘llari infratuzilmasini takomillashtirish va ularning sifatini yaxshilash, yo‘l harakati ishtirokchilarining “piyoda — jamoat transporti — velotransport — avtotransport” ustuvorligi asosida xavfsiz harakatlanishi uchun ishonchli shart-sharoitlar yaratish;

haydovchilarni tayyorlash, qayta tayyorlash va ularning malakasini oshirish tizimiga innovatsion pedagogik texnologiyalarni joriy qilgan holda, o‘quv

jarayonini sifat jihatidan yangi bosqichga olib chiqish;

haydovchi va piyodalarning yo‘l harakati qoidalariga rioya qilish madaniyatini oshirish, har qanday qoidabuzarlik uchun jazo muqarrarligini ta‘minlash;

yo‘l harakati qoidalari asoslarini bolalikdan singdirishni yo‘lga qo‘yish, ushbu amaliyotni maktabgacha ta‘lim tashkilotlari va umumta‘lim maktablarida joriy etish;

yo‘l harakatini tashkil etishni to‘liq raqamlashtirish, ilg‘or axborot-kommunikatsiya texnologiyalarini joriy qilgan holda, yangi boshqaruv va nazorat tizimlarini tatbiq qilish[3].

Biroq bugungi kunda keng jamoatchilik hamda ilmiy akademik jamiyat hamda amaliyot xodimlari o‘rtasida yo‘l harakatiga doir huquqbuzarliklarning profilaktikasini tashkil etishning asosan quyidagi ikkita ustuvor yo‘nalishi bo‘yicha fikr bildirilmoqda:

Birinchisi – yo‘l harakatiga doir huquqbuzarliklar uchun jarimalarning miqdorini oshirish;

Ikkinchisi – yo‘l infratuzilmasining holatini yaxshilash.

Ushbu yo‘nalishlardan biri yo‘l harakatiga doir huquqbuzarliklar uchun javobgarlikka tortilish statistikasi ko‘tarilish tendensiyasini ko‘rsatishi “yo‘l harakatiga doir huquqbuzarliklar uchun jarimalarning miqdorini oshirish” samarasi past yo‘nalishi ekanligini ko‘rsatadi. Bizning fikrimizcha jarimalar miqdorini ko‘tarish emas balki yo‘l harakatiga doir huquqbuzarliklar sodir etgan shaxsga qonun hujjatlarga bo‘ysinuvchi ruxida tarbiyalashga muvaffaqiyatiga erishadigan jazo chorasini qo‘llash maqsadga muvofiq deb topamiz.

Bugungi kunda fanda va amaliyotda yo‘l harakatiga doir huquqbuzarliklarni umumiy huquqbuzarliklarning tarkibiy qismi sifatida tushuniladi. Masalan, I.K. Shaxrimanyan “Yo‘l harakati xavfsizligini ta‘minlash ichki ishlar organlarining profilaktika faoliyatining yirik va murakkab tizimining quyi tizimi sifatida qaralishi kerak”, deb hisoblaydi[4]. Milliy olimlarimizdan biri S.B. Xo‘jakulovning fikriga ko‘ra huquqbuzarliklar profilaktikasini ancha keng tushunchadir. Xususan, uning fikricha, bugungi kunda “huquqbuzarliklar profilaktikasi” – faoliyat, qonunchilik, fan, ilm sohalari va ta‘lim yo‘nalishi (mutaxassislik) sifatida shakllangani, shuningdek kelgusida “huquq sohasi” sifatida



ham shakllantirish zarur[5].

Bugungi kunda O'zbekiston Respublikasining 2013 yil 10 apreldagi «Yo'l harakati xavfsizligi to'g'risida»gi O'RQ-348-sonli Qonunida yo'l harakatiga doir huquqbuzarliklar profilaktikasini amalga oshiruvchi subyektlar doirasi ancha tor belgilangan. Ungako'ra O'zbekiston Respublikasi Vazirlar Mahkamasi, Mahalliy davlat hokimiyati organlari, O'zbekiston avtomobil va daryo transporti agentligi, Avtomobil yo'llari qurish va foydalanish tashkiloti, O'zbekiston Respublikasi Ichki ishlar vazirligi Davlat yo'l harakati xavfsizligi xizmati yo'l harakati xavfsizligi sohasida ma'lum vakolatlarga ega va yo'l harakati xavfsizligini ta'minlashda fuqarolar o'zini o'zi boshqarish organlarining va nodavlat notijorat tashkilotlari ishtirok etadi[6]. Holbuki, maktabgacha ta'lim tashkilotlari va umumta'lim maktablari va boshqa ta'lim muassasalari ham yo'l harakati xavfsizligini ta'minlashda muhim funksiyalarni bajaradi.

Biz yo'l harakatiga doir huquqbuzarliklar profilaktikasini umumiy huquqbuzarliklar profilaktikasining tarkibiga kiradi degan fikrdan yiroqmiz. Nega deganda, O'zbekiston Respublikasi Prezidentining 2021 yil 29 noyabrdagi "O'zbekiston Respublikasi Jamoat xavfsizligi konsepsiyasini tasdiqlash va uni amalga oshirish chora-tadbirlari to'g'risida"gi PF-27-son Farmoniga binoan huquqbuzarliklar profilaktikasi faoliyati, jamoat tartibini saqlash faoliyati, yo'l harakati xavfsizligini ta'minlash faoliyati hamda probatsiya faoliyati jamoat xavfsizligini ta'minlashning alohida tarkibiy qismlari sifatida nazarda tutilgandir[7].

Biroq tahlillar yo'l harakatiga doir huquqbuzarliklar profilaktikasi bo'yicha qonunchilik hujjatlari hali yagona tizim sifatida shakllanmaganligini ko'rsatmoqda. Bu borada K.M. Raximov ham yo'l harakati xavfsizligini ta'minlashga doir qonunchilik hujjatlari juda ko'p va tarqoqligini, ushbu muammoni hal etish uchun sohaga doir qonun hujjatlarini tizimlashtirish, kodifikatsiyalash lozimligini ta'kidlab, ushbu masalani hal etishning 2 xil usuli taklif etilgan. Birinchisi, yo'l harakati xavfsizligi sohasiga doir barcha qonunchilik hujjatlarini mazmunan birlashtirib, yagona Yo'l harakati xavfsizligi kodeksini ishlab chiqish, ikkinchisi, Hukumat qarorlarining mazmunan yaqin va takrorlanuvchi turlarini aniqlab, birlashtirish, havolani normalarni chiqarib tashlash va Ichki ishlar vazirining ichki idoraviy hujjatlarini yuqori yuridik kuchga ega Hukumat qarori shaklida qayta qabul qilish yoki birlashtirish takliflari

berilgan.

Afsuski bugungi kunda yo'l harakatiga doir huquqbuzarliklar profilaktikasi fan sifatida shakllangani yo'q. Buning asosiy sabablaridan biri ushbu faoliyatning texnika va yuridik huquqbuzarliklar fanlar tizimida alohida o'rganilishi, bu borada yagona yondashuvlarning mavjud emasligi hisoblanadi. Yuqoridagi ta'kidlanganidek, yo'l harakatiga doir huquqbuzarliklar profilaktikasi va uni tashkil etish texnika, yuridik, psixologiya va pedagogika fanlari doirasida alohida o'rganib kelinishi misol sifatida keltirib o'tish mumkin.



Yo'l harakatiga doir huquqbuzarliklar profilaktikasi ta'lim sohasi sifatida ham to'la shakllangani yo'q. O'zbekiston Respublikasi Jamoat xavfsizligi universitetining "Yo'l-patrul xizmatining qo'mondonlik-taktik faoliyati" ixtisosligi bo'yicha[8], O'zbekiston Respublikasi Ichki ishlar vazirligi Malaka oshirish institutida esa "Yo'l-patrul faoliyati" mutaxassisligi bo'yicha ta'lim yo'nalishlari mavjud[9].

Yo'l harakatiga doir huquqbuzarliklar profilaktikasi bugungi kunda fan sohasi sifatida asosan yuridik hamda texnika fanlari doirasida o'rganiladi. Kriminologiya va huquqbuzarliklar profilaktikasiga oid adabiyotlarda huquqbuzarliklar profilaktikasi odatda qasddan sodir etiladigan huquqbuzarliklarga nisbatan qo'llaniladi. Biroq yo'l harakatiga doir huquqbuzarliklarning aksariyati ehtiyotsizlik oqibatida sodir etilishi, mazkur toifadagi huquqbuzarliklar profilaktikasini tashkil etishda nazardan chetda qoldirmaslik kerak. Xususan, A.V. Solyanoy ham o'z tadqiqotlarida yo'l harakati sohasida jinoyatlarning asosan ehtiyotsizlik oqibatida sodir etiladigan quyidagi ikkita tipologiyasini ajratib ko'rsatadi: yo'l harakati



qoidalariga qasddan beparvolik (“shaxsning bevosita jinoyiy tipi”), situatsion (“kriminal” tip) “hissiy”[10].

Shu bilan birga yo‘l harakatiga doir huquqbuzarliklar profilaktikasi haqida so‘z yuritilganda bolalar ishtirokidagi yo‘l-transport hodisalarining oldini olishga alohida e‘tibor qaratiladi. Chunki, yo‘l harakatiga doir huquqbuzarliklarning viktimologik jihatlari ham mavjud. Ayniqsa bolalarning yo‘l-transport hodisalariga uchrash ehtimoli ularning viktimologik jihatlari bilan bevosita bog‘liq hisoblanadi. Xususan, jismoniy va aqliy rivojlanishiga ko‘ra bolalar yo‘l-transport hodisalarining qurboni bo‘lish ehtimoli yuqori hisoblanadi. Ma‘lumotlarga ko‘ra, bolalarning bevaqt hayotdan ko‘z yumishining asosiy omillardan biri (39%) yo‘l-transport hodisalarini hisoblanadi. Har yili yo‘l-transport hodisalarini natijasida 18 yoshgacha bo‘lgan 186 300 nafar bola, har kuni esa 500 dar ortiq bolalar halok bo‘ladi. Yo‘l-transport hodisalarini 5 yoshdan oshgan bolalar o‘limining to‘rtta eng keng tarqalgan sabablaridan biri hisoblanadi[11]. Respublikamizda ham o‘lim bilan bog‘liq yo‘l-transport hodisalarining salmog‘i yuqoriligicha qolmoqda. Xususan, 2022 yilda 2086 ta, 2023 yilda esa 1949 o‘lim bilan bog‘liq yo‘l-transport hodisalarini yuz bergan va 2022 yilda 9209 nafar shaxslar, 2023 yilda esa 9609 nafar shaxslar halok bo‘lgan.

Ye.S. Romashinix o‘z tadqiqotlarida bolalarning yo‘lda baxtsiz hodisalarga moyilligi ularning quyidagi psixofiziologik rivojlanish xususiyatlariga bog‘liqligini aniqlagan: vaziyatni yetarli darajada baholay olmaslik; ehtiyotkorlik bilan harakat qilish zaruratini unutish; kattalarga taqlid qilish istagi; asosiy ikkilamchidan ajratish qobiliyatining yo‘qligi; real vaziyatda o‘z imkoniyatlarini qayta baholay olmaslik; kuchli, o‘tkir ogohlantirishlarga yetarli darajada munosabatda bo‘lmaslik va hokazo [12].

Yo‘l harakatiga doir huquqbuzarliklarning sodir etilishi omillari juda ham turli tuman hisoblanadi. A.V. Solyanoy bunday omillarni obyektiv va subyektiv omillarga ajratadi. Unga ko‘ra obyektiv sabablari haydovchining aybi bilan bog‘liq bo‘lmagan, hamda subyektiv sabablar haydovchining aybi bilan bog‘liq sabablar hisoblanadi. Biz mazkur muallifning fikrini biroz rivojlantirgan holda haydovchining aybi bilan bog‘liq bo‘lmagan omillarni quyidagi ikki guruhga ajratishni taklif etamiz:

yo‘l infratuzilmasining holati, mutlaqo

kutilmagan va oldindan bilish imkoni bo‘lmagan texnik holatlar, ob-havo, tabiat hodisalarini, tabiiy va texnogen tusdagi halokatlar, yengib bo‘lmas kuch ta‘siridagi yo‘l-transport hodisalarini;

piyodalar va yo‘lovchilarning aybi bilan bog‘liq yo‘l-transport hodisalarini.

Solyanoy A.V. yo‘l-transport hodisalarining subyektiv sabablarini quyidagi uch guruhga bo‘ladi:

- 1** *haydovchilarning aybi bilan bog‘liq sabablar;*
- 2** *piyodalarning aybi bilan bog‘liq sabablar;*
- 3** *mast holda haydovchilar tomonidan sodir etilgan yo‘l-transport hodisalarining sabablari[13].*

Biz bu o‘rinda ham ushbu muallifning fikrini biroz to‘ldirgan holda yuqoridagi toifadagi shaxslar ro‘yxatini yana quyidagilar bilan to‘ldirishni taklif etamiz:

yo‘lovchilarning aybi bilan bog‘liq sabablar; yo‘lovchi, haydovchi va piyodalarning aralash aybi bilan bog‘liq sabablar.

Shu bilan birga tahlillar avtomobillashtirish jarayonlarining o‘sishi ham yo‘l harakatiga doir huquqbuzarliklarning ortishining asosiy omillaridan biri hisoblanishini ko‘rsatmoqda. Bu borada A.V. Solyanoy ham avtomobillashtirish davlat iqtisodiyoti va ijtimoiy rivojlanishiga so‘zsiz ijobiy ta‘sir ko‘rsatish bilan birga, yo‘l-transport hodisalarini ko‘rinishidagi salbiy oqibatlariga ham olib kelishini o‘z tadqiqotlarida

isbotlagan.

A.V. Solyanoy o‘z tadqiqotlari asosida yo‘l harakati va transport vositalaridan foydalanish qoidalarini jinoyiy buzishning oldini olish bo‘yicha umumiy chora-tadbirlarning asosiy yo‘nalishlari sifatida quyidagilarni taklif etadi:

- jinoyat qonunchiligini va boshqa me‘yoriy-huquqiy hujjatlarni chora-tadbirlar;

- jamiyatda e‘tiqod va qadriyat yo‘nalishlarini shakllantirishni nazarda tutuvchi g‘oyaviy-axloqiy chora-tadbirlar;

- aholi turmush darajasini oshirish, ijtimoiy kafolatlarni ta‘minlash bilan bog‘liq ijtimoiy-



iqtisodiy chora-tadbirlar;

- davlat organlari va mansabdor shaxslar tomonidan qarorlar qabul qilish, tadbirkorlik faoliyatini amalga oshirish, moliyaviy oqimlarni boshqarish jarayonlarini tekshirishning shaffofligi va ochiqligi asosida ijtimoiy-huquqiy nazoratga oid chora-tadbirlar.

Bizning nazarimizda yo'l harakatiga doir huquqbuzarliklarning oldini olishga oid umumiy chora-tadbirlarni yana quyidagilar bilan ham to'ldirish lozim:

yo'l harakatiga doir huquqbuzarliklarning oldini olish bo'yicha dasturlarni ishlab chiqish va amalga oshirish;

huquqiy targ'ibot tadbirlari;

yo'l harakatiga doir huquqbuzarliklarning sabab va sharoitlarini bartaraf etish bo'yicha taqdimnomalar kiritish.

Bizning nazarimizda yo'l harakatiga doir huquqbuzarliklarning profilaktikasini takomillashtirishda bu turdagi huquqbuzarliklarni sodir etgan shaxslar bilan yakka tartibdagi profilaktik ishlarni olib borish, shuningdek yo'l-transport vositalaridan jabrlanish ehtimoli yuqori bo'lgan shaxslar, ayniqsa bolalar o'rtasida viktimologik choralarni kuchaytirish, yo'l harakati sohasidagi huquqbuzarliklar sodir etgan shaxslarga nisbatan tayinlanadigan ma'muriy jazo choralarining mutanosibligini ta'minlash lozim deb o'ylaymiz.

Shunday qilib, yo'l harakatiga doir huquqbuzarliklar profilaktikasi o'z mazmuniga ko'ra o'ta murakkab va kompleks xarakterga ega bo'lgan chora-tadbirlar tizimidan iborat bo'lib, ayni vaqtda jamoat xavfsizligini ta'minlashning tarkibiy qismi hisoblanadi.

Особенности профилактики нарушения правил дорожного движения

Аннотация. В данной статье анализируются конкретные аспекты профилактики нарушений правил дорожного движения. По мнению автора, серьезное внимание следует уделить профилактике нарушений правил дорожного движения. По мнению автора, существуют три важные составляющие профилактики нарушений правил дорожного движения: первая – технические аспекты безопасности дорожного движения; второй – административные аспекты безопасности дорожного движения. Существуют институциональные и правовые основы административных аспектов безопасности дорожного движения; третья – предупреждение нарушений правил дорожного движения.

Трафик; правила дорожного движения; безопасность дорожного движения; нарушения правил дорожного движения, дорожно-транспортные происшествия; предотвращение преступления.

Features of prevention of traffic violations

Annotation. This article analyzes specific aspects of the prevention of traffic violations. According to the author, serious attention should be paid to the prevention of traffic violations. According to the author, there are three important components of the prevention of traffic violations: the first is the technical aspects of road safety; the second is the administrative aspects of road safety. There are institutional and legal foundations for the administrative aspects of road safety; The third is the prevention of traffic violations.

Traffic; traffic rules; traffic safety; traffic violations, traffic accidents; crime prevention.



Foydalanilgan adabiyotlar

1. <https://nonews.co/directory/lists/countries/mortality-road-traffic>
2. Рахимов К.М. Йўл ҳаракати хавфсизлигини таъминлаш тизимининг назарий-ҳуқуқий жиҳатлари: юрид. фан. бўй. фалс. докт. дисс. Автореф. – Т. – 2022. 53.б.
3. Ўзбекистон Республикаси Президентининг 2022 йил 4 апрелдаги “Автомобиль йўлларида инсон хавфсизлигини ишончли таъминлаш ва ўлим ҳолатларини кескин камайтириш чора-тадбирлари тўғрисида”ги ПҚ-190-сон қарори // <https://lex.uz/docs/5937573#5941909>.
4. Шахриманьян И К Деятельность органов внутренних дел по пропаганде безопасности дорожного движения Учебное пособие М.1979 С 10.
5. С.Б. Хўжакулов. Ҳуқуқбузарликлар профилактикаси: генезиси, назарияси ва амалиёти: Юрид. фан. докт-ри. ... дис. – Т., 2023. 29 б.
6. Ўзбекистон Республикасининг 2013 йил 10 апрелдаги «Йўл ҳаракати хавфсизлиги тўғрисида»ги ЎРҚ-348-сонли Қонуни // <https://lex.uz/acts/2153411>
7. Ўзбекистон Республикаси Президентининг 2021 йил 29 ноябрдаги “Ўзбекистон Республикаси Жамоат хавфсизлиги концепциясини тасдиқлаш ва уни амалга ошириш чора-тадбирлари тўғрисида”ги ПФ-27-сон Фармони // <https://lex.uz/uz/docs/5749291>.
8. Ўзбекистон Республикаси Президентининг 2021 йил 15 апрелдаги “Жамоат хавфсизлигини таъминлаш соҳасида профессионал кадрларни тайёрлаш тизимини янада такомиллаштириш чора-тадбирлари тўғрисида”ги ПҚ-5077-сон қарори // <https://lex.uz/ru/docs/5377545>.
9. Ўзбекистон Республикаси Президентининг 2021 йил 15 апрелдаги “Ички ишлар органлари учун профессионал кадрларни тайёрлашнинг сифат жиҳатидан янги тизимини жорий этиш бўйича чора-тадбирлар тўғрисида”ги ПҚ-5076-сон қарори // <https://lex.uz/ru/docs/5377619#5378460>.
10. Соляной А.В. Предупреждение дорожно-транспортных преступлений: Автореф. дис. ... канд. юрид. наук. – Москва, 2011. – С. 8.
11. Ежедневно в результате аварий на дорогах погибают 500 детей // <https://news.un.org/ru/story/2015/05/1262791>
12. Ромашиниха Е.С. Деятельность органов внутренних дел по осуществлению виктимологической профилактики детского дорожно -транспортного травматизма // Вестник Московского университета МВД России № 11 / 2014. Ст. 141.
13. Соляной А.В. Предупреждение дорожно-транспортных преступлений: Автореф. дис. ... канд. юрид. наук. – Москва, 2011. – С. 19.





O'ZBEKISTON VA TOJIKISTONDA diniy e'tiqod konseptual asoslarining mazmun-mohiyati

O'zbekiston va Tojikiston konstitutsiyasida diniy bag'rikenglik savollari, bugungi yuzaga kelgan diniy e'tiqodga bo'lgan intilishning keskin o'sib ketishi qay darajada mamlakatlar bosh qomusida keltirilgan moddalar mazmuniga mos kelishini yoritish maqolaning asosiy maqsadi etib hisoblanadi.

OTAMATOV M.A.,
Chirchiq oliy tank qo'mondonlik muhandislik bilim yurti ilmiy
ishlar va innovatsion faoliyatni tashkil etish bo'limi boshlig'i

Davlat, siyosat, konstitutsiya, din, islom, diniy bag'rikenglik, sekulyar va desekulyar siyosat.

Bugungi kunda diniy fonning, ya'ni bir qarashda jamiyatda aholi o'rtasida islom diniga e'tiqod qilishga intilish, yana bir qarashda ongsiz ravishda diniy muhit paydo qiluvchi tashqi qiyofa va xatti-harakatlarning keskin ko'zga chalinishi oddiy holga aylanib bormoqda. Sovet tuzimi paytida chuqur sekulyar siyosat tufayli odamlar o'z dinidan ancha uzoqlashtirganligi sababli bugungi erkin diniy e'tiqod/ozuqa odamlarning orzusi, bo'lib ko'rinsa-da, o'zligimiz, milliylik va qolaversa asl islom diniga xos bo'lmagan illatlarning ham rivojlantirib yuborayotgani achinarli holatni keltirib chiqarmoqda. Davlat va jamiyat boshqaruvi tizimida bu jarayonlarning huquqiy jihatlari qanday ekanligi shubhasiz ushbu muammoga eng katta ta'sir qiluvchi

omillardan sanaladi.

Shunday ekan, davlat siyosatida dinning o'rni, ahamiyati, ta'siri kabi savollar, asl diniy ta'lim va uning bugungi kundagi muhimligini va unga bo'lgan diniy/ma'naviy ehtiyojni ta'minlashning qonuniy asosi bo'lgan mamlakatdagi konseptual asoslarni barcha Markaziy Osiyo davlatlarida, xususan O'zbekiston va Tojikiston misolida ko'rib chiqish zarurati paydo bo'lmoqda.

Manbalarda keltirilishicha, Qozog'iston, Turkmaniston va Qirg'iz respublikalaridan farqli o'laroq, O'zbekiston va Tojikiston asosiy e'tiborni diniy qadriyatlarni asrab qolishga, ularni tiklash va kelgusida uni yanada rivojlantirishga qaratdi [1]. Xususan, mamlakatning konstitutsiyasi va qabul qilingan bir qator qonun hujjatlarida uzoq yillar



boshqa din ta'sirida/tazyiqida bo'lib o'zining diniy qadriyatlarini unuta yozgan, ma'naviy va ruhiy jihatdan toptalgan xalqning orzu umidlarini ro'yobga chiqarish, o'z muqaddas dinini asrab avaylash va unga erkin e'tiqod qilish uchun sharoitlar yaratish asosiy maqsad qilib belgilab olindi.

Jumladan, diniy-ma'rifiy sohada qabul qilingan normativ-huquqiy hujjatlarni tahlil qilar ekanmiz, avvalambor xalqning uzoq yillik orzu-umidlari, ularning ehtiyoji, insonlarning ma'naviy ongi va qoniga singib ketgan islom dinini mustamlaka yillarida odamlar hayotidan chiqarib tashlashga bo'lgan urinishlar kabi bir qator omillardan kelib chiqib ozod mamlakatda islom diniga bo'lgan hurmatni tiklash, unga e'tiqod qilish, sharoitlar yaratish, tartibga solish va shu bilan birgalikda bir qancha din vakillari istiqomat qiladigan zaminda diniy bag'rikenglikni ta'minlash kabi jihatlarni qamrab olinganini kuzatish mumkin.

Tojikiston va O'zbekistonning diniy bag'rikenglikni ta'minlash masalalarini o'rganar ekanmiz, ularni normativ hujjatlar manbai sifatida mamlakatlar konstitutsiyalarini taqqoslangan tahlilini o'tkazish maqsadga muvofiqdir. Xususan, Tojikiston konstitutsiyasida to'qqizta modda (1, 5, 8, 10, 14, 17, 26, 30, 100) O'zbekiston konstitutsiyasida yettita modda (1, 13, 19, 21, 35, 71, 75) ushbu masalalarga bag'ishlanganligini ko'rishimiz mumkin. Bu esa O'zbekiston bosh qomusida ayrim diniy masalalarni kengroq yoritilganligidan dalolat beradi.



1-modda

Tojikiston suveren, demokratik, huquqiy, dunyoviy unitar va ijtimoiy davlatdir. O'zbekiston — boshqaruvning respublika shakliga ega bo'lgan suveren, demokratik, huquqiy, ijtimoiy va dunyoviy davlat.

Ya'ni, ikkala mamlakat ham diniy bag'rikenglik hurmat qilgan holda va aynan islom diniga e'tiqod qilsa-da o'z siyosatini dunyoviylik asosida qurishi va amalga oshirishini belgilab qo'rganligini anglatmoqda. Davlatlarning amaldagi siyosatidan tushunish mumkinki, dunyoviy davlatning mazmuni shundaki, bu – davlatni dinga nisbatan ochiq siyosati va dinning davlat siyosatiga nisbatan tolerantlik munosabatini bildiradi. Dunyoviy davlatda barcha dinlar teng maqom va imkoniyatga ega, va hech qaysi din yoki diniy qarashlar davlat mafkurasi sifatida qabul qilinmaydi. Shuningdek,

manbada keltirilishicha Tojikistonlik mutaxassislar Sh.Iskandarov va B.Yunusovlar o'z konstitutsiyalariga nisbatan baho berishda sekulyarizatsiyaga[2] ta'rif berishni joyiz deb bilib, unga ko'ra, rasmiy Dushanbe o'z sekulyar siyosatida fuqarolarni erkin ravishda istalgan diniga e'tiqod qilishini yoki umuman e'tiqod qilmaslikni ta'minlaydi. Sekulyarizm ateistiklik (dahriylik) emas. U xalq va jamiyat uchun qulay sharoitlarni yaratadi, deb ta'kidlaydi ekspertlar.



5-modda

...fuqarolarning huquqlari va diniy erkinliklari ularning boshqa umuminsoniy huquqlari bilan birgalikda himoya qilinadi va qadrlanadi[3]. O'zbekiston Respublikasi konstitutsiyasining 13-moddasida O'zbekiston Respublikasida demokratiya umuminsoniy prinsiplarga asoslanadi, ularga ko'ra inson, uning hayoti, erkinligi, sha'ni, qadr-qimmatini va boshqa ajralmas huquqlari oliy qadriyat hisoblanadi. Ushbu moddalar mazmuniga ko'ra, fuqarolarni diniy erkinliklari (belgilangan normalarni buzmaganda) ularni umuminsoniy huquqlari bilan teng deb hisoblanadi va zarur shart-sharoitlarni yaratish kafolatlanadi[4].



8-modda

Tojikistonda jamiyat hayoti siyosiy va mafkuraviy xilma-xillik asosida rivojlanadi. Hech qaysi jamiyat va diniy birlashmalar, harakat yoki guruhlar g'oyalari davlatniki sifatida belgilanmaydi. Diniy birlashmalar davlatdan ajratilgan va davlat ishlariga aralashmaydi[5]. Turli harakatlar, shuningdek, diniy dushmanlik orqali konstitutsion rejimni kuch bilan ag'darishga qaratilgan faoliyatlar taqiqlanadi. O'zbekiston Respublikasi konstitutsiyasining 71-modda[4]sida ham davlatning konstitutsion tuzumiga nisbatan zo'rlik kabi masalalar bilan birgalikda diniy adovatni targ'ib qiluvchi milliy va diniy belgilariga ko'ra partiya yoki birlashmalarning faoliyati taqiqlangan. Taqiqlangan ushbu ko'rinishdagi faoliyat ikkala davlat normalarida deyarli bir xillikni tashkil qiladi. Shuningdek, O'zbekiston Respublikasi konstitutsiyasining 75-moddasiga ko'ra diniy tashkilotlar davlatdan ajratilgan hamda qonun oldida tengdirlar. Davlat diniy tashkilotlarning faoliyatiga aralashmaydi[4]. Davlat qonunda belgilangan tartibda faoliyat ko'rsatayotgan diniy tashkilotlar faoliyatining erkinligini kafolatlaydi.

Inson huquqlari va erkinliklarini oliy qadriyat deb hisoblanishi belgilangan Umume'tirof etilgan Inson huquqlari deklaratsiyasi va fuqarolar va



inson huquqlari bo'yicha Xalqaro pakti singari bir qator xalqaro normalarga mos ravishda Tojikiston va O'zbekiston respublikalarining milliy qonunchiligi ishlab chiqilgan. Tojikistonda 10-modda[5], O'zbekistonda 19-modda[4]larda aynan shular haqida so'z boradi.

O'z o'rnida, faqatgina inson huquq va erkinliklarini ta'minlash, jamiyat tartibini saqlash, davlat xavfsizligi, mudofaasi va konstitutsion tuzumni himoya qilish singari jihatlar bilan bog'liq bo'lgan masalalardagina insonning huquq va erkinliklarini belgilangan tartibda cheklash mumkin. Demak, diniy e'tiqod masalalarida ham yuqorida ko'rsatilgan yo'nalishlar bo'yicha risk, xavf-xatar yoki tahdidlar tug'ilganda umumiy qilib xavfsizlikni ta'minlash maqsadida xoh u inson, xoh birlashma yoki diniy tashkilot bo'lsin unday shaxsga yoki faoliyatga nisbatan chora ko'rilishi Tojikiston konstitutsiyasining 14-modda[6]sida, O'zbekiston konstitutsiyasining 21-modda[4]sida belgilab qo'yilgan.

Tojikistonning barcha fuqarolari 17-moddaga ko'ra qonun va sud oldida tengdir[7]. Millati, irqi, jinsi, tili, e'tiqodidan qat'iy nazar davlat o'z fuqarolarining huquq va erkinliklarini kafolatlaydi. Ayol va erkaklar bunda teng huquqlidirlar. O'zbekiston Respublikasi konstitutsiyasidagi 19-moddaga asosan O'zbekiston Respublikasida barcha fuqarolar bir xil huquq va erkinliklarga ega bo'lib, jinsi, irqi, millati, tili, dini, e'tiqodi, ijtimoiy kelib chiqishi, ijtimoiy mavqeidan qat'iy nazar, qonun oldida tengdirlar[4]. Ushbu moddalarga ko'ra ham davlatlarning qarashlari o'xshash ekanligi kuzatildi.

Tojikiston konstitutsiyaning 26-moddasida "Har kim dinga munosabatini erkin ravishda belgilash, alohida yoki jamoaviy tarzda istalgan diniga e'tiqod qilish yoki birontasiga qilmaslik, diniy ibodat, marosimlar va rasm-rusumlarda qatnashish huquqiga ega"[4], deb mustaqil diniy e'tiqod hamda kichik marosimlar va rasm-rusmlarga amal qilishning erkinligi ko'rsatib o'tilgan. O'zbekiston Respublikasining 35-moddasida hamma uchun vijdon erkinligi kafolatlangan. Har kim xohlagan dinga e'tiqod qilish yoki hech qaysi dinga e'tiqod qilmaslik huquqiga ega. Diniy qarashlarni majburan singdirishga yo'l qo'yilmaydi[8], deb ta'kidlangan.



30-modda

Tojikistonda ijtimoiy adovat va xush ko'rmaslikni paydo qiluvchi diniy targ'ibot va

tashviqot ishlarini amalga oshirish taqiqlanadi[9]. 71-modda bo'yicha O'zbekistonda diniy adovatni targ'ib qiluvchi, fuqarolarning konstitutsiyaviy huquqlari va erkinliklariga, aholining sog'lig'iga, ijtimoiy axloqqa tajovuz qiluvchi siyosiy partiyalarning, boshqa nodavlat notijorat tashkilotlarining, shuningdek milliy va diniy belgilariga ko'ra siyosiy partiyalarning, harbiylashtirilgan birlashmalarning tashkil etilishi va faoliyati taqiqlanadi[4]. Ikkala moddada ham, din qanchalik jamiyat ehtiyojidan kelib chiqib muhim hisoblansa-da va fuqarolar uchun barcha zarur imkoniyatlar yalatilsa-da umumiy qilib davlat, jamiyat va shaxs xavfsizligi uchun putur yetkazishi mumkin bo'lgan diniy targ'ibot va tashviqotlar taqiqlanishi belgilangan.

Tojikiston konstitutsiyasining 100-moddasida davlat siyosatidagi boshqaruv ijtimoiy va dunyoviylik prinsiplari bo'yicha amalga oshirilishi va buni o'zgarimas ekanligi bo'yicha so'z yuritilgan[10]. O'zbekiston Respublikasi konstitutsiyasining 1-moddasiga ko'ra O'zbekiston — boshqaruvning respublika shakliga ega bo'lgan suveren, demokratik, huquqiy, ijtimoiy va dunyoviy davlat[4]. Ikkala moddada ma'nolar bir xil. Dunyoviylik boshqaruv prinsiplari ustuvorligi nazarda tutilgan.

Ma'lumot sifatida: Tojikiston Respublikasida din sohasini tartibga soluvchi asosiy me'yoriy-huquqiy va konseptual hujjatlar Tojikiston Konstitutsiyasi (1994-yil 6-noyabr), "Terrorizmga qarshi kurash to'g'risida" (1999-yil 16-noyabr, yangi tahrir), "Ekstremizmga qarshi kurash to'g'risida" (2003-yil 8-dekabr), "Vijdon erkinligi va diniy uyushmalar to'g'risida" (2009-yil 26-mart, yangi tahrir), "Bolalarning ta'limi va tarbiyasida ota-onalarning javobgarligi to'g'risida", "Urf-odatlar, bayram va marosimlarni tartibga solish to'g'risida"gi (2017-yil 30-avgust, yangi tahrir) qonunlari, Tojikiston Respublikasining 2030-yilgacha rivojlanish va 2016-2020 yillarda ekstremizm va terrorizmga qarshi kurash bo'yicha milliy strategiyalari hamda Tojikiston Respublikasi din sohasidagi davlat siyosati konsepsiyasidan (2018-yil 4-aprel) iborat.

Umumiy qilib, yuqorida ko'rib chiqilgan konstitutsiya moddalari O'zbekiston va Tojikistonda diniy-siyosiy vaziyatning tashkil qiluvchi, uning asosini yaratuvchi va keyingi qabul qilingan boshqa hujjatlarga bosh konsepsiya bo'lib xizmat qiladi.

O'zbekiston va Tojikistonda dunyoviy davlat siyosati ustuvor hisoblanib paralell ravishda



insonlar, jamiyat va xalqning ehtiyojidan kelib chiqib diniy bag'rikenglik masalalari uchun to'liq qonuniy erkinlik yaratilgan. Ikkala davlatda ham dindorlarning asosiy qismi (o'rtacha 90 % ortiq) islom diniga mansub bo'lishiga qaramay bosh qomuslarda biron marta ham ushbu dinga alohida urg'u berilmagan va unga e'tiqod qilish boshqa dinlar bilan teng ravishda kafolatlangan.

Аннотация. В статье в основном изучены вопросы отражение религиозной толерантности в конституциях республики Узбекистана и Таджикистана. Также, соответствие содержания и смысл статей конституции на резкий рост темпа сегодняшних стремлений людей в религиозных убеждений.

Ключевые слова: государство, политика, конституция, религия, религиозной толерантность, секуляризация, десекуляризация.

Узбекистан И В ТАДЖИКИСТАНЕ сущность содержания концептуальных основ религиозной веры

Annotation. The article mainly examines the reflection of religious tolerance in the constitutions of the Republic of Uzbekistan and Tajikistan. Also, the correspondence of the content and meaning of the articles of the constitution to the sharp increase in the pace of today's aspirations of people in religious beliefs.

Keywords: state, politics, constitution, religion, religious tolerance, secularization, desecularization.

Uzbekistan AND IN TAJIKISTAN the essence of the content of the conceptual foundations of religious belief

Фойдаланилган адабиётлар

1. Mamayusupov S. O'zbekistonda desekulyar jarayonning ijtimoiy-falsafiy xususiyatlari va yoshlar bilan bog'liq segmentlari. Falsafa fanlari bo'yicha falsafa doktori (PhD) ilmiy darajasini olish uchun tayyorlangan dissertatsiya. – Andijon.: 2022.
2. Руководство по освещению в медиа тем, связанных с вопросами свободы вероисповедания и многообразия религий. Ўша ерда, 30 б.
3. Конституция Республики Таджикистан. – Душанбе: 1994. – С.2
4. O'zbekiston Respublikasi Konstitutsiyasi. –Toshkent: 2023. <https://lex.uz/docs/6445147>
5. Конституция Республики Таджикистан. – Душанбе: 1994. – С.3
6. Конституция Республики Таджикистан. – Душанбе: 1994. – С.4
7. Конституция Республики Таджикистан. – Душанбе: 1994. – С.5
8. Конституция Республики Таджикистан. – Душанбе: 1994. – С.8
9. Конституция Республики Таджикистан. – Душанбе: 1994. – С.7
10. Конституция Республики Таджикистан. – Душанбе: 1994. – С.25



O'zbekiston Respublikasi Jamoat xavfsizligi universiteti "Jamoat xavfsizligi" ilmiy-amaliy jurnalida chop etish uchun maqolalarni rasmiylashtirishga qo'yiladigan
TALABLAR

O'zbekiston Respublikasi Jamoat xavfsizligi universiteti "Jamoat xavfsizligi" ilmiy-amaliy jurnalida mamlakatimizda amalga oshirilayotgan islohotlar, ularning yo'nalishlari, bosqichlari va natijalari, ijtimoiy-gumanitar, texnikaviy, huquqiy, iqtisodiy shuningdek, harbiy fanlar sohasida erishilgan yutuqlar, ilg'or xorijiy tajribaning ilmiy-nazariy tahlili va natijalari nashr etiladi. Jurnal bir yilda to'rt marta (har chorak) chop etilib, unda quyidagi asosiy ruknlar bo'yicha ilmiy maqolalar e'lon qilinadi:

- ➡ KONSTITUTSIYA, INSON HUQUQLARI VA MILLIY QONUNCHILIK;
- ➡ JAMOAT TARTIBI VA JAMOAT XAVFSIZLIGI;
- ➡ HARBIY SOHADAGI ISLOHOTLAR;
- ➡ IJTIMOYIY TARAQQIYOTNING DOLZARB NAZARIY-AMALIY MASALALARI;
- ➡ TA'LIM-TARBIYA JARAYONI;
- ➡ IQTISODIYOT: NAZARIYA VA AMALIYOT;
- ➡ TEXNIKA VA TEXNOLOGIYALAR TARAQQIYOTI;
- ➡ XORIJIY TAJRIBA;
- ➡ YOSH OLIMLAR MINBARI.



**Maqolani tahririyatga topshirish uchun
KERAKLI HUJJATLAR**

- 1 Tahririyatga taqdim etilayotgan qo'lyozma bo'yicha muallif ilmiy-tadqiqot ishi olib borayotgan tashkilot rahbariyatining **xati**, maqolani chop etish mumkinligi haqidagi **ekspert xulosasi** hamda **ikkita taqriz** bo'lishi kerak. Maqola o'zbek, rus yoki ingliz tilida yozilgan bo'lishi mumkin. Maqola nomi, uning 8-10 qator (500 tadan oshmagan chop etish belgilar) hajmdagi annotatsiyasi hamda kalit so'zlari o'zbek, rus va ingliz tillarida berilishi lozim, shuningdek muallif(lar)ning familiya, ism-shariflari, ish joylari (OTM, ITI, tashkilot) ham uch tilda taqdim qilinishi zarur.
- 2 Tahririyatga qo'lyozma matni ikki nusxada topshiriladi, ikki nusxasi ham barcha mualliflar tomonidan imzolanadi. Maqolaning elektron ko'rinishi ham taqdim etiladi.

Maqola mualliflarining familiyalari, ism-shariflari, ish joyi va lavozimi, manzillari, elektron manzillari (E-mail) hamda xizmat va uyali telefon raqamlari ko'rsatilgan ma'lumotnoma beriladi.



**Maqolani rasmiylashtirish
TALABLARI**

1. Maqola matni MS Word matn tahririgichda Times New Roman shriftida 14 o'lchamda terilgan bo'lishi kerak.
2. Maqola hajmi bir intervalda bosilgan matn hisobida (jadvallar, rasmlar va adabiyotlar ro'yxati bilan birgalikda) to'liq 8-10 bet bo'lishi kerak.
3. Varaq o'lchami: 210x297 mm (A4 - format), rasm (sxema, grafik)larning o'lchamlari 6x9 sm dan oshmasligi kerak. Matn chegarasi o'lchami: yuqoridan - 2,0 sm, pastdan - 2,0 sm, chapdan - 3,0 sm, o'ngdan - 1,5 sm bo'lishi kerak.

4. Maqoladagi materiallarda eng zaruriy matematik ifodalargina berilishi kerak.
5. Maqola boshida UDK, keyingi qatordan (berilgan o'lchamda bosh harfda, o'rtada, qalin qilib) maqolaning nomi, undan keyingi qatorda muallif(lar)ning familiyasi va ism-sharifi, keyingi qatorda muallifning ish joyi (OTM, tashkilot, muassasa nomi) kichik bosma harfda o'zbek, rus, ingliz tillarida teriladi. Keyingi qatordan maqola annotatsiyasi kursivda yoziladi. Keyingi qatorda 8-10 ta so'zdan iborat kalit so'zlar yoziladi. Bir qatordan so'ng maqola matni teriladi.
6. Maqola bo'lim va punktlarga bo'linishi mumkin. Bo'limlarning nomi qalin shriftda alohida qatorda tegishli ravishda kichik bosma (qalin) harflar bilan terilib, matn chap tomonidan tekislanadi. Puntklar nomi matnning birinchi qatoriga (qalin qilib) kiritiladi.
7. Adabiyotlar (so'nggi 10 yildagilar tavsiya etiladi) ro'yxati maqola oxirida, matndagi havolalar ketma-ketligi tartibida beriladi. Adabiyotlar ro'yxatida quyidagilar ko'rsatiladi: a) jurnalda bosilgan maqolalar va ma'ruza tezislari uchun - muallifning familiyasi, ismi sharifi, maqolaning nomi, jurnalning nomi, nashr yili, soni yoki qismi (bo'lsa) va betlari; b) kitoblar uchun - muallifning familiyasi, ismi sharifi, kitobning nomi, nashr joyi (shahar), nashriyot nomi, nashr yili, betlari.
8. Tahririyat barcha maqolalarni taqrizga yuboradi.
9. Tahririyatga maqolaning tahririyat taqrizidan keyin qayta ishlangan matni topshirilgan vaqt maqolaning tahririyatga tushgan kuni hisoblanadi.

Yuqoridagi talablarga javob bermaydigan maqolalar ko'rib chiqishga qabul qilinmaydi, maqolalar mualliflarga qaytarilmaydi. Maqolani ko'rib chiqish natijalarini muallif (71) 230-32-71, (71) 230-32-82 (kommutator) va 1045, 1046 ichki telefonlar orqali bilishi mumkin.

E-mail: jxu@umail.uz

Tahririyat manzili: 100109, Toshkent viloyati, Zangiota tumani, Chor-su qo'rg'oni, O'zbekiston Respublikasi Jamoat xavfsizligi universiteti.

Original maket O'zbekiston Respublikasi Jamoat xavfsizligi universitetining Tahririyat-noshirlik bo'limida tayyorlandi.

Maqolalar har qanday usulda to'liq yoki qisman ko'chirib bosilganida «Jamoat xavfsizligi» ilmiy-amaliy jurnalidan olinganligi ko'rsatilishi shart.

Qo'lyozmalarga taqriz berilmaydi va ular qaytarilmaydi.

Tahririyat xatlar mualliflari bilan yozishmaydi. Tahrir hay'atining fikri muallif fikridan o'zgacha bo'lishi mumkin. Qo'lyozmalar mazmuni va keltirilgan faktlarning haqiqiyliги uchun muallif javobgar.

Nashr. lits. №148674. 20.10.23. Bichimi 60x84 1/8. «Cambria» garniturasida raqamli bosma usulida bosildi. Shartli bosma tabo'gi 14,375. Adadi 10 nusxa.

O'zbekiston Respublikasi Jamoat xavfsizligi universiteti bosmaxonasida chop etildi.

Bosishga ruxsat etildi 03.05.2024 y. Buyurtma № 144.

© O'zbekiston Respublikasi Jamoat xavfsizligi universiteti, 2024



TAHRIRIYAT MANZILI:
100211, Toshkent viloyati, Chorsu qo'rg'oni.
Tel: (71) 230-32-71
Faks: (71) 230-32-50
E-mail: mg_hti@umail.uz